

ДОКУМЕНТАЦИЯ ПО ПЛАНИРОВКЕ ТЕРРИТОРИИ

**(ПРОЕКТ ПЛАНИРОВКИ И ПРОЕКТ МЕЖЕВАНИЯ ТЕРРИТОРИИ)
ВНЕСЕНИЕ ИЗМЕНЕНИЙ В ПРОЕКТ МЕЖЕВАНИЯ ТЕРРИТОРИИ ДЛЯ
ЛИНЕЙНОГО ОБЪЕКТА ТРАНСПОРТНОЙ ИНФРАСТРУКТУРЫ
МЕСТНОГО ЗНАЧЕНИЯ «СТРОИТЕЛЬСТВО АВТОМОБИЛЬНОЙ
ДОРОГИ «ЮЖНЫЙ ОБХОД» МУНИЦИПАЛЬНОГО ОБРАЗОВАНИЯ Г.
НОВОРОССИЙСК» ОТ УЛ. ШОССЕЙНАЯ ДО МИКРОРАЙОНА СОКОЛ.**

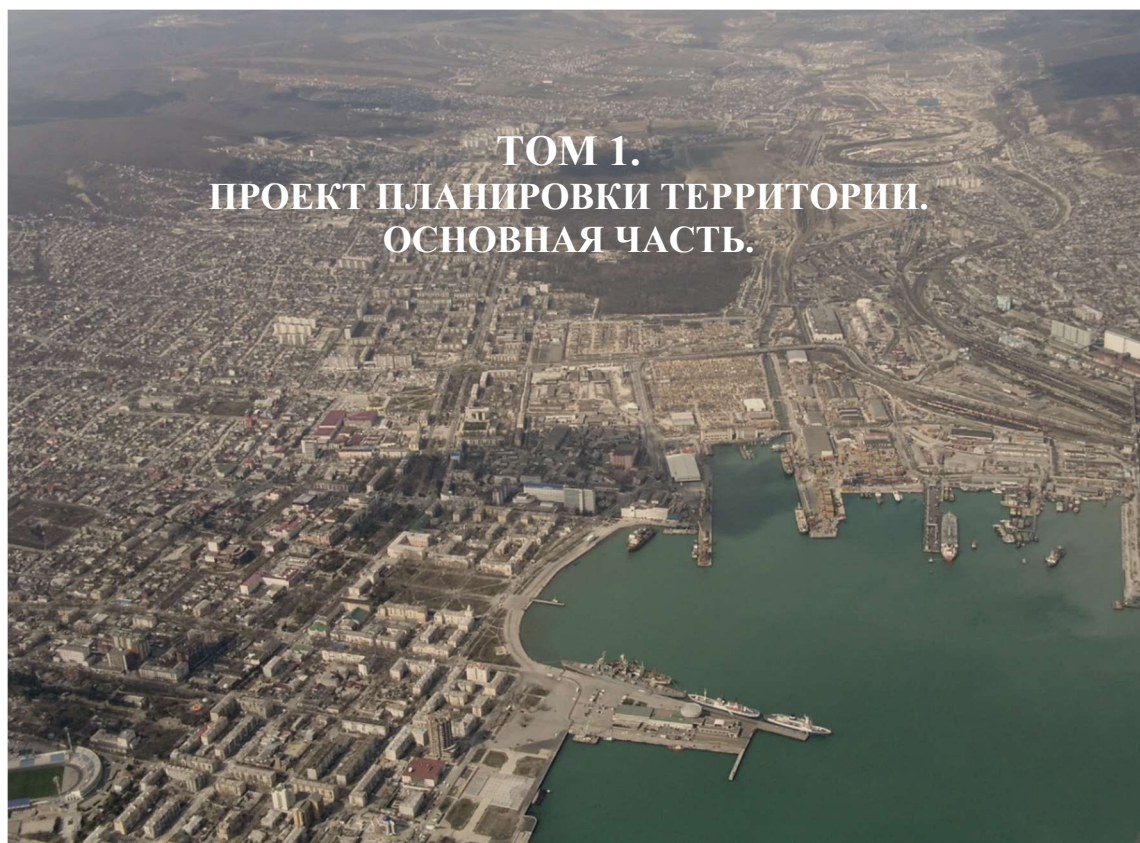

Интв.№ подл.	
Подпись дата	
Взам. инв.№	

г. НОВОРОССИЙСК

2021 г.

МАУ "Управление по развитию новых и ранее застроенных территорий и инженерных коммуникаций"

ДОКУМЕНТАЦИЯ ПО ПЛАНИРОВКЕ ТЕРРИТОРИИ

(ПРОЕКТ ПЛАНИРОВКИ И ПРОЕКТ МЕЖЕВАНИЯ ТЕРРИТОРИИ)
**ВНЕСЕНИЕ ИЗМЕНЕНИЙ В ПРОЕКТ МЕЖЕВАНИЯ ТЕРРИТОРИИ
ДЛЯ ЛИНЕЙНОГО ОБЪЕКТА ТРАНСПОРТНОЙ ИНФРАСТРУКТУРЫ
МЕСТНОГО ЗНАЧЕНИЯ «СТРОИТЕЛЬСТВО АВТОМОБИЛЬНОЙ
ДОРОГИ «ЮЖНЫЙ ОБХОД» МУНИЦИПАЛЬНОГО ОБРАЗОВАНИЯ Г.
НОВОРОССИЙСК» ОТ УЛ. ШОССЕЙНАЯ ДО МИКРОРАЙОНА
СОКОЛ.**

ТОМ 1. ПРОЕКТ ПЛАНИРОВКИ ТЕРРИТОРИИ. ОСНОВНАЯ ЧАСТЬ.

Руководитель МАУ "Управление по развитию
новых и ранее застроенных территорий,
и инженерных коммуникаций"

Л.В. Обламская

Начальник отдела разработки проектов
планировки МАУ "Управление по развитию
новых и ранее застроенных территорий,
и инженерных коммуникаций"

М.А. Казаков

г. Новороссийск 2021 г.

СОСТАВ ДОКУМЕНТАЦИИ ПО ПЛАНИРОВКЕ ТЕРРИТОРИИ
 ДОКУМЕНТАЦИЯ
 ПО ПЛАНИРОВКЕ ТЕРРИТОРИИ
 (ПРОЕКТ ПЛАНИРОВКИ И ПРОЕКТ МЕЖЕВАНИЯ ТЕРРИТОРИИ)
 ВНЕСЕНИЕ ИЗМЕНЕНИЙ В ПРОЕКТ МЕЖЕВАНИЯ ТЕРРИТОРИИ ДЛЯ ЛИНЕЙНОГО ОБЪЕКТА
 ТРАНСПОРТНОЙ ИНФРАСТРУКТУРЫ МЕСТНОГО ЗНАЧЕНИЯ «СТРОИТЕЛЬСТВО
 АВТОМОБИЛЬНОЙ ДОРОГИ «ЮЖНЫЙ ОБХОД» МУНИЦИПАЛЬНОГО ОБРАЗОВАНИЯ Г.
 НОВОРОССИЙСК» ОТ УЛ. ШОССЕЙНАЯ ДО МИКРОРАЙОНА СОКОЛ.

№ п/п	Наименование документов	Кол-во док-тов	Кол-во листов	Номера страниц
ТОМ 1. Проект планировки территории. Основная часть.				
1	Раздел 1. Проект планировки территории. Графическая часть.	12	12	4-16
2	Раздел 2. Положение о размещении линейных объектов.	1	47	8-47
ТОМ 2. Материалы по обоснованию проекта планировки территории.				
3	Раздел 3. Материалы по обоснованию проекта планировки территории. Графическая часть.	16	16	4-18
4	Раздел 4. Материалы по обоснованию проекта планировки территории. Пояснительная записка.	1	20	10-20
ТОМ 3. Проект межевания территории. Основная часть.				
5	Раздел 1. Проект межевания территории. Текстовая часть.	1	79	4-79
6	Раздел 2. Проект межевания территории. Графическая часть.	6	6	81-86
ТОМ 4. Материалы по обоснованию проекта межевания территории.				
7	Раздел 3. Материалы по обоснованию проекта межевания территории. Графическая часть.	5	5	2-6
8	Раздел 4. Материалы по обоснованию проекта межевания территории. Пояснительная записка.	1	14	9-14

Содержание Тома 1.**Проект планировки территории. Основная часть.****Раздел 1. Проект планировки территории.****Графическая часть.**

№ п/п	Наименование чертежа	Масштаб	Лист	Страница	Марка чертежа
1	Чертеж красных линий	1:1000	1-4	4-7	ПП
2	Чертеж красных линий (координаты)	1:1000	5-6	8-9	ПП
3	Чертеж границ зон планируемого размещения линейных объектов	1:1000	7-10	10-14	ПП
4	Чертеж границ зон планируемого размещения линейных объектов (координаты)	1:1000	11-12	15-16	ПП

Раздел 2. Положение о размещении линейных объектов.





№ п/п	Наименование	Стр.
1	Наименование, основные характеристики (категория, протяженность, проектная мощность, пропускная способность, грузонапряженность, интенсивность движения) и назначение планируемых для размещения линейных объектов, а также линейных объектов, подлежащих реконструкции в связи с изменением их местоположения.	17-18
2	Перечень субъектов Российской Федерации, перечень муниципальных районов, городских округов в составе субъектов Российской Федерации, перечень поселений, населенных пунктов, внутригородских территорий городов федерального значения, на территориях которых устанавливаются зоны планируемого размещения линейных объектов.	18
3	Перечень координат характерных точек границ зон планируемого размещения линейных объектов.	18-39
4	Перечень координат характерных точек границ зон планируемого размещения линейных объектов, подлежащих реконструкции в связи с изменением их местоположения.	39
5	Предельные параметры разрешенного строительства, реконструкции объектов капитального строительства, входящих в состав линейных объектов в границах зон их планируемого размещения.	39-40
6	Информация о необходимости осуществления мероприятий по защите сохраняемых объектов капитального строительства (здание, строение, сооружение, объекты, строительство которых не завершено), существующих и строящихся на момент подготовки проекта планировки территории, а также объектов капитального строительства, планируемых к строительству в соответствии с ранее утвержденной документацией по планировке территории, от возможного негативного воздействия в связи с размещением линейных объектов.	41
7	Информация о необходимости осуществления мероприятий по сохранению объектов культурного наследия от возможного негативного воздействия в связи с размещением линейных объектов.	41-42

8	Информация о необходимости осуществления мероприятий по охране окружающей среды.	41-42
9	информация о необходимости осуществления мероприятий по защите территории от чрезвычайных ситуаций природного и техногенного характера, в том числе по обеспечению пожарной безопасности и гражданской обороне.	43-44

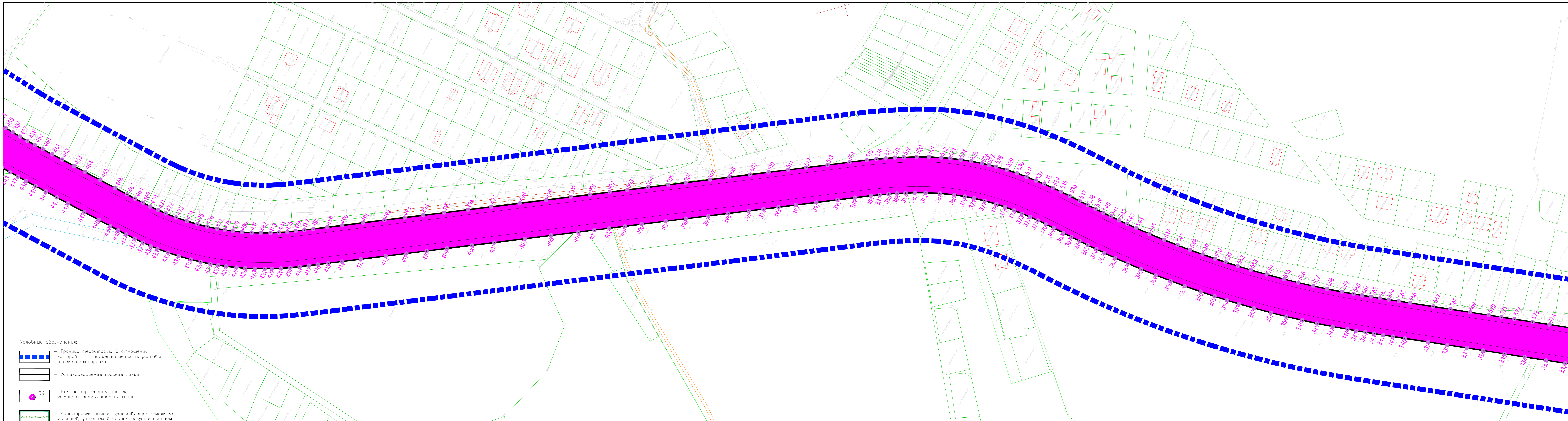
**ТОМ 1.
ПРОЕКТ ПЛАНИРОВКИ ТЕРРИТОРИИ.
ОСНОВНАЯ ЧАСТЬ.**

**Раздел 1. Проект планировки территории.
Графическая часть.**



- Условные обозначения:
-  — Граница территории, в отношении которой осуществляется подготовка проекта планировки
 -  — Устанавливаемые красные линии
 -  39 — Номера характерных точек устанавливаемых красных линий
 -  — Кадастровые номера существующих земельных участков, учтенных в Едином государственном реестре недвижимости

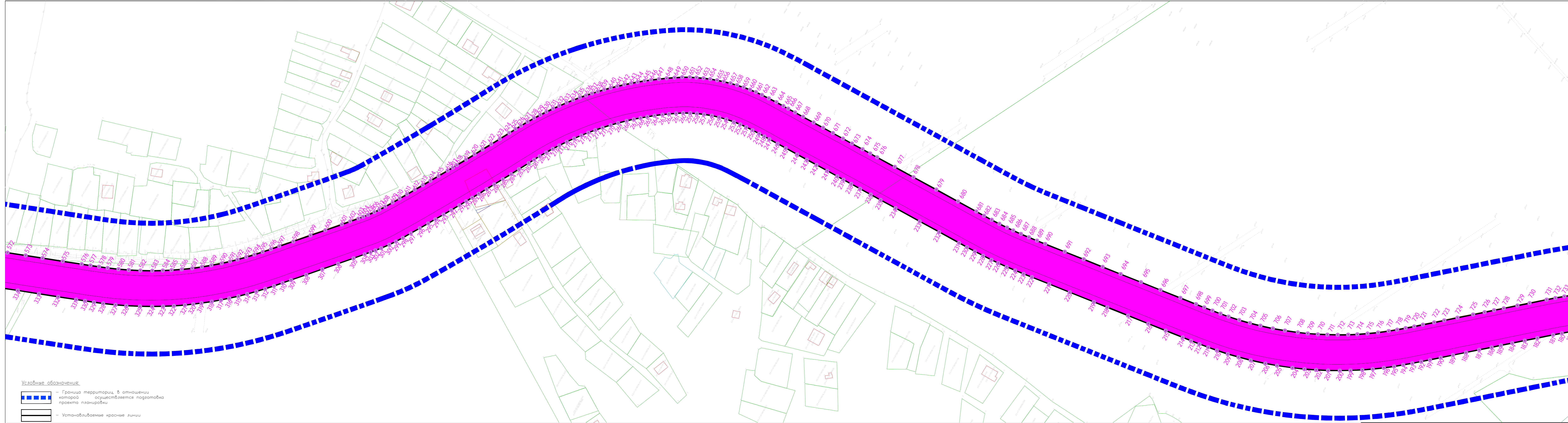

			3154/20-ПМ		
			Документация по разработке проекта внесения изменений в проект планировки территории и границ неавтономных территорий для размещения объектов складского назначения на территории населенного пункта "Сорокитинское сельское поселение" муниципального образования город Ижевск		
Код	Код	Код	Код	Код	Код
			13.12	1	12
			13.12	МАУ "Управление по развитию территорий и инженерных коммуникаций"	
			Проект планировки территории. Основная часть		
			Чертеж красных линий М 1:1000		



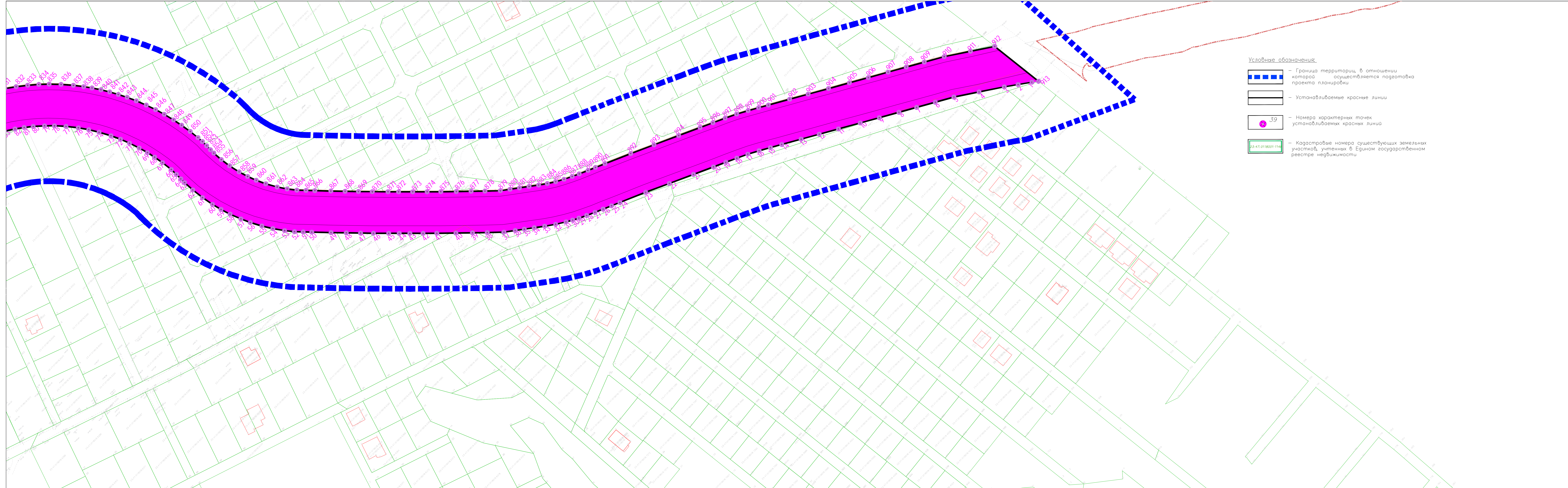

- Условные обозначения:**
- Граница территории, в отношении которой осуществляется подготовка проекта планировки
 - Устанавливаемые красные линии
 - Номера характерных точек устанавливаемых красных линий
 - Кадастровые номера существующих земельных участков, учтенных в Едином государственном реестре недвижимости

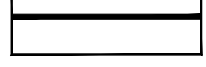
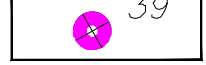
		3154/20-ПМ	
		Документация и разработка проекта: Высшая инженерная в проекте планировки территории и красных линий территории для линейной области проектной территории населенного пункта "Спиритовское" административного района "Кувшино" области "Муниципальное образование город Истринский"	
Лист:			
		13.12	2
		13.12	12
		Проект планировки территории. Основная часть.	
		Чертеж красных линий М 1:1000	МАУ "Управление по развитию территорий и инженерных коммуникаций"

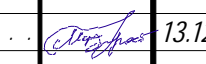

- Условные обозначения:
-  - Граница территории, в отношении которой осуществляется подготовка проекта планировки
 -  - Устанавливаемые красные линии
 -  - Номера характерных точек устанавливаемых красных линий
 -  - Кадастровые номера существующих земельных участков, учтенных в Едином государственном реестре недвижимости

		3154/20-ПМ		
Документация к разработке проекта: Внесения изменений в проект планировки территории и чертеж красных линий для линейной области проектного назначения территории №12 значимая "Справительств автомобильных дорог "Киев" области" муниципальной образования город Небросовичи.				
Лист				
		13.12	Проект планировки территории. Основная часть.	
		13.12		
			4	12
			Чертеж красных линий М 1:1000	
			МАУ "Управление по развитию территорий и инженерных коммуникаций"	

Координаты характерных точек границ зон планируемого размещения линейного объекта

Площадь размещаемого объекта: 137 332.6м2

№	Координаты в МСК-23																																		
526	441250.641	1280379.026	###	440919.677	1280442.398	596	440609.103	1280602.206	631	440462.714	1280823.086	666	440291.553	1280921.898	701	439890.706	1280954.288	736	439627.527	1281127.467	771	439165.321	1281263.798	806	438931.727	1281499.431	841	438785.522	1281766.85	876	438557.772	1281892.961	911	438366.917	1282227.005
527	441245.122	1280380.72	###	440912.749	1280445.024	597	440604.227	1280607.84	632	440459.393	1280827.713	667	440284.994	1280922.052	702	439883.663	1280955.584	737	439619.006	1281133.793	772	439156.301	1281267.332	807	438927.103	1281507.653	842	438779.84	1281769.99	877	438550.331	1281900.617	912	438357.036	1282241.902
528	441239.235	1280382.384	###	440905.799	1280447.688	598	440595.874	1280617.514	633	440455.347	1280833.093	668	440277.409	1280922.229	703	439874.38	1280957.569	738	439608.435	1281141.097	773	439148.198	1281270.829	808	438922.588	1281515.997	843	438773.895	1281772.976	878	438543.373	1281907.843	913	438316.9	1282246.423
529	441230.17	1280384.631	###	440898.822	1280450.395	599	440586.027	1280628.91	634	440451.686	1280837.755	669	440267.293	1280922.458	704	439865.358	1280959.807	739	439596.611	1281148.64	774	439140.167	1281274.587	809	438917.9	1281525.017	844	438767.44	1281775.893	879	438535.71	1281915.857			
530	441221.192	1280386.493	###	440890.646	1280453.557	600	440577.417	1280638.887	635	440447.867	1280842.412	670	440258.137	1280922.678	705	439856.562	1280962.287	740	439585.203	1281155.332	775	439132.078	1281278.683	810	438912.409	1281536.107	845	438760.172	1281778.787	880	438531.496	1281921.53			
531	441212.983	1280387.897	###	440881.871	1280456.963	601	440567.828	1280649.986	636	440444.275	1280846.616	671	440248.774	1280922.897	706	439846.37	1280965.563	741	439576.357	1281160.148	776	439124.548	1281282.806	811	438907.416	1281546.731	846	438753.069	1281781.256	881	438527.371	1281927.084			
532	441204.481	1280389.05	###	440863.607	1280464.04	602	440563.005	1280655.727	637	440440.814	1280850.517	672	440239.149	1280923.115	707	439836.661	1280969.077	742	439569.453	1281163.691	777	439118.467	1281286.351	812	438902.573	1281557.601	847	438746.285	1281783.28	882	438523.228	1281932.661			
533	441197.019	1280390.018	###	440849.996	1280469.308	603	440558.188	1280661.455	638	440437.335	1280854.299	673	440230.478	1280923.324	708	439826.531	1280973.179	743	439562.421	1281167.112	778	439110.709	1281291.173	813	438898.09	1281568.224	848	438738.667	1281785.187	883	438519.031	1281938.31			
534	441189.239	1280390.823	###	440834.475	1280475.322	604	440555.54	1280664.602	639	440433.451	1280858.367	674	440220.395	1280923.553	709	439818.853	1280976.596	744	439555.008	1281170.514	779	439103.661	1281295.863	814	438893.814	1281578.958	849	438731.867	1281786.571	884	438515.396	1281943.484			
535	441181.566	1280391.5	###	440819.707	1280481.051	605	440552.801	1280667.976	640	440429.471	1280862.375	675	440213.105	1280923.73	710	439811.106	1280980.324	745	439545.336	1281174.67	780	439096.692	1281300.8	815	438890.729	1281587.106	850	438724.257	1281787.776	885	438512.099	1281948.738			
536	441173.621	1280392.119	###	440809.739	1280484.907	606	440549.29	1280672.682	641	440425.412	1280866.305	676	440206.394	1280923.88	711	439804.022	1280983.991	746	439534.647	1281178.874	781	439088.778	1281306.811	816	438887.686	1281595.522	851	438717.179	1281788.57	886	438509.024	1281954.26			
537	441164.259	1280392.594	###	440799.391	1280488.923	607	440546.658	1280676.539	642	440420.92	1280870.473	677	440189.601	1280924.282	712	439796.499	1280988.168	747	439524.544	1281182.508	782	439081.341	1281312.872	817	438885.289	1281602.434	852	438712.875	1281788.827	887	438506.291	1281959.832			
538	441156.824	1280392.989	###	440784.96	1280494.514	608	440543.72	1280681.239	643	440416.621	1280874.313	678	440171.591	1280924.699	713	439788.932	1280992.678	748	439515.012	1281185.627	783	439073.644	1281319.611	818	438882.939	1281609.435	853	438708.564	1281788.854	888	438504.038	1281964.738			
539	441149.427	1280393.417	###	440771.568	1280499.703	609	440540.13	1280687.305	644	440412.344	1280877.977	679	440149.785	1280925.21	714	439782.383	1280996.845	749	439504.961	1281188.6	784	439066.893	1281325.937	819	438880.617	1281616.491	854	438704.642	1281788.762	889	438501.33	1281970.992			
540	441142.069	1280393.895	###	440755.557	1280505.901	610	440536.676	1280693.185	645	440407.718	1280881.781	680	440128.968	1280925.694	715	439775.268	1281001.663	750	439495.535	1281191.119	785	439060.803	1281332.014	820	438878.303	1281623.593	855	438701.182	1281788.82	890	438499.051	1281976.248			
541	441135.169	1280394.403	###	440740.592	1280511.706	611	440533.058	1280699.376	646	440403.532	1280885.081	681	440111.489	1280926.096	716	439768.049	1281006.877	751	439488.241	1281193.003	786	439055.473	1281337.641	821	438874.129	1281636.434	856	438694.038	1281789.306	891	438496.089	1281983.081			
542	441127.637	1280395.028	###	440733.632	1280514.411	612	440529.313	1280705.828	647	440398.084	1280889.207	682	440104.024	1280926.284	717	439760.895	1281012.409	752	439480.749	1281194.817	787	439050.693	1281342.96	822	438869.956	1281649.281	857	438686.63	1281790.349	892	438488.141	1282001.411			
543	441119.954	1280395.741	###	440726.794	1280517.112	613	440525.368	1280712.664	648	440392.785	1280893.024	683	440096.673	1280926.502	718	439755.361	1281016.93	753	439473.316	1281196.538	788	439045.941	1281348.439	823	438866.918	1281657.907	858	438678.646	1281792.132	893	438480.723	1282017.718			
544	441112.027	1280396.563	###	440720.08	1280519.874	614	440521.661	1280719.146	649	440387.313	1280896.778	684	440089.423	1280926.815	719	439749.828	1281021.625	754	439465.699	1281198.247	789	439041.195	1281354.057	824	438863.89	1281666.305	859	438672.023	1281794.138	894	438472.831	1282035.072			
545	441099.907	1280397.961	###	440711.661	1280523.549	615	440517.802	1280725.936	650	440381.969	1280900.264	685	440082.274	1280927.265	720	439744.28	1281026.454	755	439444.495	1281202.628	790	439036.422	1281359.785	825	438860.7	1281674.757	860	438665.639	1281796.56	895	438465.994	1282050.096			
546	441086.593	1280399.731	###	440703.82	1280527.26	616	440513.404	1280733.736	651	440376.424	1280903.384	686	440076.604	1280927.732	721	439738.69	1281031.39	756	439421.349	1281207.399	791	439027.527	1281370.466	826	438857.312	1281683.174	861	438658.969	1281799.639	896	438461.907	1282059.086			
547	441074.677	1280401.5	###	440695.125	1280531.726	617	440510.97	1280738.079	652	440371.389	1280905.96	687	440069.498	1280928.479	722	439731.457	1281037.77	757	439395.895	1281212.658	792	439017.796	1281382.163	827	438854.748	1281689.544	862	438651.531	1281803.83	897	438457.989	1282067.701			
548	441063.617	1280403.322	###	440686.386	1280536.605	618	440509.034	1280741.542	653	440365.936	1280908.49	688	440062.296	1280929.374	723	439724.906	1281043.557	758	439368.149	1281218.386	793	439009.206	1281392.478	828	438852.525	1281694.389	863	438645.46	1281807.908	898	438454.215	1282075.599			
549	441052.679	1280405.272	###	440678.745	1280541.212	619	440504.66	1280749.435	654	440360.724	1280910.674	689	440055.009	1280930.378	724	439716.483	1281050.99	759	439343.815	1281223.409	794	438999.171	1281404.535	829	438849.348	1281700.679	864	438639.866	1281812.278	899	438450.124	1282083.214			
550	441041.717	1280407.394	###	440672.613	1280545.152	620	440500.636	1280756.751	655	440355.256	1280912.718	690	440047.633	1280931.428	725	439706.409	1281059.895	760	439322.564	1281227.789	795	438994.387	1281410.289	830	438845.054	1281708.282	865	438635.074	1281816.802	900	438446.231	1282090.049			
551	441032.706	1280409.266	###	440665.504	1280549.998	621	440496.817	1280763.746	656	440349.904	1280914.491	691	440030.099	1280933.966	726	439699.022	1281066.42	761	439300.136	1281232.426	796	438989.656	1281416.021	831	438840.772	1281715.041	866	438630.434	1281821.204	901	438442.607	1282096.425			
552	441022.254	1280411.562	###	440658.349	1280555.211	622	440492.761	1280771.234	657	440344.257	1280916.126	692	440013.16	1280936.411	727	439692.91	1281071.818	762	439272.386	1281238.147	797	438984.992	1281421.733	832	438835.974	1281721.848	867	438622.068	1281829.186	902	438434.743	1282110.238			
553	441011.193	1280414.163	###	440651.921	1280560.195	623	440488.776	1280778.644	658	440338.687	1280917.509	693	439996.179	1280938.862	7																				

Координаты характерных точек границ зон планируемого размещения линейного объекта

Площадь размещаемого объекта: 137 332.6м2

№	Координаты в МСК-23																																		
526	441250.641	1280379.026	###	440919.677	1280442.398	596	440609.103	1280602.206	631	440462.714	1280823.086	666	440291.553	1280921.898	701	439890.706	1280954.288	736	439627.527	1281127.467	771	439165.321	1281263.798	806	438931.727	1281499.431	841	438785.522	1281766.85	876	438557.772	1281892.961	911	438366.917	1282227.005
527	441245.122	1280380.72	###	440912.749	1280445.024	597	440604.227	1280607.84	632	440459.393	1280827.713	667	440284.994	1280922.052	702	439883.663	1280955.584	737	439619.006	1281133.793	772	439156.301	1281267.332	807	438927.103	1281507.653	842	438779.84	1281769.99	877	438550.331	1281900.617	912	438357.036	1282241.902
528	441239.235	1280382.384	###	440905.799	1280447.688	598	440595.874	1280617.514	633	440455.347	1280833.093	668	440277.409	1280922.229	703	439874.38	1280957.569	738	439608.435	1281141.097	773	439148.198	1281270.829	808	438922.588	1281515.997	843	438773.895	1281772.976	878	438543.373	1281907.843	913	438316.9	1282246.423
529	441230.17	1280384.631	###	440898.822	1280450.395	599	440586.027	1280628.91	634	440451.686	1280837.755	669	440267.293	1280922.458	704	439865.358	1280959.807	739	439596.611	1281148.64	774	439140.167	1281274.587	809	438917.9	1281525.017	844	438767.44	1281775.893	879	438535.71	1281915.857			
530	441221.192	1280386.493	###	440890.646	1280453.557	600	440577.417	1280638.887	635	440447.867	1280842.412	670	440258.137	1280922.678	705	439856.562	1280962.287	740	439585.203	1281155.332	775	439132.078	1281278.683	810	438912.409	1281536.107	845	438760.172	1281778.787	880	438531.496	1281921.53			
531	441212.983	1280387.897	###	440881.871	1280456.963	601	440567.828	1280649.986	636	440444.275	1280846.616	671	440248.774	1280922.897	706	439846.37	1280965.563	741	439576.357	1281160.148	776	439124.548	1281282.806	811	438907.416	1281546.731	846	438753.069	1281781.256	881	438527.371	1281927.084			
532	441204.481	1280389.05	###	440863.607	1280464.04	602	440563.005	1280655.727	637	440440.814	1280850.517	672	440239.149	1280923.115	707	439836.661	1280969.077	742	439569.453	1281163.691	777	439118.467	1281286.351	812	438902.573	1281557.601	847	438746.285	1281783.28	882	438523.228	1281932.661			
533	441197.019	1280390.018	###	440849.996	1280469.308	603	440558.188	1280661.455	638	440437.335	1280854.299	673	440230.478	1280923.324	708	439826.531	1280973.179	743	439562.421	1281167.112	778	439110.709	1281291.173	813	438898.09	1281568.224	848	438738.667	1281785.187	883	438519.031	1281938.31			
534	441189.239	1280390.823	###	440834.475	1280475.322	604	440555.54	1280664.602	639	440433.451	1280858.367	674	440220.395	1280923.553	709	439818.853	1280976.596	744	439555.008	1281170.514	779	439103.661	1281295.863	814	438893.814	1281578.958	849	438731.867	1281786.571	884	438515.396	1281943.484			
535	441181.566	1280391.5	###	440819.707	1280481.051	605	440552.801	1280667.976	640	440429.471	1280862.375	675	440213.105	1280923.73	710	439811.106	1280980.324	745	439545.336	1281174.67	780	439096.692	1281300.8	815	438890.729	1281587.106	850	438724.257	1281787.776	885	438512.099	1281948.738			
536	441173.621	1280392.119	###	440809.739	1280484.907	606	440549.29	1280672.682	641	440425.412	1280866.305	676	440206.394	1280923.88	711	439804.022	1280983.991	746	439534.647	1281178.874	781	439088.778	1281306.811	816	438887.686	1281595.522	851	438717.179	1281788.57	886	438509.024	1281954.26			
537	441164.259	1280392.594	###	440799.391	1280488.923	607	440546.658	1280676.539	642	440420.92	1280870.473	677	440189.601	1280924.282	712	439796.499	1280988.168	747	439524.544	1281182.508	782	439081.341	1281312.872	817	438885.289	1281602.434	852	438712.875	1281788.827	887	438506.291	1281959.832			
538	441156.824	1280392.989	###	440784.96	1280494.514	608	440543.72	1280681.239	643	440416.621	1280874.313	678	440171.591	1280924.699	713	439788.932	1280992.678	748	439515.012	1281185.627	783	439073.644	1281319.611	818	438882.939	1281609.435	853	438708.564	1281788.854	888	438504.038	1281964.738			
539	441149.427	1280393.417	###	440771.568	1280499.703	609	440540.13	1280687.305	644	440412.344	1280877.977	679	440149.785	1280925.21	714	439782.383	1280996.845	749	439504.961	1281188.6	784	439066.893	1281325.937	819	438880.617	1281616.491	854	438704.642	1281788.762	889	438501.33	1281970.992			
540	441142.069	1280393.895	###	440755.557	1280505.901	610	440536.676	1280693.185	645	440407.718	1280881.781	680	440128.968	1280925.694	715	439775.268	1281001.663	750	439495.535	1281191.119	785	439060.803	1281332.014	820	438878.303	1281623.593	855	438701.182	1281788.82	890	438499.051	1281976.248			
541	441135.169	1280394.403	###	440740.592	1280511.706	611	440533.058	1280699.376	646	440403.532	1280885.081	681	440111.489	1280926.096	716	439768.049	1281006.877	751	439488.241	1281193.003	786	439055.473	1281337.641	821	438874.129	1281636.434	856	438694.038	1281789.306	891	438496.089	1281983.081			
542	441127.637	1280395.028	###	440733.632	1280514.411	612	440529.313	1280705.828	647	440398.084	1280889.207	682	440104.024	1280926.284	717	439760.895	1281012.409	752	439480.749	1281194.817	787	439050.693	1281342.96	822	438869.956	1281649.281	857	438686.63	1281790.349	892	438488.141	1282001.411			
543	441119.954	1280395.741	###	440726.794	1280517.112	613	440525.368	1280712.664	648	440392.785	1280893.024	683	440096.673	1280926.502	718	439755.361	1281016.93	753	439473.316	1281196.538	788	439045.941	1281348.439	823	438866.918	1281657.907	858	438678.646	1281792.132	893	438480.723	1282017.718			
544	441112.027	1280396.563	###	440720.08	1280519.874	614	440521.661	1280719.146	649	440387.313	1280896.778	684	440089.423	1280926.815	719	439749.828	1281021.625	754	439465.699	1281198.247	789	439041.195	1281354.057	824	438863.89	1281666.305	859	438672.023	1281794.138	894	438472.831	1282035.072			
545	441099.907	1280397.961	###	440711.661	1280523.549	615	440517.802	1280725.936	650	440381.969	1280900.264	685	440082.274	1280927.265	720	439744.28	1281026.454	755	439444.495	1281202.628	790	439036.422	1281359.785	825	438860.7	1281674.757	860	438665.639	1281796.56	895	438465.994	1282050.096			
546	441086.593	1280399.731	###	440703.82	1280527.26	616	440513.404	1280733.736	651	440376.424	1280903.384	686	440076.604	1280927.732	721	439738.69	1281031.39	756	439421.349	1281207.399	791	439027.527	1281370.466	826	438857.312	1281683.174	861	438658.969	1281799.639	896	438461.907	1282059.086			
547	441074.677	1280401.5	###	440695.125	1280531.726	617	440510.97	1280738.079	652	440371.389	1280905.96	687	440069.498	1280928.479	722	439731.457	1281037.77	757	439395.895	1281212.658	792	439017.796	1281382.163	827	438854.748	1281689.544	862	438651.531	1281803.83	897	438457.989	1282067.701			
548	441063.617	1280403.322	###	440686.386	1280536.605	618	440509.034	1280741.542	653	440365.936	1280908.49	688	440062.296	1280929.374	723	439724.906	1281043.557	758	439368.149	1281218.386	793	439009.206	1281392.478	828	438852.525	1281694.389	863	438645.46	1281807.908	898	438454.215	1282075.599			
549	441052.679	1280405.272	###	440678.745	1280541.212	619	440504.66	1280749.435	654	440360.724	1280910.674	689	440055.009	1280930.378	724	439716.483	1281050.99	759	439343.815	1281223.409	794	438999.171	1281404.535	829	438849.348	1281700.679	864	438639.866	1281812.278	899	438450.124	1282083.214			
550	441041.717	1280407.394	###	440672.613	1280545.152	620	440500.636	1280756.751	655	440355.256	1280912.718	690	440047.633	1280931.428	725	439706.409	1281059.895	760	439322.564	1281227.789	795	438994.387	1281410.289	830	438845.054	1281708.282	865	438635.074	1281816.802	900	438446.231	1282090.049			
551	441032.706	1280409.266	###	440665.504	1280549.998	621	440496.817	1280763.746	656	440349.904	1280914.491	691	440030.099	1280933.966	726	439699.022	1281066.42	761	439300.136	1281232.426	796	438989.656	1281416.021	831	438840.772	1281715.041	866	438630.434	1281821.204	901	438442.607	1282096.425			
552	441022.254	1280411.562	###	440658.349	1280555.211	622	440492.761	1280771.234	657	440344.257	1280916.126	692	440013.16	1280936.411	727	439692.91	1281071.818	762	439272.386	1281238.147	797	438984.992	1281421.733	832	438835.974	1281721.848	867	438622.068	1281829.186	902	438434.743	1282110.238			
553	441011.193	1280414.163	###	440651.921	1280560.195	623	440488.776	1280778.644	658	440338.687	1280917.509	693	439996.17																						

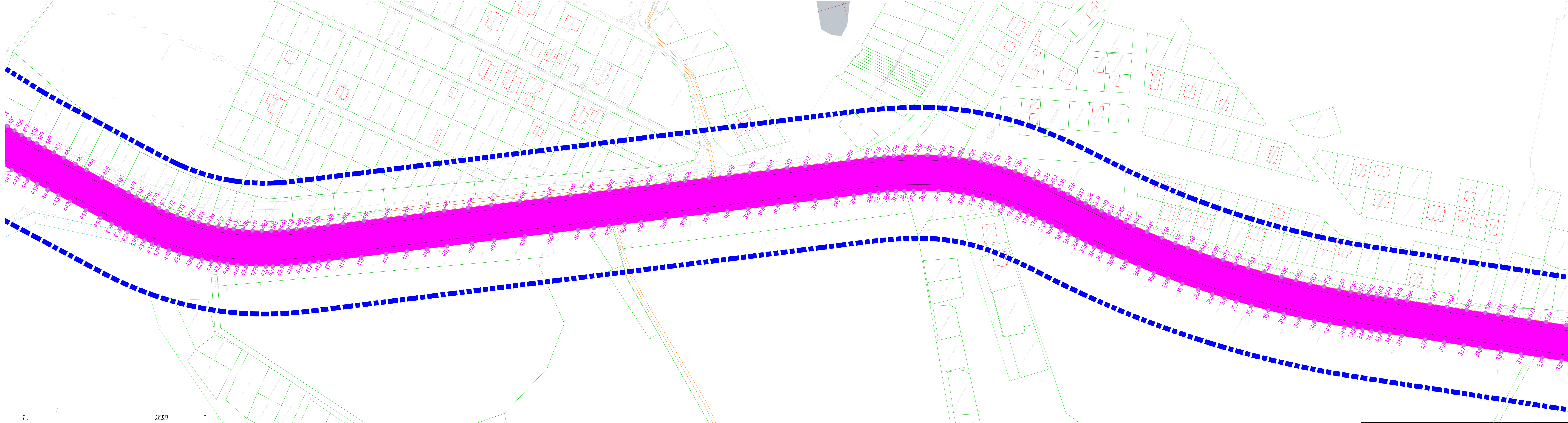



1. 2021



2. 23

3. 1

4. (187²) -1 -1 -3 -4

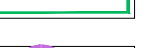
Условные обозначения:

-  - Граница территории, в отношении которой осуществляется подготовка проекта планировки
-  - Границы зон планируемого размещения линейных объектов
-  - Кадастровые номера существующих земельных участков, учтенных в Едином государственном реестре недвижимости
-  - Номера характерных точек границ зон планируемого размещения линейного объекта

		3154/20-ПМ	
		Документация к разработке проекта. Внесение изменений в проект планировки территории и проект межевания территории для линейного объекта проектного назначения местная значимость "Строительная автомобильная дорога "Южная полоса" муниципальной образования город Ижевск	
Исполн.			
		13.12	Проект планировки территории. Основная часть.
		13.12	Чертеж границ зон планируемого размещения линейного объекта М 1:1000
			МАУ "Управление по развитию города и району эстаблементов территории и инженерных коммуникаций"
			7 12

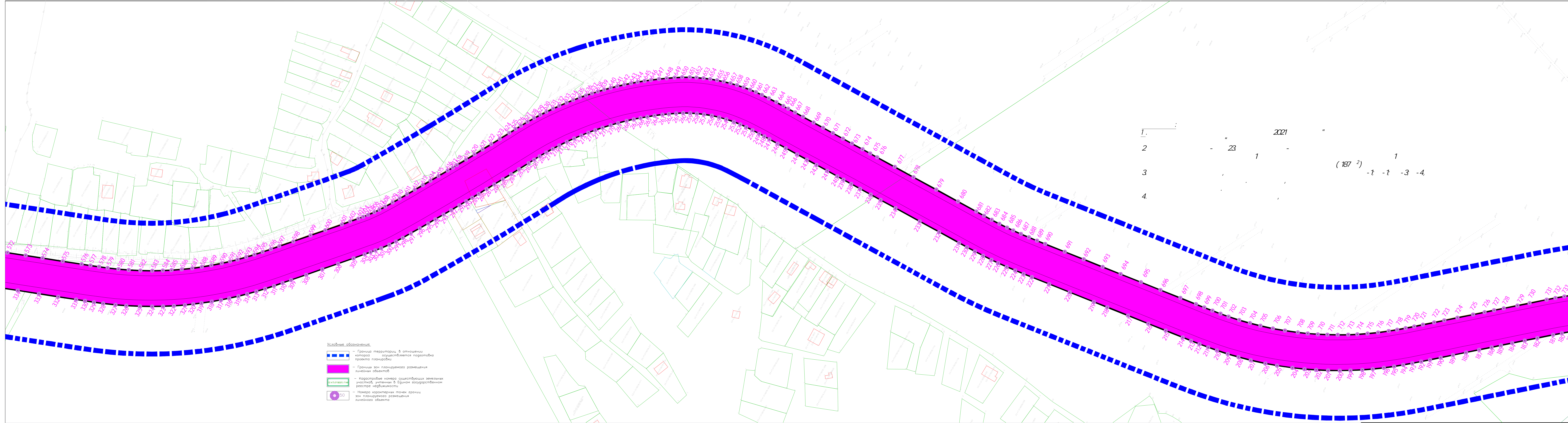

		3154/20-ПМ	
		Документация к разработке проекта: Выявление изменений в проекте планировки территории и границе территории территории для линейного объекта проектной документации местного значения "Спринт/Линейный объект "Киев" в/д" муниципальной территории образованной городом Истринским.	
Лист:		8	12
	13.12	Проект планировки территории. Основная часть.	
	13.12	Чертеж границ зон планируемого размещения линейного объекта М 1:1000	
		МАУ "Управление по развитию территорий и инженерных коммуникаций"	

1. " 2021 "

2. 23 1

3. (187²) -1 -1 -3 -4, 1

4.



- Условные обозначения:
- Граница территории, в отношении которой осуществляется подготовка проекта планировки
 - Граница зон планируемого размещения линейных объектов
 - Кадастровые номера существующих земельных участков, учтенных в Едином государственном реестре недвижимости
 - Номера кадастровых точек границ зон планируемого размещения линейного объекта

		3154/20-ПМ	
Документация к разработке проекта планировки территории и проектной документации для линейного объекта планируемого назначения "Спутниковый автомобильный барьер "Киев" областного значения" в границах территории образованной городом Истринским			
Лист:			
		13.12	Проект планировки территории. Основная часть.
		13.12	Чертеж границ зон планируемого размещения линейного объекта М 1:1000
		9	12
			МАУ "Управление по развитию новых и ранее застроенных территорий и инженерных коммуникаций"

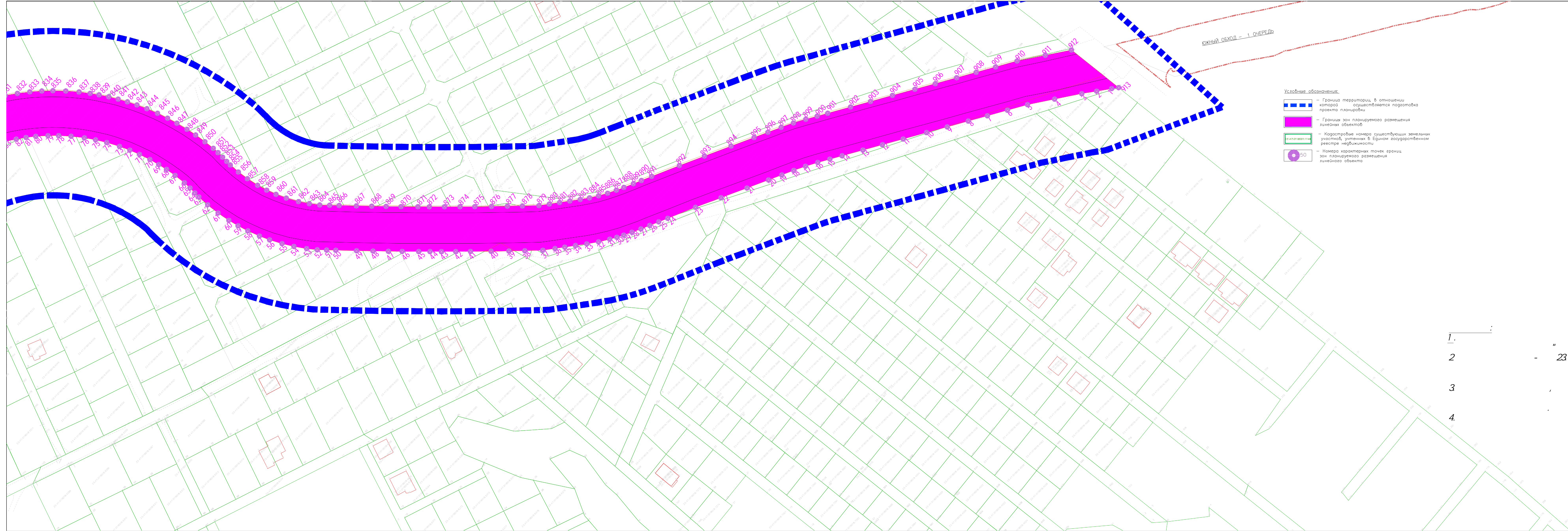

- Условные обозначения:
- Граница территории, в отношении которой осуществляется подготовка проекта планировки
 - Границы зон планируемого размещения линейных объектов
 - Кадастровые номера существующих земельных участков, учтенных в Едином государственном реестре недвижимости
 - Номера характерных точек границ зон планируемого размещения линейного объекта

1. _____

2. - 23 1 -

3. (187²) -1 -1 -3 -4,

4. _____

2021

		3154/20-ПМ	
Документация к разработке проекта: Проектная документация в проекте планировки территории и граница территории размещения для линейного объекта проектной территории местного значения "Спутниковый автомобильный маршрут "Южная аллея" муниципальной администрации города Хабаровска"			
10/12		13.12	13.12
Проект планировки территории. Основная часть.		10	12
Чертеж границ зон планируемого размещения линейного объекта М 1:1000		МКУ "Управление по развитию территорий и инженерных коммуникаций"	

Координаты характерных точек границ зон планируемого размещения линейного объекта

Площадь размещаемого объекта: 137 332.6м2

Координаты в МСК-23

№	Координаты в МСК-23																																											
1	438319.735	1282242.656	36	438507.78	1281903.147	71	438749.242	1281750.85	106	438906.277	1281483.251	141	439138.927	1281242.251	176	439610.849	1281102.476	211	439885.601	1280924.732	246	440284.658	1280892.06	281	440455.161	1280778.104	316	440618.823	1280548.965	351	440978.702	1280391.621	386	441305.827	1280317.526	421	441721.894	1280005.11	456	441967.067	1279995.508	491	441674.852	1280076.669
2	438325.622	1282234.385	37	438512.717	1281896.5	72	438755.847	1281748.223	107	438911.963	1281473.599	142	439147.993	1281238.478	177	439617.074	1281097.581	212	439893.225	1280923.477	247	440292.392	1280891.871	282	440457.702	1280773.174	317	440624.108	1280544.304	352	440992.898	1280387.824	387	441311.825	1280313.328	422	441726.968	1280002.075	457	441960.03	1279995.38	492	441660.509	1280087.516
3	438331.509	1282226.113	38	438521.035	1281887.793	73	438762.521	1281745.151	108	438917.494	1281464.579	143	439156.674	1281235.162	178	439622.721	1281093.075	213	439900.774	1280922.331	248	440297.302	1280891.756	283	440462.153	1280764.817	318	440630.165	1280539.215	353	441005.566	1280384.665	388	441317.885	1280309.008	423	441734.231	1279998.014	458	441952.847	1279995.424	493	441646.876	1280097.826
4	438341.763	1282210.662	39	438528.429	1281880.116	74	438770.411	1281740.933	109	438922.817	1281456.21	144	439165.473	1281232.099	179	439628.355	1281088.419	214	439908.257	1280921.243	249	440302.208	1280891.598	284	440465.912	1280757.816	319	440636.981	1280533.789	354	441015.846	1280382.26	389	441328.659	1280300.86	424	441741.371	1279994.329	459	441945.538	1279995.482	494	441634.817	1280107.248
5	438352.016	1282195.21	40	438536.74	1281871.559	75	438776.949	1281736.91	110	438929.069	1281446.755	145	439174.731	1281229.182	180	439634.003	1281083.65	215	439923.437	1280919.052	250	440308.578	1280891.275	285	440469.768	1280750.691	320	440642.512	1280529.606	355	441026.455	1280379.925	390	441340.427	1280291.961	425	441748.026	1279991.156	460	441938.105	1279995.81	495	441620.473	1280117.793
6	438358.892	1282183.067	41	438546.423	1281861.682	76	438783.24	1281732.535	111	438935.162	1281437.888	146	439185.897	1281226.085	181	439639.68	1281078.808	216	439939.091	1280916.792	251	440314.438	1280890.936	286	440473.79	1280743.315	321	440648.224	1280525.482	356	441038.474	1280377.457	391	441354.674	1280281.187	426	441755.879	1279987.721	461	441929.171	1279996.096	496	441604.263	1280130.052
7	438365.774	1282170.912	42	438553.385	1281854.643	77	438790.266	1281726.987	112	438941.648	1281428.795	147	439193.469	1281224.212	182	439649.798	1281069.872	217	439957.232	1280914.173	252	440319.848	1280890.392	287	440477.437	1280736.674	322	440655.906	1280520.235	357	441052.378	1280374.837	392	441368.401	1280270.806	427	441762.235	1279985.177	462	441919.757	1279996.398	497	441588.682	1280141.835
8	438372.301	1282159.385	43	438560.106	1281847.896	78	438796.462	1281721.426	113	438948.381	1281419.719	148	439201.023	1281222.513	183	439657.896	1281062.719	218	439975.786	1280911.495	253	440325.576	1280889.548	288	440481.15	1280729.964	323	440663.615	1280515.294	358	441064.908	1280372.689	393	441380.124	1280261.941	428	441768.435	1279982.891	463	441908.46	1279996.766	498	441569.516	1280156.322
9	438379.532	1282146.615	44	438565.561	1281842.453	79	438801.519	1281716.342	114	438952.587	1281414.221	149	439208.47	1281220.923	184	439666.004	1281055.557	219	439987.8	1280909.761	254	440332.166	1280888.225	289	440484.281	1280724.341	324	440671.446	1280510.59	359	441077.79	1280370.69	394	441390.243	1280254.289	429	441776.467	1279980.207	464	441898.069	1279997.099	499	441551.677	1280169.819
10	438386.636	1282134.129	45	438570.945	1281837.112	80	438806.979	1281710.197	115	438956.824	1281408.807	150	439215.872	1281219.387	185	439673.224	1281049.18	220	440009.415	1280906.641	255	440338.232	1280886.667	290	440487.166	1280719.189	325	440680.401	1280505.581	360	441090.978	1280368.861	395	441400.118	1280246.821	430	441784.553	1279977.813	465	441883.556	1279997.564	500	441535.08	1280182.37
11	438394.675	1282120.002	46	438578.81	1281829.362	81	438811.045	1281705.092	116	438961.581	1281402.868	151	439238.166	1281214.785	186	439679.249	1281043.857	221	440027.887	1280903.974	256	440344.289	1280884.769	291	440490.439	1280713.378	326	440690.647	1280500.307	361	441102.935	1280367.392	396	441414.017	1280236.31	431	441794.729	1279975.224	466	441869.475	1279998.015	501	441522.236	1280192.083
12	438401.791	1282107.496	47	438585.439	1281822.878	82	438814.974	1281699.639	117	438966.437	1281396.921	152	439262.64	1281209.734	187	439687.218	1281036.819	222	440043.347	1280901.743	257	440350.446	1280882.474	292	440494.376	1280706.435	327	440698.842	1280496.422	362	441114.529	1280366.139	397	441427.34	1280226.234	432	441804.05	1279973.255	467	441858.033	1279998.375	502	441508.903	1280202.166
13	438408.471	1282095.756	48	438592.821	1281815.71	83	438819.228	1281693.016	118	438971.253	1281391.094	153	439289.833	1281204.12	188	439695.684	1281029.341	223	440050.801	1280900.675	258	440356.033	1280880.052	293	440498.03	1280700.036	328	440708.472	1280492.211	363	441124.674	1280365.179	398	441442.535	1280214.744	433	441813.338	1279971.666	468	441850.58	1279998.624	503	441497.066	1280211.118
14	438415.67	1282083.105	49	438600.768	1281808.054	84	438823.938	1281684.529	119	438976.054	1281385.321	154	439311.273	1281199.695	189	439704.015	1281021.982	224	440058.366	1280899.639	259	440361.081	1280877.568	294	440501.981	1280693.166	329	440715.62	1280489.277	364	441131.918	1280364.573	399	441456.084	1280204.497	434	441819.206	1279970.851	469	441843.276	1279998.927	504	441483.197	1280221.599
15	438419.864	1282075.734	50	438610.848	1281798.43	85	438826.884	1281678.373	120	438984.958	1281374.622	155	439337.654	1281194.249	190	439711.944	1281014.978	225	440066.033	1280898.687	260	440366.281	1280874.693	295	440505.497	1280687.092	330	440722.72	1280486.466	365	441139.997	1280363.973	400	441472.295	1280192.238	435	441826.158	1279970.072	470	441836.105	1279999.343	505	441469.48	1280231.979
16	438424.05	1282068.377	51	438615.329	1281794.183	86	438829.605	1281671.669	121	438994.677	1281362.945	156	439357.828	1281190.085	191	439718.83	1281008.896	226	440073.792	1280897.87	261	440371.167	1280871.485	296	440509.575	1280680.097	331	440729.752	1280483.733	366	441147.606	1280363.479	401	441483.511	1280183.756	436	441834.064	1279969.419	471	441829.071	1279999.923	506	441457.794	1280240.81
17	438428.062	1282060.835	52	438619.88	1281789.891	87	438832.732	1281663.91	122	439004.88	1281350.687	157	439388.292	1281183.797	192	439724.479	1281003.917	227	440080.078	1280897.345	262	440376.248	1280867.976	297	440514.001	1280672.561	332	440744.009	1280478.209	367	441155.178	1280363.041	402	441494.105	1280175.744	437	441841.847	1279968.968	472	441822	1280000.738	507	441441.441	1280253.183
18	438431.605	1282053.248	53	438625.455	1281785.4	88	438835.726	1281655.978	123	439013.271	1281340.606	158	439416.76	1281177.921	193	439730.238	1280998.904	228	440087.895	1280896.861	263	440380.655	1280864.784	298	440517.924	1280665.93	333	440759.249	1280472.303	368	441162.719	1280362.64	403	441504.133	1280168.161	438	441849.518	1279968.649	473	441812.89	1280002.133	508	441428.353	1280263.081
19	438435.164	1282045.425	54	438632.499	1281780.398	89	438838.639	1281647.897	124	439018.106	1281334.811	159	439435.93	1281173.964	194	439736.147	1280993.89	229	440095.615	1280896.528	264	440386.011	1280860.708	299	440521.417	1280660.322	334	440776.047	1280465.795	369	441171.723	1280362.183	404	441514.977	1280159.96	439	441857.072	1279968.397	474	441803.486	1280003.999	509	441414.268	1280273.726
20	438439.087	1282036.8	55	438639.43	1281776.119	90	438841.528	1281639.692	125	439023.064	1281328.946	160	439459.445	1281169.109	195	439742.171	1280988.969	230	440103.247	1280896.294	265	440390.772	1280856.896	300	440524.831	1280655.311	335	440791.977	1280459.622	370	441179.143	1280361.598	405	441533.294	1280146.108	440	441867.811	1279968.053	475	441794.562	1280006.179	510	441401.961	1280283.033
21	438445.468	1282022.772	56	438647.134	1281772.026	91	438845.462	1281626.92	126	439028.138	1281323.1	161	439466.712	1281167.468	196	439749.068	1280983.621	231	440110.79	1280896.11	266	440395.187	1280853.189	301	440529.306	1280649.321	336	440808.865	1280453.078	371	441186.437	1280360.961	406	441550.899	1280132.795	441	441881.668	12						

Координаты характерных точек границ зон планируемого размещения линейного объекта

Площадь размещаемого объекта: 137 332.6м2

№	Координаты в МСК-23																																		
	526	441250.641	1280379.026	##	440919.677	1280442.398	596	440609.103	1280602.206	631	440462.714	1280823.086	666	440291.553	1280921.898	701	439890.706	1280954.288	736	439627.527	1281127.467	771	439165.321	1281263.798	806	438931.727	1281499.431	841	438785.522	1281766.85	876	438557.772	1281892.961	911	438366.917
527	441245.122	1280380.72	##	440912.749	1280445.024	597	440604.227	1280607.84	632	440459.393	1280827.713	667	440284.994	1280922.052	702	439883.663	1280955.584	737	439619.006	1281133.793	772	439156.301	1281267.332	807	438927.103	1281507.653	842	438779.84	1281769.99	877	438550.331	1281900.617	912	438357.036	1282241.902
528	441239.235	1280382.384	##	440905.799	1280447.688	598	440595.874	1280617.514	633	440455.347	1280833.093	668	440277.409	1280922.229	703	439874.38	1280957.569	738	439608.435	1281141.097	773	439148.198	1281270.829	808	438922.588	1281515.997	843	438773.895	1281772.976	878	438543.373	1281907.843	913	438316.9	1282246.423
529	441230.17	1280384.631	##	440898.822	1280450.395	599	440586.027	1280628.91	634	440451.686	1280837.755	669	440267.293	1280922.458	704	439865.358	1280959.807	739	439596.611	1281148.64	774	439140.167	1281274.587	809	438917.9	1281525.017	844	438767.44	1281775.893	879	438535.71	1281915.857			
530	441221.192	1280386.493	##	440890.646	1280453.557	600	440577.417	1280638.887	635	440447.867	1280842.412	670	440258.137	1280922.678	705	439856.562	1280962.287	740	439585.203	1281155.332	775	439132.078	1281278.683	810	438912.409	1281536.107	845	438760.172	1281778.787	880	438531.496	1281921.53			
531	441212.983	1280387.897	##	440881.871	1280456.963	601	440567.828	1280649.986	636	440444.275	1280846.616	671	440248.774	1280922.897	706	439846.37	1280965.563	741	439576.357	1281160.148	776	439124.548	1281282.806	811	438907.416	1281546.731	846	438753.069	1281781.256	881	438527.371	1281927.084			
532	441204.481	1280389.05	##	440863.607	1280464.04	602	440563.005	1280655.727	637	440440.814	1280850.517	672	440239.149	1280923.115	707	439836.661	1280969.077	742	439569.453	1281163.691	777	439118.467	1281286.351	812	438902.573	1281557.601	847	438746.285	1281783.28	882	438523.228	1281932.661			
533	441197.019	1280390.018	##	440849.996	1280469.308	603	440558.188	1280661.455	638	440437.335	1280854.299	673	440230.478	1280923.324	708	439826.531	1280973.179	743	439562.421	1281167.112	778	439110.709	1281291.173	813	438898.09	1281568.224	848	438738.667	1281785.187	883	438519.031	1281938.31			
534	441189.239	1280390.823	##	440834.475	1280475.322	604	440555.54	1280664.602	639	440433.451	1280858.367	674	440220.395	1280923.553	709	439818.853	1280976.596	744	439555.008	1281170.514	779	439103.661	1281295.863	814	438893.814	1281578.958	849	438731.867	1281786.571	884	438515.396	1281943.484			
535	441181.566	1280391.5	##	440819.707	1280481.051	605	440552.801	1280667.976	640	440429.471	1280862.375	675	440213.105	1280923.73	710	439811.106	1280980.324	745	439545.336	1281174.67	780	439096.692	1281300.8	815	438890.729	1281587.106	850	438724.257	1281787.776	885	438512.099	1281948.738			
536	441173.621	1280392.119	##	440809.739	1280484.907	606	440549.29	1280672.682	641	440425.412	1280866.305	676	440206.394	1280923.88	711	439804.022	1280983.991	746	439534.647	1281178.874	781	439088.778	1281306.811	816	438887.686	1281595.522	851	438717.179	1281788.57	886	438509.024	1281954.26			
537	441164.259	1280392.594	##	440799.391	1280488.923	607	440546.658	1280676.539	642	440420.92	1280870.473	677	440189.601	1280924.282	712	439796.499	1280988.168	747	439524.544	1281182.508	782	439081.341	1281312.872	817	438885.289	1281602.434	852	438712.875	1281788.827	887	438506.291	1281959.832			
538	441156.824	1280392.989	##	440784.96	1280494.514	608	440543.72	1280681.239	643	440416.621	1280874.313	678	440171.591	1280924.699	713	439788.932	1280992.678	748	439515.012	1281185.627	783	439073.644	1281319.611	818	438882.939	1281609.435	853	438708.564	1281788.854	888	438504.038	1281964.738			
539	441149.427	1280393.417	##	440771.568	1280499.703	609	440540.13	1280687.305	644	440412.344	1280877.977	679	440149.785	1280925.21	714	439782.383	1280996.845	749	439504.961	1281188.6	784	439066.893	1281325.937	819	438880.617	1281616.491	854	438704.642	1281788.762	889	438501.33	1281970.992			
540	441142.069	1280393.895	##	440755.557	1280505.901	610	440536.676	1280693.185	645	440407.718	1280881.781	680	440128.968	1280925.694	715	439775.268	1281001.663	750	439495.535	1281191.119	785	439060.803	1281332.014	820	438878.303	1281623.593	855	438701.182	1281788.82	890	438499.051	1281976.248			
541	441135.169	1280394.403	##	440740.592	1280511.706	611	440533.058	1280699.376	646	440403.532	1280885.081	681	440111.489	1280926.096	716	439768.049	1281006.877	751	439488.241	1281193.003	786	439055.473	1281337.641	821	438874.129	1281636.434	856	438694.038	1281789.306	891	438496.089	1281983.081			
542	441127.637	1280395.028	##	440733.632	1280514.411	612	440529.313	1280705.828	647	440398.084	1280889.207	682	440104.024	1280926.284	717	439760.895	1281012.409	752	439480.749	1281194.817	787	439050.693	1281342.96	822	438869.956	1281649.281	857	438686.63	1281790.349	892	438488.141	1282001.411			
543	441119.954	1280395.741	##	440726.794	1280517.112	613	440525.368	1280712.664	648	440392.785	1280893.024	683	440096.673	1280926.502	718	439755.361	1281016.93	753	439473.316	1281196.538	788	439045.941	1281348.439	823	438866.918	1281657.907	858	438678.646	1281792.132	893	438480.723	1282017.718			
544	441112.027	1280396.563	##	440720.08	1280519.874	614	440521.661	1280719.146	649	440387.313	1280896.778	684	440089.423	1280926.815	719	439749.828	1281021.625	754	439465.699	1281198.247	789	439041.195	1281354.057	824	438863.89	1281666.305	859	438672.023	1281794.138	894	438472.831	1282035.072			
545	441099.907	1280397.961	##	440711.661	1280523.549	615	440517.802	1280725.936	650	440381.969	1280900.264	685	440082.274	1280927.265	720	439744.28	1281026.454	755	439444.495	1281202.628	790	439036.422	1281359.785	825	438860.7	1281674.757	860	438665.639	1281796.56	895	438465.994	1282050.096			
546	441086.593	1280399.731	##	440703.82	1280527.26	616	440513.404	1280733.736	651	440376.424	1280903.384	686	440076.604	1280927.732	721	439738.69	1281031.39	756	439421.349	1281207.399	791	439027.527	1281370.466	826	438857.312	1281683.174	861	438658.969	1281799.639	896	438461.907	1282059.086			
547	441074.677	1280401.5	##	440695.125	1280531.726	617	440510.97	1280738.079	652	440371.389	1280905.96	687	440069.498	1280928.479	722	439731.457	1281037.77	757	439395.895	1281212.658	792	439017.796	1281382.163	827	438854.748	1281689.544	862	438651.531	1281803.83	897	438457.989	1282067.701			
548	441063.617	1280403.322	##	440686.386	1280536.605	618	440509.034	1280741.542	653	440365.936	1280908.49	688	440062.296	1280929.374	723	439724.906	1281043.557	758	439368.149	1281218.386	793	439009.206	1281392.478	828	438852.525	1281694.389	863	438645.46	1281807.908	898	438454.215	1282075.599			
549	441052.679	1280405.272	##	440678.745	1280541.212	619	440504.66	1280749.435	654	440360.724	1280910.674	689	440055.009	1280930.378	724	439716.483	1281050.99	759	439343.815	1281223.409	794	438999.171	1281404.535	829	438849.348	1281700.679	864	438639.866	1281812.278	899	438450.124	1282083.214			
550	441041.717	1280407.394	##	440672.613	1280545.152	620	440500.636	1280756.751	655	440355.256	1280912.718	690	440047.633	1280931.428	725	439706.409	1281059.895	760	439322.564	1281227.789	795	438994.387	1281410.289	830	438845.054	1281708.282	865	438635.074	1281816.802	900	438446.231	1282090.049			
551	441032.706	1280409.266	##	440665.504	1280549.998	621	440496.817	1280763.746	656	440349.904	1280914.491	691	440030.099	1280933.966	726	439699.022	1281066.42	761	439300.136	1281232.426	796	438989.656	1281416.021	831	438840.772	1281715.041	866	438630.434	1281821.204	901	438442.607	1282096.425			
552	441022.254	1280411.562	##	440658.349	1280555.211	622	440492.761	1280771.234	657	440344.257	1280916.126	692	440013.16	1280936.411	727	439692.91	1281071.818	762	439272.386	1281238.147	797	438984.992	1281421.733	832	438835.974	1281721.848	867	438622.068	1281829.186	902	438434.743	1282110.238			
553	441011.193	1280414.163	##	440651.921	1280560.195	623	440488.776</																												

**ТОМ 1.
ПРОЕКТ ПЛАНИРОВКИ ТЕРРИТОРИИ.
ОСНОВНАЯ ЧАСТЬ.**

Раздел 2. Положение о размещении линейных объектов.

1. Наименование, основные характеристики (категория, протяженность, проектная мощность, пропускная способность, грузонапряженность, интенсивность движения) и назначение планируемых для размещения линейных объектов, а также линейных объектов, подлежащих реконструкции в связи с изменением их местоположения.

Документация по планировке территории разработана в целях формирования земельного участка для размещения, эксплуатации и ремонта линейного объекта инженерной инфраструктуры местного значения – дорожно-транспортной инфраструктуры г. Новороссийск.

Проектируемый объект расположен в границах кадастровых участков с номерами 23:47:0118056:1389, 23:47:0000000:777, 23:47:0118018:8020, 23:47:0118018:7845, 23:47:0118018:289, 23:47:0118018:7846, 23:47:0118018:2889, 23:47:0118018:2888, 23:47:0118018:2474, 23:47:0118018:7247, 23:47:0118018:1983, 23:47:0000000:465, 23:47:0118018:7752, 23:47:0118018:2784, 23:47:0118018:3637, 23:47:0118018:3639, 23:47:0118018:7713, 23:47:0118018:3640, 23:47:0118018:3638, 23:47:0118018:3272, 23:47:0118018:6667, 23:47:0118018:6569, 23:47:0118018:6341, 23:47:0118018:6299, 23:47:0118018:6298, 23:47:0118018:6565, 23:47:0118018:5789, 23:47:0000000:7108, 23:47:0303060:690, 23:47:0118018:2062, 23:47:0118018:1096, 23:47:0118018:1840, 23:47:0118018:6567, 23:47:0118018:6577, 23:47:0118018:6579, 23:47:0118018:6602, 23:47:0118018:6603, 23:47:0118018:6604, 23:47:0118018:6626, 23:47:0118018:6627, 23:47:0118018:6650, 23:47:0118018:6651, 23:47:0118018:6568, 23:47:0118018:6628, 23:47:0118018:6580, 23:47:0118018:6581, 23:47:0118018:6652, 23:47:0118018:6653, 23:47:0118018:6674, 6675 23:47:0118018:6676, 23:47:0118018:6677, 23:47:0118018:6678.

Основные технические характеристики представлены в таблице 1.1.

Таблица 1.1 Основные технические характеристики.

№ п.п	Наименование показателей	Ед. изм.	Значения
1.	Категория дороги – магистральные улицы общегородского значения регулируемого движения	-	IV
2.	Протяженность	м	4577 м
3.	Расчетная скорость	км/ч	От 40 до 70
4.	Число полос движения	-	4
5.	Ширина обочины (зеленой зоны)	м	-
6.	Ширина тротуара	м	2,25
7.	Тип дорожной одежды	-	Капитальный
8.	Вид покрытия	-	асфальтобетонное покрытие
9.	Нормативный наименьший радиус кривой в плане	м	125
10.	Нормативный наибольший продольный уклон	‰	60
11.	Нормативный наименьший радиус вертикальной кривой - вогнутой	м м	1000

12.	Устройство наружного освещения	м	Предусмотрено
13.	Площадь зоны планируемого размещения объекта составляет, в том числе:	м ²	137332
14.	- для размещения объекта на период эксплуатации (постоянный отвод)	м ²	137332

В соответствии с СП СП 42.13330.2016 «градостроительство планировка и застройка городских и сельских поселений».

2. Перечень субъектов Российской Федерации, перечень муниципальных районов, городских округов в составе субъектов Российской Федерации, перечень поселений, населенных пунктов, внутригородских территорий городов федерального значения, на территориях которых устанавливаются зоны планируемого размещения линейных объектов.

Участок планируемого размещения линейного объекта транспортной инфраструктуры располагается на территории **южного внутригородского района муниципального образования город Новороссийск, Краснодарского края.**

3. Перечень координат характерных точек границ зон планируемого размещения линейных объектов.

Документация по планировке территории для размещения линейного объекта выполнена в системе координат, используемой для ведения Единого государственного реестра недвижимости - местная система координат МСК-23.

Ведомость координат зоны планируемого размещения линейного объекта представлена в таблице 3.1.

Таблица 3.1. Ведомость координат зоны планируемого размещения линейного объекта

Координаты характерных точек границ зон планируемого размещения линейного объекта		
Площадь размещаемого объекта: 137 332.6м²		
Координаты в МСК-23		
1	438319.735	1282242.656
2	438325.622	1282234.385
3	438331.509	1282226.113
4	438341.763	1282210.662
5	438352.016	1282195.21
6	438358.892	1282183.067
7	438365.774	1282170.912
8	438372.301	1282159.385
9	438379.532	1282146.615
10	438386.636	1282134.129
11	438394.675	1282120.002
12	438401.791	1282107.496

13	438408.471	1282095.756
14	438415.67	1282083.105
15	438419.864	1282075.734
16	438424.05	1282068.377
17	438428.062	1282060.835
18	438431.605	1282053.248
19	438435.164	1282045.425
20	438439.087	1282036.8
21	438445.468	1282022.772
22	438453.177	1282005.826
23	438460.722	1281989.24
24	438468.68	1281970.881
25	438471.265	1281964.919
26	438473.86	1281958.931
27	438476.366	1281953.152
28	438479.024	1281947.323
29	438481.606	1281941.975
30	438483.833	1281937.755
31	438486.283	1281933.456
32	438490.357	1281926.96
33	438494.949	1281920.421
34	438499.514	1281914.275
35	438503.833	1281908.461
36	438507.78	1281903.147
37	438512.717	1281896.5
38	438521.035	1281887.793
39	438528.429	1281880.116
40	438536.74	1281871.559
41	438546.423	1281861.682
42	438553.385	1281854.643
43	438560.106	1281847.896
44	438565.561	1281842.453
45	438570.945	1281837.112
46	438578.81	1281829.362
47	438585.439	1281822.878
48	438592.821	1281815.71
49	438600.768	1281808.054
50	438610.848	1281798.43
51	438615.329	1281794.183
52	438619.88	1281789.891
53	438625.455	1281785.4
54	438632.499	1281780.398
55	438639.43	1281776.119
56	438647.134	1281772.026

57	438653.763	1281769.01
58	438661.731	1281765.953
59	438668.761	1281763.738
60	438675.697	1281761.97
61	438684.229	1281760.34
62	438693.1	1281759.26
63	438701.008	1281758.813
64	438704.815	1281758.769
65	438709.42	1281758.865
66	438714.562	1281758.691
67	438722.453	1281757.73
68	438729.312	1281756.513
69	438735.33	1281755.144
70	438741.876	1281753.325
71	438749.242	1281750.85
72	438755.847	1281748.223
73	438762.521	1281745.151
74	438770.411	1281740.933
75	438776.949	1281736.91
76	438783.24	1281732.535
77	438790.266	1281726.987
78	438796.462	1281721.426
79	438801.519	1281716.342
80	438806.979	1281710.197
81	438811.045	1281705.092
82	438814.974	1281699.639
83	438819.228	1281693.016
84	438823.938	1281684.529
85	438826.884	1281678.373
86	438829.605	1281671.669
87	438832.732	1281663.91
88	438835.726	1281655.978
89	438838.639	1281647.897
90	438841.528	1281639.692
91	438845.462	1281626.92
92	438849.556	1281614.334
93	438851.917	1281607.087
94	438854.278	1281599.892
95	438856.694	1281592.713
96	438859.195	1281585.514
97	438863.128	1281574.71
98	438867.12	1281564.342
99	438871.81	1281552.819
100	438877.118	1281540.529

101	438881.821	1281530.216
102	438887.232	1281518.932
103	438893.191	1281507.144
104	438896.835	1281500.231
105	438900.72	1281493.095
106	438906.277	1281483.251
107	438911.963	1281473.599
108	438917.494	1281464.579
109	438922.817	1281456.21
110	438929.069	1281446.755
111	438935.162	1281437.888
112	438941.648	1281428.795
113	438948.381	1281419.719
114	438952.587	1281414.221
115	438956.824	1281408.807
116	438961.581	1281402.868
117	438966.437	1281396.921
118	438971.253	1281391.094
119	438976.054	1281385.321
120	438984.958	1281374.622
121	438994.677	1281362.945
122	439004.88	1281350.687
123	439013.271	1281340.606
124	439018.106	1281334.811
125	439023.064	1281328.946
126	439028.138	1281323.1
127	439033.445	1281317.214
128	439039.983	1281310.346
129	439046.894	1281303.522
130	439054.624	1281296.359
131	439061.453	1281290.413
132	439068.622	1281284.537
133	439075.666	1281279.091
134	439083.103	1281273.675
135	439090.256	1281268.77
136	439096.261	1281264.877
137	439103.074	1281260.683
138	439111.647	1281255.738
139	439120.4	1281251.05
140	439129.601	1281246.5
141	439138.927	1281242.251
142	439147.993	1281238.478
143	439156.674	1281235.162
144	439165.473	1281232.099

145	439174.731	1281229.182
146	439185.897	1281226.085
147	439193.469	1281224.212
148	439201.023	1281222.513
149	439208.47	1281220.923
150	439215.872	1281219.387
151	439238.166	1281214.785
152	439262.64	1281209.734
153	439289.833	1281204.12
154	439311.273	1281199.695
155	439337.654	1281194.249
156	439357.828	1281190.085
157	439388.292	1281183.797
158	439416.76	1281177.921
159	439435.93	1281173.964
160	439459.445	1281169.109
161	439466.712	1281167.468
162	439473.886	1281165.811
163	439480.982	1281164.075
164	439487.97	1281162.267
165	439498.28	1281159.501
166	439507.79	1281156.615
167	439517.352	1281153.407
168	439527.078	1281149.809
169	439535.108	1281146.572
170	439544.616	1281142.424
171	439556.041	1281136.974
172	439566.549	1281131.467
173	439579.307	1281124.13
174	439592.747	1281115.559
175	439604.194	1281107.527
176	439610.849	1281102.476
177	439617.074	1281097.581
178	439622.721	1281093.075
179	439628.355	1281088.419
180	439634.003	1281083.65
181	439639.68	1281078.808
182	439649.798	1281069.872
183	439657.896	1281062.719
184	439666.004	1281055.557
185	439673.224	1281049.18
186	439679.249	1281043.857
187	439687.218	1281036.819
188	439695.684	1281029.341

189	439704.015	1281021.982
190	439711.944	1281014.978
191	439718.83	1281008.896
192	439724.479	1281003.917
193	439730.238	1280998.904
194	439736.147	1280993.89
195	439742.171	1280988.969
196	439749.068	1280983.621
197	439756.631	1280978.096
198	439763.903	1280973.099
199	439772.243	1280967.727
200	439779.917	1280963.105
201	439788.542	1280958.255
202	439797.414	1280953.63
203	439806.26	1280949.367
204	439815.614	1280945.222
205	439827.741	1280940.376
206	439837.15	1280937.011
207	439849.136	1280933.203
208	439859.396	1280930.356
209	439868.499	1280928.14
210	439877.898	1280926.149
211	439885.601	1280924.732
212	439893.225	1280923.477
213	439900.774	1280922.331
214	439908.257	1280921.243
215	439923.437	1280919.052
216	439939.091	1280916.792
217	439957.232	1280914.173
218	439975.786	1280911.495
219	439987.8	1280909.761
220	440009.415	1280906.641
221	440027.887	1280903.974
222	440043.347	1280901.743
223	440050.801	1280900.675
224	440058.366	1280899.639
225	440066.033	1280898.687
226	440073.792	1280897.87
227	440080.078	1280897.345
228	440087.895	1280896.861
229	440095.615	1280896.528
230	440103.247	1280896.294
231	440110.79	1280896.11
232	440129.868	1280895.666

233	440148.427	1280895.232
234	440171.612	1280894.693
235	440185.875	1280894.357
236	440195.348	1280894.136
237	440205.544	1280893.898
238	440214.048	1280893.7
239	440221.516	1280893.525
240	440227.443	1280893.387
241	440237.134	1280893.161
242	440247.379	1280892.921
243	440256.514	1280892.708
244	440265.877	1280892.49
245	440276.776	1280892.235
246	440284.658	1280892.06
247	440292.392	1280891.871
248	440297.302	1280891.756
249	440302.208	1280891.598
250	440308.578	1280891.275
251	440314.438	1280890.936
252	440319.848	1280890.392
253	440325.576	1280889.548
254	440332.166	1280888.225
255	440338.232	1280886.667
256	440344.289	1280884.769
257	440350.446	1280882.474
258	440356.033	1280880.052
259	440361.081	1280877.568
260	440366.281	1280874.693
261	440371.167	1280871.485
262	440376.248	1280867.976
263	440380.655	1280864.784
264	440386.011	1280860.708
265	440390.772	1280856.896
266	440395.187	1280853.189
267	440399.565	1280849.344
268	440404.083	1280845.186
269	440409.443	1280839.985
270	440413.959	1280835.359
271	440418.834	1280830.095
272	440423.019	1280825.332
273	440427.047	1280820.514
274	440431	1280815.544
275	440434.938	1280810.329
276	440438.925	1280804.756

277	440442.856	1280798.936
278	440446.153	1280793.777
279	440449.409	1280788.4
280	440452.599	1280782.827
281	440455.161	1280778.104
282	440457.702	1280773.174
283	440462.153	1280764.817
284	440465.912	1280757.816
285	440469.768	1280750.691
286	440473.79	1280743.315
287	440477.437	1280736.674
288	440481.15	1280729.964
289	440484.281	1280724.341
290	440487.166	1280719.189
291	440490.439	1280713.378
292	440494.376	1280706.435
293	440498.03	1280700.036
294	440501.981	1280693.166
295	440505.497	1280687.092
296	440509.575	1280680.097
297	440514.001	1280672.561
298	440517.924	1280665.93
299	440521.417	1280660.322
300	440524.831	1280655.311
301	440529.306	1280649.321
302	440532.581	1280645.292
303	440535.335	1280642.018
304	440538.788	1280637.913
305	440545.122	1280630.385
306	440554.168	1280619.909
307	440563.316	1280609.315
308	440572.694	1280598.455
309	440581.511	1280588.245
310	440586.448	1280582.539
311	440591.481	1280576.797
312	440596.646	1280571.05
313	440601.979	1280565.335
314	440607.573	1280559.624
315	440612.991	1280554.359
316	440618.823	1280548.965
317	440624.108	1280544.304
318	440630.165	1280539.215
319	440636.981	1280533.789
320	440642.512	1280529.606

321	440648.224	1280525.482
322	440655.906	1280520.235
323	440663.615	1280515.294
324	440671.446	1280510.59
325	440680.401	1280505.581
326	440690.647	1280500.307
327	440698.842	1280496.422
328	440708.472	1280492.211
329	440715.62	1280489.277
330	440722.72	1280486.466
331	440729.752	1280483.733
332	440744.009	1280478.209
333	440759.249	1280472.303
334	440776.047	1280465.795
335	440791.977	1280459.622
336	440808.865	1280453.078
337	440821.716	1280448.099
338	440837.279	1280442.068
339	440852.373	1280436.22
340	440870.799	1280429.08
341	440880.146	1280425.458
342	440887.983	1280422.422
343	440894.987	1280419.711
344	440902.036	1280417.002
345	440909.128	1280414.314
346	440916.272	1280411.664
347	440928.133	1280407.426
348	440940.57	1280403.202
349	440952.787	1280399.269
350	440965.87	1280395.291
351	440978.702	1280391.621
352	440992.898	1280387.824
353	441005.566	1280384.665
354	441015.846	1280382.26
355	441026.455	1280379.925
356	441038.474	1280377.457
357	441052.378	1280374.837
358	441064.908	1280372.689
359	441077.79	1280370.69
360	441090.978	1280368.861
361	441102.935	1280367.392
362	441114.529	1280366.139
363	441124.674	1280365.179
364	441131.918	1280364.573

365	441139.997	1280363.973
366	441147.606	1280363.479
367	441155.178	1280363.041
368	441162.719	1280362.64
369	441171.723	1280362.183
370	441179.143	1280361.598
371	441186.437	1280360.961
372	441193.595	1280360.214
373	441200.605	1280359.305
374	441207.922	1280358.328
375	441215.904	1280356.967
376	441223.34	1280355.418
377	441233.181	1280352.94
378	441241.8	1280350.356
379	441249.244	1280347.801
380	441257.736	1280344.506
381	441268.775	1280339.583
382	441279.432	1280334.095
383	441287.215	1280329.592
384	441293.909	1280325.36
385	441299.863	1280321.552
386	441305.827	1280317.526
387	441311.825	1280313.328
388	441317.885	1280309.008
389	441328.659	1280300.86
390	441340.427	1280291.961
391	441354.674	1280281.187
392	441368.401	1280270.806
393	441380.124	1280261.941
394	441390.243	1280254.289
395	441400.118	1280246.821
396	441414.017	1280236.31
397	441427.34	1280226.234
398	441442.535	1280214.744
399	441456.084	1280204.497
400	441472.295	1280192.238
401	441483.511	1280183.756
402	441494.105	1280175.744
403	441504.133	1280168.161
404	441514.977	1280159.96
405	441533.294	1280146.108
406	441550.899	1280132.795
407	441571.466	1280117.241
408	441586.569	1280105.82

409	441603.325	1280093.148
410	441617.042	1280082.775
411	441630.676	1280072.464
412	441644.544	1280061.977
413	441661.368	1280049.254
414	441674.145	1280039.592
415	441683.262	1280032.697
416	441690.377	1280027.316
417	441696.412	1280022.765
418	441702.58	1280018.193
419	441708.917	1280013.653
420	441715.444	1280009.214
421	441721.894	1280005.11
422	441726.968	1280002.075
423	441734.231	1279998.014
424	441741.371	1279994.329
425	441748.026	1279991.156
426	441755.879	1279987.721
427	441762.235	1279985.177
428	441768.435	1279982.891
429	441776.467	1279980.207
430	441784.553	1279977.813
431	441794.729	1279975.224
432	441804.05	1279973.255
433	441813.338	1279971.666
434	441819.206	1279970.851
435	441826.158	1279970.072
436	441834.064	1279969.419
437	441841.847	1279968.968
438	441849.518	1279968.649
439	441857.072	1279968.397
440	441867.811	1279968.053
441	441881.668	1279967.609
442	441897.099	1279967.115
443	441907.787	1279966.772
444	441918.163	1279966.44
445	441927.91	1279966.128
446	441937.125	1279965.833
447	441944.68	1279965.601
448	441952.356	1279965.428
449	441960.151	1279965.38
450	441968.063	1279965.525
451	441975.851	1279965.901
452	441983.622	1279966.533

453	441989.818	1279996.398
454	441980.718	1279996.116
455	441973.9	1279995.84
456	441967.067	1279995.508
457	441960.03	1279995.38
458	441952.847	1279995.424
459	441945.538	1279995.582
460	441938.105	1279995.81
461	441929.171	1279996.096
462	441919.757	1279996.398
463	441908.46	1279996.766
464	441898.069	1279997.099
465	441883.556	1279997.564
466	441869.475	1279998.015
467	441858.033	1279998.375
468	441850.58	1279998.624
469	441843.276	1279998.927
470	441836.105	1279999.343
471	441829.071	1279999.923
472	441822	1280000.738
473	441812.89	1280002.133
474	441803.486	1280003.999
475	441794.562	1280006.179
476	441786.523	1280008.488
477	441778.423	1280011.178
478	441772.209	1280013.483
479	441765.914	1280016.045
480	441758.965	1280019.15
481	441751.654	1280022.744
482	441744.783	1280026.444
483	441737.852	1280030.515
484	441731.958	1280034.253
485	441726.138	1280038.211
486	441720.298	1280042.401
487	441714.426	1280046.748
488	441708.489	1280051.226
489	441698.992	1280058.414
490	441688.867	1280066.064
491	441674.852	1280076.669
492	441660.509	1280087.516
493	441646.876	1280097.826
494	441634.417	1280107.248
495	441620.473	1280117.793
496	441604.263	1280130.052

497	441588.682	1280141.835
498	441569.516	1280156.322
499	441551.677	1280169.819
500	441535.08	1280182.37
501	441522.236	1280192.083
502	441508.903	1280202.166
503	441497.066	1280211.118
504	441483.197	1280221.599
505	441469.48	1280231.979
506	441457.794	1280240.81
507	441441.441	1280253.183
508	441428.353	1280263.081
509	441414.268	1280273.726
510	441401.961	1280283.033
511	441388.825	1280292.973
512	441376.618	1280302.205
513	441362.219	1280313.094
514	441347.432	1280324.27
515	441335.671	1280333.171
516	441329.182	1280337.79
517	441322.873	1280342.212
518	441316.391	1280346.589
519	441310.053	1280350.649
520	441300.935	1280356.341
521	441292.055	1280361.375
522	441282.777	1280366.129
523	441275.95	1280369.324
524	441267.892	1280372.765
525	441259.501	1280375.987
526	441250.641	1280379.026
527	441245.122	1280380.72
528	441239.235	1280382.384
529	441230.17	1280384.631
530	441221.192	1280386.493
531	441212.983	1280387.897
532	441204.481	1280389.05
533	441197.019	1280390.018
534	441189.239	1280390.823
535	441181.566	1280391.5
536	441173.621	1280392.119
537	441164.259	1280392.594
538	441156.824	1280392.989
539	441149.427	1280393.417
540	441142.069	1280393.895

541	441135.169	1280394.403
542	441127.637	1280395.028
543	441119.954	1280395.741
544	441112.027	1280396.563
545	441099.907	1280397.961
546	441086.593	1280399.731
547	441074.677	1280401.5
548	441063.617	1280403.322
549	441052.679	1280405.272
550	441041.717	1280407.394
551	441032.706	1280409.266
552	441022.254	1280411.562
553	441011.193	1280414.163
554	440997.879	1280417.525
555	440983.196	1280421.515
556	440971.351	1280424.959
557	440959.292	1280428.667
558	440947.946	1280432.357
559	440935.84	1280436.513
560	440926.584	1280439.836
561	440919.677	1280442.398
562	440912.749	1280445.024
563	440905.799	1280447.688
564	440898.822	1280450.395
565	440890.646	1280453.557
566	440881.871	1280456.963
567	440863.607	1280464.04
568	440849.996	1280469.308
569	440834.475	1280475.322
570	440819.707	1280481.051
571	440809.739	1280484.907
572	440799.391	1280488.923
573	440784.96	1280494.514
574	440771.568	1280499.703
575	440755.557	1280505.901
576	440740.592	1280511.706
577	440733.632	1280514.411
578	440726.794	1280517.112
579	440720.08	1280519.874
580	440711.661	1280523.549
581	440703.82	1280527.26
582	440695.125	1280531.726
583	440686.386	1280536.605
584	440678.745	1280541.212

585	440672.613	1280545.152
586	440665.504	1280549.998
587	440658.349	1280555.211
588	440651.921	1280560.195
589	440645.639	1280565.367
590	440638.931	1280571.227
591	440633.656	1280576.105
592	440629.043	1280580.581
593	440623.677	1280586.052
594	440618.801	1280591.277
595	440613.95	1280596.675
596	440609.103	1280602.206
597	440604.227	1280607.84
598	440595.874	1280617.514
599	440586.027	1280628.91
600	440577.417	1280638.887
601	440567.828	1280649.986
602	440563.005	1280655.727
603	440558.188	1280661.455
604	440555.54	1280664.602
605	440552.801	1280667.976
606	440549.29	1280672.682
607	440546.658	1280676.539
608	440543.72	1280681.239
609	440540.13	1280687.305
610	440536.676	1280693.185
611	440533.058	1280699.376
612	440529.313	1280705.828
613	440525.368	1280712.664
614	440521.661	1280719.146
615	440517.802	1280725.936
616	440513.404	1280733.736
617	440510.97	1280738.079
618	440509.034	1280741.542
619	440504.66	1280749.435
620	440500.636	1280756.751
621	440496.817	1280763.746
622	440492.761	1280771.234
623	440488.776	1280778.644
624	440484.359	1280786.933
625	440481.471	1280792.518
626	440478.909	1280797.244
627	440475.738	1280802.801
628	440472.491	1280808.225

629	440469.339	1280813.232
630	440466.227	1280817.973
631	440462.714	1280823.086
632	440459.393	1280827.713
633	440455.347	1280833.093
634	440451.686	1280837.755
635	440447.867	1280842.412
636	440444.275	1280846.616
637	440440.814	1280850.517
638	440437.335	1280854.299
639	440433.451	1280858.367
640	440429.471	1280862.375
641	440425.412	1280866.305
642	440420.92	1280870.473
643	440416.621	1280874.313
644	440412.344	1280877.977
645	440407.718	1280881.781
646	440403.532	1280885.081
647	440398.084	1280889.207
648	440392.785	1280893.024
649	440387.313	1280896.778
650	440381.969	1280900.264
651	440376.424	1280903.384
652	440371.389	1280905.96
653	440365.936	1280908.49
654	440360.724	1280910.674
655	440355.256	1280912.718
656	440349.904	1280914.491
657	440344.257	1280916.126
658	440338.687	1280917.509
659	440333.002	1280918.692
660	440327.314	1280919.651
661	440322.045	1280920.335
662	440316.509	1280920.859
663	440310.016	1280921.241
664	440302.943	1280921.596
665	440296.163	1280921.791
666	440291.553	1280921.898
667	440284.994	1280922.052
668	440277.409	1280922.229
669	440267.293	1280922.458
670	440258.137	1280922.678
671	440248.774	1280922.897
672	440239.149	1280923.115

673	440230.478	1280923.324
674	440220.395	1280923.553
675	440213.105	1280923.73
676	440206.394	1280923.88
677	440189.601	1280924.282
678	440171.591	1280924.699
679	440149.785	1280925.21
680	440128.968	1280925.694
681	440111.489	1280926.096
682	440104.024	1280926.284
683	440096.673	1280926.502
684	440089.423	1280926.815
685	440082.274	1280927.265
686	440076.604	1280927.732
687	440069.498	1280928.479
688	440062.296	1280929.374
689	440055.009	1280930.378
690	440047.633	1280931.428
691	440030.099	1280933.966
692	440013.16	1280936.411
693	439996.179	1280938.862
694	439980.08	1280941.186
695	439961.885	1280943.812
696	439944.408	1280946.335
697	439926.561	1280948.912
698	439912.527	1280950.931
699	439905.138	1280952.005
700	439897.867	1280953.116
701	439890.706	1280954.288
702	439883.663	1280955.584
703	439874.38	1280957.569
704	439865.358	1280959.807
705	439856.562	1280962.287
706	439846.37	1280965.563
707	439836.661	1280969.077
708	439826.531	1280973.179
709	439818.853	1280976.596
710	439811.106	1280980.324
711	439804.022	1280983.991
712	439796.499	1280988.168
713	439788.932	1280992.678
714	439782.383	1280996.845
715	439775.268	1281001.663
716	439768.049	1281006.877

717	439760.895	1281012.409
718	439755.361	1281016.93
719	439749.828	1281021.625
720	439744.28	1281026.454
721	439738.69	1281031.39
722	439731.457	1281037.77
723	439724.906	1281043.557
724	439716.483	1281050.99
725	439706.409	1281059.895
726	439699.022	1281066.42
727	439692.91	1281071.818
728	439686.682	1281077.319
729	439677.952	1281085.03
730	439670.126	1281091.943
731	439659.162	1281101.616
732	439653.428	1281106.535
733	439647.595	1281111.426
734	439641.647	1281116.323
735	439635.757	1281121.029
736	439627.527	1281127.467
737	439619.006	1281133.793
738	439608.435	1281141.097
739	439596.611	1281148.64
740	439585.203	1281155.332
741	439576.357	1281160.148
742	439569.453	1281163.691
743	439562.421	1281167.112
744	439555.008	1281170.514
745	439545.336	1281174.67
746	439534.647	1281178.874
747	439524.544	1281182.508
748	439515.012	1281185.627
749	439504.961	1281188.6
750	439495.535	1281191.119
751	439488.241	1281193.003
752	439480.749	1281194.817
753	439473.316	1281196.538
754	439465.699	1281198.247
755	439444.495	1281202.628
756	439421.349	1281207.399
757	439395.895	1281212.658
758	439368.149	1281218.386
759	439343.815	1281223.409
760	439322.564	1281227.789

761	439300.136	1281232.426
762	439272.386	1281238.147
763	439246.22	1281243.555
764	439221.921	1281248.57
765	439214.612	1281250.08
766	439207.42	1281251.619
767	439200.343	1281253.234
768	439193.391	1281254.95
769	439184.891	1281257.288
770	439174.735	1281260.466
771	439165.321	1281263.798
772	439156.301	1281267.332
773	439148.198	1281270.829
774	439140.167	1281274.587
775	439132.078	1281278.683
776	439124.548	1281282.806
777	439118.467	1281286.351
778	439110.709	1281291.173
779	439103.661	1281295.863
780	439096.692	1281300.8
781	439088.778	1281306.811
782	439081.341	1281312.872
783	439073.644	1281319.611
784	439066.893	1281325.937
785	439060.803	1281332.014
786	439055.473	1281337.641
787	439050.693	1281342.96
788	439045.941	1281348.439
789	439041.195	1281354.057
790	439036.422	1281359.785
791	439027.527	1281370.466
792	439017.796	1281382.163
793	439009.206	1281392.478
794	438999.171	1281404.535
795	438994.387	1281410.289
796	438989.656	1281416.021
797	438984.992	1281421.733
798	438980.412	1281427.456
799	438974.136	1281435.537
800	438969.828	1281441.264
801	438964.161	1281449.016
802	438957.607	1281458.324
803	438950.803	1281468.42
804	438942.998	1281480.595

805	438936.403	1281491.418
806	438931.727	1281499.431
807	438927.103	1281507.653
808	438922.588	1281515.997
809	438917.9	1281525.017
810	438912.409	1281536.107
811	438907.416	1281546.731
812	438902.573	1281557.601
813	438898.09	1281568.224
814	438893.814	1281578.958
815	438890.729	1281587.106
816	438887.686	1281595.522
817	438885.289	1281602.434
818	438882.939	1281609.435
819	438880.617	1281616.491
820	438878.303	1281623.593
821	438874.129	1281636.434
822	438869.956	1281649.281
823	438866.918	1281657.907
824	438863.89	1281666.305
825	438860.7	1281674.757
826	438857.312	1281683.174
827	438854.748	1281689.544
828	438852.525	1281694.389
829	438849.348	1281700.679
830	438845.054	1281708.282
831	438840.772	1281715.041
832	438835.974	1281721.848
833	438830.82	1281728.445
834	438825.546	1281734.547
835	438820.417	1281739.95
836	438814.233	1281745.868
837	438807.454	1281751.701
838	438801.509	1281756.337
839	438796.584	1281759.853
840	438791.086	1281763.479
841	438785.522	1281766.85
842	438779.84	1281769.99
843	438773.895	1281772.976
844	438767.44	1281775.893
845	438760.172	1281778.787
846	438753.069	1281781.256
847	438746.285	1281783.28
848	438738.667	1281785.187

849	438731.867	1281786.571
850	438724.257	1281787.776
851	438717.179	1281788.57
852	438712.875	1281788.827
853	438708.564	1281788.854
854	438704.642	1281788.762
855	438701.182	1281788.82
856	438694.038	1281789.306
857	438686.63	1281790.349
858	438678.646	1281792.132
859	438672.023	1281794.138
860	438665.639	1281796.56
861	438658.969	1281799.639
862	438651.531	1281803.83
863	438645.46	1281807.908
864	438639.866	1281812.278
865	438635.074	1281816.802
866	438630.434	1281821.204
867	438622.068	1281829.186
868	438614.659	1281836.319
869	438607.739	1281843.031
870	438600.565	1281850.04
871	438592.518	1281857.97
872	438587.083	1281863.352
873	438579.878	1281870.551
874	438572.539	1281877.933
875	438565.586	1281884.974
876	438557.772	1281892.961
877	438550.331	1281900.617
878	438543.373	1281907.843
879	438535.71	1281915.857
880	438531.496	1281921.53
881	438527.371	1281927.084
882	438523.228	1281932.661
883	438519.031	1281938.31
884	438515.396	1281943.484
885	438512.099	1281948.738
886	438509.024	1281954.26
887	438506.291	1281959.832
888	438504.038	1281964.738
889	438501.33	1281970.992
890	438499.051	1281976.248
891	438496.089	1281983.081
892	438488.141	1282001.411

893	438480.723	1282017.718
894	438472.831	1282035.072
895	438465.994	1282050.096
896	438461.907	1282059.086
897	438457.989	1282067.701
898	438454.215	1282075.599
899	438450.124	1282083.214
900	438446.231	1282090.049
901	438442.607	1282096.425
902	438434.743	1282110.238
903	438427.873	1282122.312
904	438420.338	1282135.555
905	438412.619	1282149.127
906	438405.618	1282161.426
907	438398.29	1282174.372
908	438391.611	1282186.169
909	438384.954	1282197.919
910	438377.599	1282210.914
911	438366.917	1282227.005
912	438357.036	1282241.902
913	438316.9	1282246.423

4. Перечень координат характерных точек границ зон планируемого размещения линейных объектов, подлежащих реконструкции в связи с изменением их местоположения.

Линейные объекты подлежащие реконструкции в связи с изменением их местоположения – Отсутствуют.

5. Предельные параметры разрешенного строительства, реконструкции объектов капитального строительства, входящих в состав линейных объектов в границах зон их планируемого размещения

Территория, определяемая границей размещения линейного объекта – дорожно-транспортной инфраструктуры г. Новороссийск пункта, согласно Правил Землепользования и Застройки муниципального образования г. Новороссийск, располагается в зонах:

Ж-1. Зона застройки индивидуальными жилыми домами с приусадебными участками.

Зона индивидуальной жилой застройки **Ж-1** выделена для обеспечения правовых, социальных, культурных, бытовых условий формирования жилых районов из отдельно стоящих индивидуальных или блокированных жилых домов усадебного типа, в том числе размещение объектов улично-дорожной сети: автомобильных дорог, трамвайных путей и пешеходных тротуаров

Руководствуясь техническим регламентом о требованиях пожарной безопасности ширина проездов для пожарной техники должна составлять не менее 6 метров (п. 6 статьи 67).

Тупиковые проезды должны заканчиваться площадками для разворота пожарной техники размером не менее 15*15 метров.

Максимальная протяженность тупикового проезда не должна превышать 150 метров.

СХ-1. Зона сельскохозяйственных угодий

Зона СХ - 1 предназначена для выращивания сельхозпродукции и выделена для обеспечения правовых условий сохранения сельскохозяйственных угодий, предотвращения их занятия другими видами деятельности при соблюдении нижеследующих видов и параметров разрешенного использования недвижимости.

- Минимальная/максимальная площадь земельного участка – 800-25000 кв.м

СХ-3. Зона садоводства.

Зона садоводства СХ-3 предназначена для размещения садовых участков с правом возведения жилого строения, используемых населением в целях отдыха и выращивания сельскохозяйственных культур. Подготовка проектов планировки рассматриваемой территории осуществлять в соответствии с СП 53.13330.2011 "СНиП 30-02-97*. Планировка и застройка территорий садоводческих (дачных) объединений граждан, здания и сооружения" (утв. приказом Министерства регионального развития РФ от 30 декабря 2010 г. № 849).

- минимальная/ максимальная площадь земельных участков - 10 кв.м/ не подлежит ограничению;

- минимальная ширина земельных участков вдоль фронта улицы (проезда) – 8 м;

- минимальные отступы от границ земельных участков - 3 м;

- максимальное количество надземных этажей зданий – 3 этажа (включая мансардный этаж);

- максимальная высота строений, сооружений от уровня земли – 15 м;

- максимальная высота этажа – не устанавливается;

- максимальный процент застройки в границах земельного участка – 80%

Р-4. Зона лесных территорий

Зона Р-4 выделена для обеспечения правовых условий использования участков лесных территорий. Размещение зданий и сооружений разрешается только после получения специальных согласований.

Размещение объектов улично-дорожной сети, автомобильных дорог и пешеходных тротуаров в границах населенных пунктов, пешеходных переходов, набережных, береговых полос водных объектов общего пользования, скверов, бульваров, площадей, проездов, малых архитектурных форм благоустройства; **Предельные параметры не устанавливаются**

6. Информация о необходимости осуществления мероприятий по защите сохраняемых объектов капитального строительства (здание, строение, сооружение, объекты, строительство которых не завершено), существующих и строящихся на момент подготовки проекта планировки территории, а также объектов капитального строительства, планируемых к строительству в соответствии с ранее утвержденной документацией по планировке территории, от возможного негативного воздействия в связи с размещением линейных объектов.

Негативного воздействия на объекты капитального строительства, существующие и строящиеся на момент подготовки проекта планировки территории, а также планируемые к строительству в соответствии с ранее утвержденной документацией по планировке территории, в связи с размещением линейного объекта **не ожидается**

7. информация о необходимости осуществления мероприятий по сохранению объектов культурного наследия от возможного негативного воздействия в связи с размещением линейных объектов.

Согласно сведениям управления государственной охраны объектов культурного наследия администрации Краснодарского края по данным единого государственного реестра памятников (памятников истории и культуры) народов РФ, перечня выявленных объектов культурного наследия, списка объектов, обладающих признаками объектов культурного наследия, материалам архива управления, объекты культурного наследия (памятники истории и культуры), территория земельного участка для размещения линейного объекта транспортной инфраструктуры не расположена в границах зон охраны памятников археологии:

В соответствии с п.4 ст.36 Федерального закона от 25 июня 2002 года № 73-ФЗ «Об объектах культурного наследия (памятниках истории и культуры) народов РФ», если при земляных и строительных работах на указанном участке будут обнаружены археологические предметы или объекты (фрагменты керамики, костные останки, предметы древнего вооружения, монеты, каменные конструкции, кладки и пр.) необходимо незамедлительно приостановить указанные работы и в течение трех дней со дня обнаружения направить в управление государственной охраны объектов культурного наследия администрации Краснодарского края письменное уведомление.

8. информация о необходимости осуществления мероприятий по охране окружающей среды

8.1 Основные положения.

При разработке проектной документации необходимо предусмотреть мероприятия по охране окружающей среды на период производства строительно-монтажных работ, а именно:

- по рациональному использованию земель;
- по охране атмосферного воздуха от загрязнения;
- по охране поверхностных и подземных вод от загрязнения;
- по защите растительного и животного мира;
- по защите от шумового воздействия;
- охрана окружающей среды при временном размещении отходов.

Предлагаемый комплекс мероприятий по охране окружающей среды позволит значительно уменьшить негативное воздействие линейного объекта на природную среду.

8.2 Охрана и рациональное использование земельных ресурсов.

При решении вопросов, связанных с сохранением и рациональным использованием земельного фонда, необходимо предусмотреть:

- применение максимально допустимой крутизны откосов при производстве земляных работ для обеспечения минимального занятия земель;
- отказ от временного отвода земли под площадки для размещения строительной техники, складирования материалов и использование для этой цели существующих площадок;
- применение современных методов строительства.

8.3 Охрана атмосферного воздуха от загрязнения

Опасность для здоровья людей представляет загрязнение воздуха выхлопными газами двигателей внутреннего сгорания и пылью, образующейся при движении автомобилей и дорожной техники.

Уменьшение степени загрязнения окружающего воздуха выхлопными газами при реализации проектных решений, достигается путем применения современной строительной техники и прогрессивных методов ведения строительных работ.

Для исключения образования пыли в период строительства в проектной документации предусмотреть:

- устройство и восстановление дорожного и тротуарного покрытия из наиболее износостойкого материала, не допускающего образования пыли и грязи;
- оборудование автосамосвалов пологами при перевозке пылящих строительных материалов.

8.4 Охрана подземных и поверхностных вод от загрязнения.

Поверхностный сток складывается из стоков по рельефу и организованного стока с полотна дорог и тротуаров.

Основными источниками загрязнения дождевого стока с поверхности дорожного полотна являются:

- частицы износа и разрушения покрытий;
- ветровые и водяные наносы частиц (пыли);
- твердые частицы от продуктов сгорания в двигателях;
- потеря автомобилями топлива, смазки;
- частицы износа шин и др.

Для предотвращения и уменьшения загрязнения поверхностных и грунтовых вод в проектной документации необходимо предусмотреть следующие мероприятия:

- дозированная подача воды при увлажнении грунта перед его уплотнением;
- установка биотуалетов в местах проведения строительных работ.

Осуществление указанных мероприятий позволит сохранить сложившиеся условия стока поверхностных и подземных вод и не приведет к повышению уровня загрязнения.

8.5 Мероприятия по охране растительного и животного мира.

В целях предотвращения гибели объектов животного мира запрещается:

- выжигание растительности;
- хранение и применение ядохимикатов, удобрений, химических реагентов, горюче-смазочных материалов и других опасных для объектов животного мира и среды их обитания материалов;
- сырья и отходов производства без осуществления мер, гарантирующих предотвращение заболеваний и гибели объектов животного мира, ухудшения среды их обитания.

9. информация о необходимости осуществления мероприятий по защите территории от чрезвычайных ситуаций природного и техногенного характера, в том числе по обеспечению пожарной безопасности и гражданской обороне.

9.1 Общие положения.

Мероприятия по обеспечению требований гражданской обороны (ГО), предупреждению чрезвычайных ситуаций и устранению их последствий в периоды эксплуатации и строительства объекта предусмотрены в составе строительных норм и правил, обязательных на всех этапах строительства и эксплуатации объекта. Согласно положений Градостроительного кодекса Российской Федерации разработка раздела проектной документации по обеспечению ГО, предупреждению чрезвычайных ситуаций и устранению их последствий не требуется.

Наряду с мероприятиями, предусматриваемыми проектными решениями необходимо также выполнять мероприятия, предусмотренные документами территориального планирования района строительства. Раздел «Перечень основных факторов риска возникновения чрезвычайных ситуаций природного и техногенного характера» разработан в полном объеме в составе генерального плана городского округа муниципального образования город Новороссийск Краснодарского края.

В соответствии с постановлением Правительства РФ от 03.10.1998г. №1149 «О порядке отнесения территорий к группам по гражданской обороне» и требованиями СНиП 2.01.51-90 «Инженерно-технические мероприятия гражданской обороны» проектируемая территория характеризуется следующими параметрами:

- категория территории по ГО – не категорирована по гражданской обороне;
- в соответствии со СНиП 2.01.51-90, проектируемая территория располагается вне зон возможных разрушений, возможного опасного химического заражения и возможного опасного радиоактивного заражения.

9.2 Риски возникновения чрезвычайных ситуаций техногенного характера.

На проектируемой территории наиболее вероятными местами возникновения аварий могут быть:

- повреждение подземных инженерных коммуникаций;
- риск возникновения бытовых пожаров.

Меры противопожарной охраны:

- усиление противопожарных мероприятий в местах массового сосредоточения людей;
- контроль за соблюдением правил пожарной безопасности;
- установление аншлагов противопожарной тематики.

9.3 Риски возникновения чрезвычайных ситуаций природного характера.

Согласно результатам инженерных изысканий для данной территории, выявлены опасные геологические эндогенные и экзогенные процессы.

Среди опасных эндогенных геологических процессов возможных в пределах участка, в первую очередь, следует отметить сейсмичность. По данным ЦОМЭ ГС РАН с 1961 по 2004 год в прилегающем районе произошло порядка 40 землетрясений с магнитудой от 2,2 до 5,8 и глубиной очагов от 0 до 65 км.

В целях обеспечения сейсмобезопасного строительства и сейсмостойкости объектов народного хозяйства, с 15 апреля 2001 года на территории Краснодарского края введены новые строительные нормативы СНК 22-301-2000 «Строительство в сейсмических районах Краснодарского края» (ТСН 22-302-2000) и СНКК 23-302-2000 «Энергетическая эффективность жилых и общественных зданий», утвержденные департаментом по строительству и архитектуре Краснодарского края и зарегистрированные Государственным комитетом Российской Федерации по строительству и жилищно-коммунальному комплексу.

Участок изысканий находится в сейсмически опасном районе. Фоновая сейсмичность для объектов массового строительства по СП 14.13330.2011 и по ТСН 22-301-2000г. по

Краснодарскому краю составляет 8 баллов (ОСР 97А), 9 баллов (ОСР 97В) и 9 баллов (ОСР 97С).

Согласно СП 14.13330.2014 и СНКК 22-301-2000 территория застройки находится в зоне возможного развития 8 бальных землетрясений, категория грунтов по сейсмическим свойствам II, поскольку площадка сложена сильно выветрелым и трещиноватым скальными грунтами отложениями.

Экзогенные процессы выражаются эрозионной деятельностью и ветровыми процессами.

Эрозионная деятельность связана с процессами интенсивного временного стока и проявляется сезонно в обильные дождевые периоды.

К опасным экзогенным процессам также относится эрозионная и разрушительная деятельность ветра, особенно связанная с явлением «боры» - северо-восточного ветра, который нередко носит ураганный характер. «Бора» наблюдается преимущественно в зимний и осенний периоды ее продолжительность в среднем 47 дней в году при скорости ветра более 20 м/с.

9.4 Функционирование объекта в военное время.

Линейный объект инженерной инфраструктуры продолжает функционирование в военное время по прямому назначению. Перемещение объекта в другое место не предусматривается.

9.5 Системы оповещения об опасностях.

Оповещение является одним из важнейших мероприятий, направленных на проведение органов управления, сил ГО в готовность и доведение в минимально короткие сроки сигналов и распоряжений об угрозе нападения противника о воздушной опасности, радиоактивном, химическом и бактериологическом заражении и о начале эвакуационных мероприятий.

Организация и осуществление оповещения проводится в соответствии с «Положением о системах оповещения населения», утвержденном совместным приказом МЧС России, Мининформсвязи России и Минкультуры России от 25 июля 2006 № 422/90/376, зарегистрированным Минюстом России. В указанной системе объединяются функции оповещения как в интересах ГО, так и в целях предупреждения ЧС.

В чрезвычайных ситуациях мирного и военного времени основным способом доведения сигналов гражданской обороны до строительно-монтажной бригады в период строительства является передача речевой информации по каналам радиовещания, телевидения и сетям связи. Возможно использование автомашин, оборудованных передвижными громко говорящими установками.

Для привлечения внимания перед передачей речевой информации включаются электросирены и другие сигнальные средства системы оповещения, что будет означать передачу предупредительного сигнала «Внимание всем!». После этого сигнала будет передан текст сообщения Главного управления МЧС России.

Текст сообщения передается в течение 5 минут с прекращением передачи другой информации.

ДОКУМЕНТАЦИЯ ПО ПЛАНИРОВКЕ ТЕРРИТОРИИ

(ПРОЕКТ ПЛАНИРОВКИ И ПРОЕКТ МЕЖЕВАНИЯ ТЕРРИТОРИИ)

**ВНЕСЕНИЕ ИЗМЕНЕНИЙ В ПРОЕКТ МЕЖЕВАНИЯ ТЕРРИТОРИИ
ДЛЯ ЛИНЕЙНОГО ОБЪЕКТА ТРАНСПОРТНОЙ ИНФРАСТРУКТУРЫ
МЕСТНОГО ЗНАЧЕНИЯ «СТРОИТЕЛЬСТВО АВТОМОБИЛЬНОЙ
ДОРОГИ «ЮЖНЫЙ ОБХОД» МУНИЦИПАЛЬНОГО ОБРАЗОВАНИЯ Г.
НОВОРОССИЙСК» ОТ УЛ. ШОССЕЙНАЯ ДО МИКРОРАЙОНА СОКОЛ.**



г. НОВОРОССИЙСК

2021г.

Индв.№ подл.	
Подпись дата	
Взам.инв.№	

МАУ "Управление по развитию новых и ранее застроенных территорий и инженерных коммуникаций"

ДОКУМЕНТАЦИЯ ПО ПЛАНИРОВКЕ ТЕРРИТОРИИ

(ПРОЕКТ ПЛАНИРОВКИ И ПРОЕКТ МЕЖЕВАНИЯ ТЕРРИТОРИИ)

**ВНЕСЕНИЕ ИЗМЕНЕНИЙ В ПРОЕКТ МЕЖЕВАНИЯ ТЕРРИТОРИИ
ДЛЯ ЛИНЕЙНОГО ОБЪЕКТА ТРАНСПОРТНОЙ ИНФРАСТРУКТУРЫ
МЕСТНОГО ЗНАЧЕНИЯ «СТРОИТЕЛЬСТВО АВТОМОБИЛЬНОЙ
ДОРОГИ «ЮЖНЫЙ ОБХОД» МУНИЦИПАЛЬНОГО ОБРАЗОВАНИЯ Г.
НОВОРОССИЙСК» ОТ УЛ. ШОССЕЙНАЯ ДО МИКРОРАЙОНА
СОКОЛ.**

ТОМ 2. МАТЕРИАЛЫ ПО ОБОСНОВАНИЮ ПРОЕКТА ПЛАНИРОВКИ ТЕРРИТОРИИ.

Руководитель МАУ "Управление по развитию
новых и ранее застроенных территорий,
и инженерных коммуникаций"

Л.В. Обламская

Начальник отдела разработки проектов
планировки МАУ "Управление по развитию
новых и ранее застроенных территорий,
и инженерных коммуникаций"

М.А. Казаков

г. Новороссийск 2021 г.

СОСТАВ ДОКУМЕНТАЦИИ ПО ПЛАНИРОВКЕ ТЕРРИТОРИИ

ДОКУМЕНТАЦИЯ

ПО ПЛАНИРОВКЕ ТЕРРИТОРИИ

(ПРОЕКТ ПЛАНИРОВКИ И ПРОЕКТ МЕЖЕВАНИЯ ТЕРРИТОРИИ)

ВНЕСЕНИЕ ИЗМЕНЕНИЙ В ПРОЕКТ МЕЖЕВАНИЯ ТЕРРИТОРИИ ДЛЯ ЛИНЕЙНОГО ОБЪЕКТА ТРАНСПОРТНОЙ ИНФРАСТРУКТУРЫ МЕСТНОГО ЗНАЧЕНИЯ «СТРОИТЕЛЬСТВО АВТОМОБИЛЬНОЙ ДОРОГИ «ЮЖНЫЙ ОБХОД» МУНИЦИПАЛЬНОГО ОБРАЗОВАНИЯ Г. НОВОРОССИЙСК» ОТ УЛ. ШОССЕЙНАЯ ДО МИКРОРАЙОНА СОКОЛ.

Раздел 3. Материалы по обоснованию проекта планировки территории.**Графическая часть.**

№ п/п	Наименование чертежа	Масштаб	Лист	Страница
1	Ситуационный план	1:4000	1	4
2	Схема расположения элементов планировочной структуры (территорий, занятых линейными объектами и (или) предназначенных для размещения линейных объектов)	1:5000	2	5
3	Схема использования территории в период подготовки проекта планировки территории	1:1000	3-6	6-9
4	Схема организации улично-дорожной сети и движения транспорта	1:1000	7-10	10-13
5	Схема вертикальной планировки	1:1000	10-14	13-16
6	Схема границ территорий объектов культурного наследия	1:1000	15-18	17-20

**Раздел 4. Материалы по обоснованию проекта планировки территории.
Пояснительная записка.**

№ п/п	Наименование	Стр.
	Введение	23-24
1	Описание природно-климатических условий территории, в отношении которой разрабатывается проект планировки территории.	24-30
2	Обоснование определения границ зон планируемого размещения линейных объектов.	30
3	Обоснование определения границ зон планируемого размещения линейных объектов, подлежащих реконструкции в связи с изменением их местоположения.	30-31
4	Обоснование определения предельных параметров застройки территории в границах зон планируемого размещения объектов капитального строительства, проектируемых в составе линейных объектов.	31-32
5	Ведомость пересечений границ зон планируемого размещения линейного объекта (объектов) с сохраняемыми объектами капитального строительства (здание, строение, сооружение, объект, строительство которого не завершено), существующими и строящимися на момент подготовки проекта планировки территории.	32
6	Ведомость пересечений границ зон планируемого размещения линейного объекта (объектов) с объектами капитального строительства, строительство которых запланировано в соответствии с ранее утвержденной документацией по планировке территории.	32-33
7	Ведомость пересечений границ зон планируемого размещения линейного объекта (объектов) с водными объектами (в том числе с водотоками, водоемами, болотами и т.д.).	33
8	Основные сведения о линейных объектах инженерной инфраструктуры местного значения.	33-34
9	Зоны с особыми условиями.	34
10	Техническое задание.	36-43

**ТОМ 2.
МАТЕРИАЛЫ ПО ОБОСНОВАНИЮ ПРОЕКТА ПЛАНИРОВКИ
ТЕРРИТОРИИ.**

**Раздел 3. Материалы по обоснованию проекта планировки территории.
Графическая часть.**

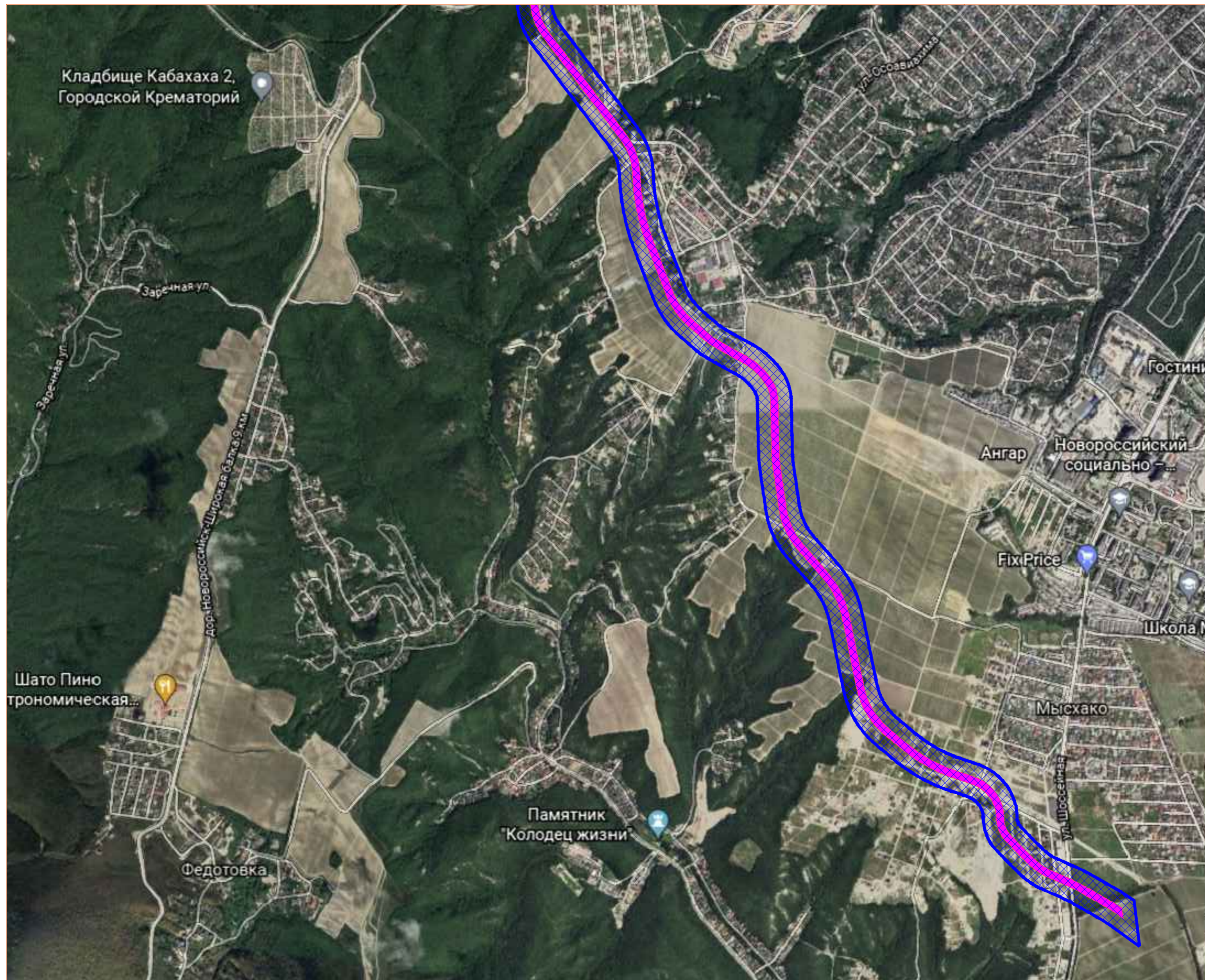

		3154/20-ПМ	
		Документация о разработке проекта введения изменений в проект планировки территории и проект застройки территории, в том числе объектов транспортной инфраструктуры местного значения (строительство автомобильной дороги "Сель" одной функциональной образовательно-рекреационной зоной "Водораздел")	
Копия			
	<i>Степанов</i>	13.12	Проект межевания Основная часть
	<i>Степанов</i>	13.12	Чертеж межевания территории (Обоснование, М 1:1000
			МАУ "Управление по развитию наблюдения и ранее застроенных территорий и инженерных коммуникаций"
			7 18

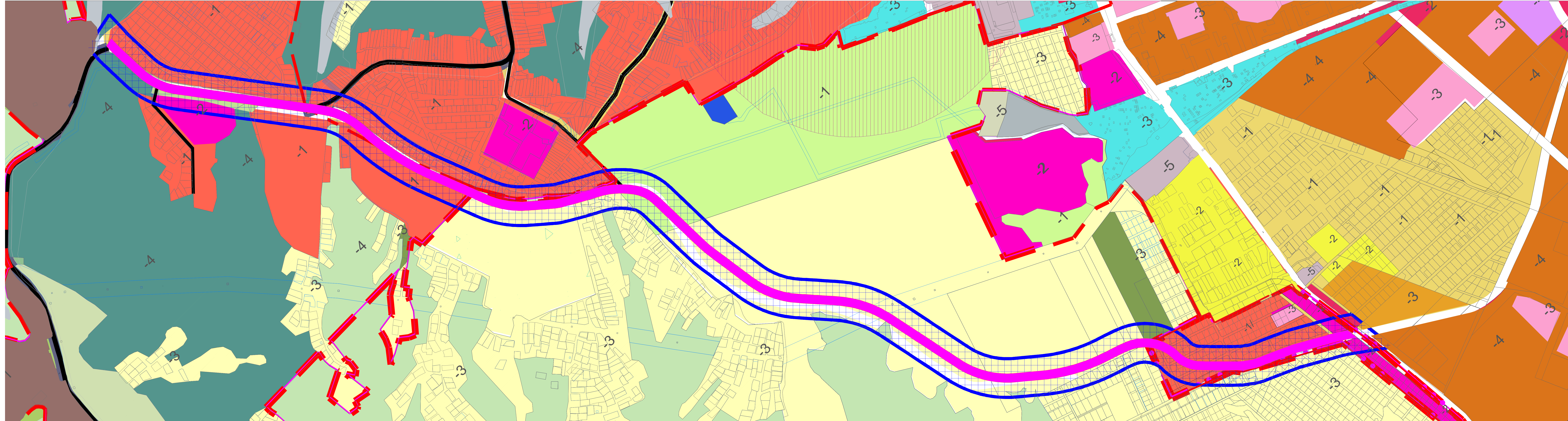

Условные обозначения:

- | | | | | | | | | | |
|--|--|--|--|--|---|--|--|--|----------------|
| | — Граница территории, в отношении которой осуществляется подготовка проекта планировки | | — Зона застройки индивидуальными жилыми домами с приусадебными участками | | — Зона парков, скверов, бульваров, озеленения общего пользования | | — Зона предприятий, производств и объектов V класса опасности СЗЗ-50 м | | — Зона кладбищ |
| | — Зона общественного и коммерческого назначения местного значения | | — Зона застройки среднетажными жилыми домами | | — Зона зеленых насаждений общего пользования, особо-охраняемые природные территории местного значения | | — Зона военных объектов и иные зоны режимных территорий | | |
| | — Зона застройки многоквартирными жилыми домами | | — Зона застройки малоэтажными жилыми домами | | — Зона объектов образования и научных комплексов | | — Зона объектов автомобильного транспорта | | |







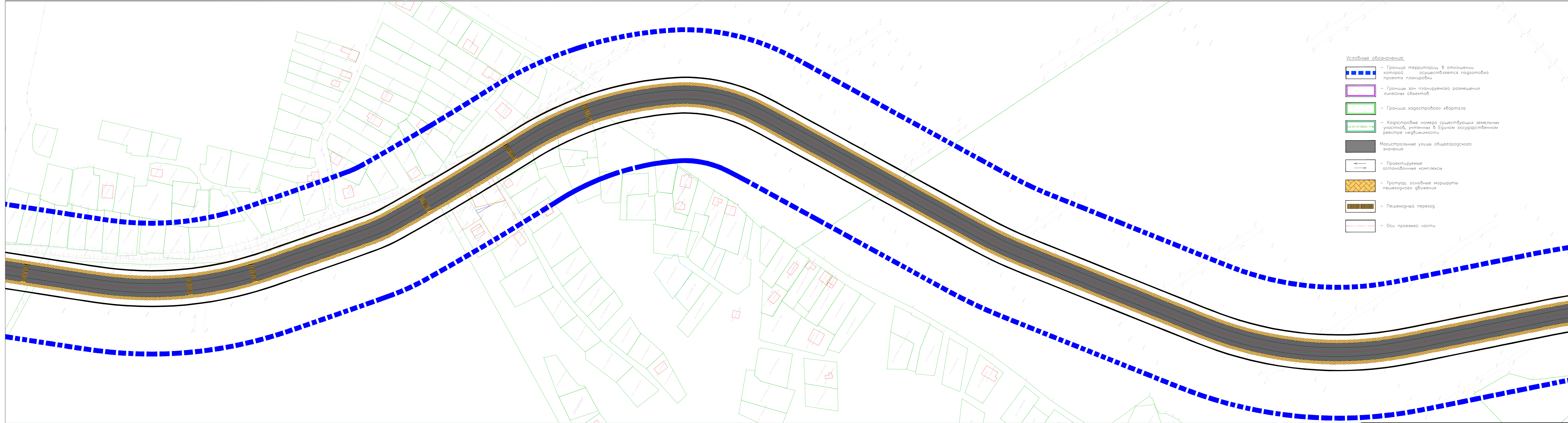

		3154/20-ПМ	
Документация и разработка проекта: Выписка из генплана в проект планировки территории и границ территории территории для оказания помощи при подготовке проектной документации местного значения "Справительству административного округа "Южный округ" муниципального образования город Истринский"			
Исполнители:		13.12	Проект планировки территории. Основная часть.
Проверенный:		13.12	Схема границ территорий и объектов культурного наследия и зон с особыми условиями использования территорий, М 1:1000
Исполнитель:			МАУ "Управление по развитию территорий и инженерных коммуникаций"
			2 18



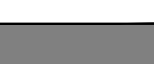
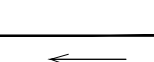

- Условные обозначения:
-  — Граница территории, в отношении которой осуществляется подготовка проекта планировки
 -  — Граница зон планируемого размещения линейных объектов
 -  — Граница кадастрового квартала
 -  — Кадастровые номера существующих земельных участков, учтенных в Едином государственном реестре недвижимости
23:47:0118001:1148
 -  — Магистральные улицы общегородского значения
 -  — Проектируемые остановочные комплексы
 -  — Тротуар, основные маршруты пешеходного движения
 -  — Пешеходный переход
 -  — Оси проезжей части

		3154/20-ПМ	
		Документация и разработка проекта: Высшая инженерная в проекте планировки территории и граница территории территории для линейного объекта проектного назначения местного значения "Справительский автомобильный барьер" "Южная сторона" муниципальной администрации города Хабаровска	
Лист		Проект планировки территории. Основная часть.	7 18
		13.12	
		13.12	
		Схема организации улично-дорожной сети и движения транспорта М 1:1000	МКУ "Управление по развитию территорий и инженерных коммуникаций"



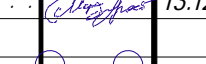

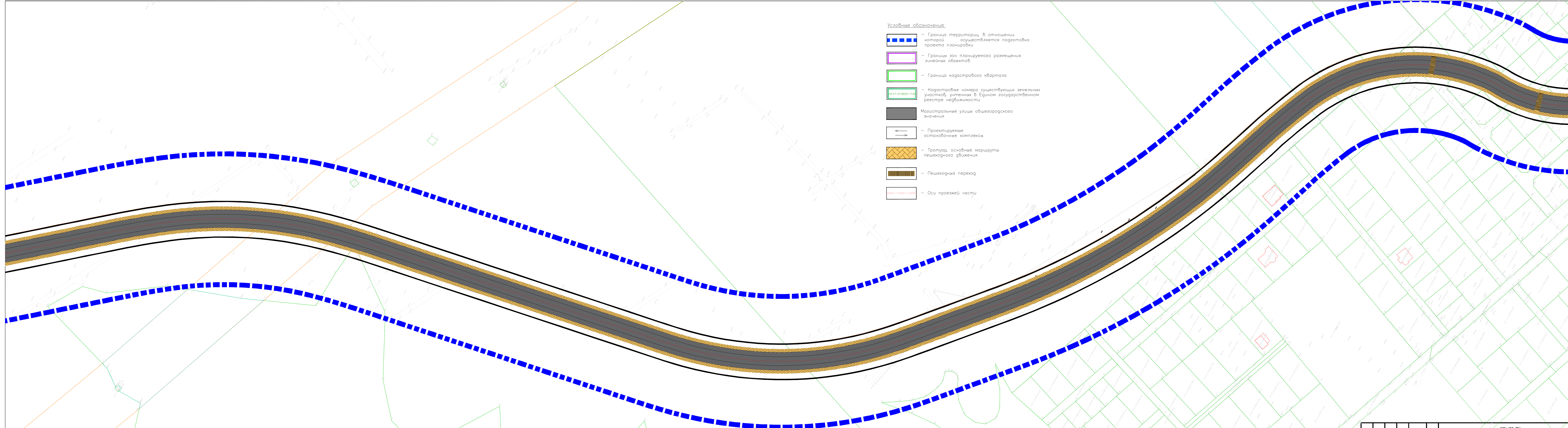

- Условные обозначения:
-  - Граница территории, в отношении которой осуществляется подготовка проекта планировки
 -  - Граница зон планируемого размещения линейных объектов
 -  - Граница кадастрового квартала
 -  - Кадастровые номера существующих земельных участков, учтенных в Едином государственном реестре недвижимости
 -  - Магистральные улицы общегородского значения
 -  - Проектируемые остановочные комплексы
 -  - Тротуар, основные маршруты пешеходного движения
 -  - Пешеходный переход
 -  - Оси проезжей части

		3154/20-ПМ	
		<small>Документация и разработка проекта: Внесения изменений в проект планировки территории и граница территории территории для линейного объекта проектного назначения местного значения "Система автодорожной сети "Южная полоса" муниципальной образования город Ижевск</small>	
Исполн.			
		13.12	Проект планировки территории. Основная часть.
		13.12	Схема организации улично-дорожной сети и движения транспорта М 1:1000
			МАУ "Управление по развитию города и развитию транспортной территории и информационных коммуникаций"
			8 18

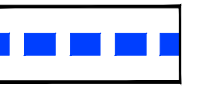

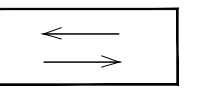

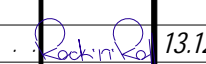

Условные обозначения

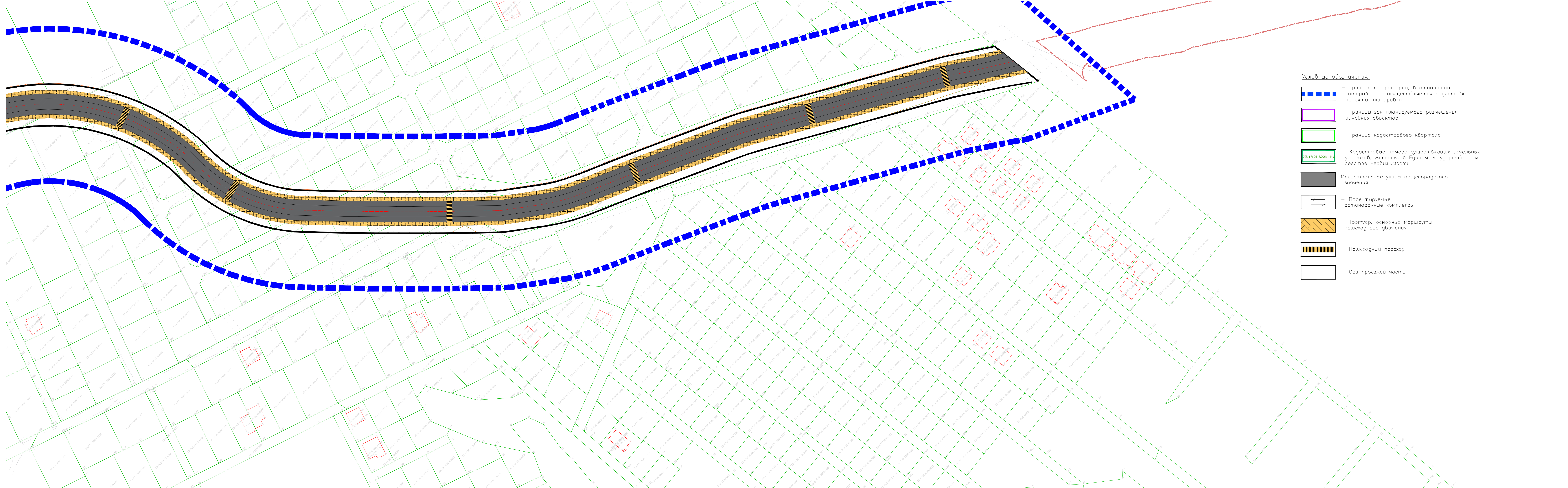
-  - Граница территории, в отношении которой осуществляется подготовка проекта планировки
-  - Границы зон планируемого размещения линейных объектов
-  - Граница кадастрового квартала
-  - Кадастровые номера существующих земельных участков, учтенных в Едином государственном реестре недвижимости
-  - Магистральные улицы общегородского значения
-  - Проектируемые остановочные комплексы
-  - Тротуар, основные маршруты пешеходного движения
-  - Пешеходный переход
-  - Оси проезжей части

		3154/20-ПМ	
		Документация и разработка проекта: Висимая линиями в проекте планировки территории и граница территории территории для линейного объекта проектной инфраструктуры местного значения "Справительская автомобильная дорога" (Киев) отъезд "Музыкальный образовательный центр" (Истринский район Московской области)	
Лист		Проект планировки территории. Основная часть.	9 / 18
		13.12	
		13.12	
		Схема организации улично-дорожной сети и движения транспорта М 1:1000	МКУ "Управление по развитию территорий и информационных коммуникаций"



- Условные обозначения:
-  - Граница территории, в отношении которой осуществляется подготовка проекта планировки
 -  - Границы зон планируемого размещения линейных объектов
 -  - Граница кадастрового квартала
 -  - Кадастровые номера существующих земельных участков, учтенных в Едином государственном реестре недвижимости
 -  - Магистральные улицы общегородского значения
 -  - Проектируемые остановочные комплексы
 -  - Тротуар, основные маршруты пешеходного движения
 -  - Пешеходный переход
 -  - Оси проезжей части

		3154/20-ПМ	
		<small>Документация и разработка проекта. Выявление изменений в границах планировки территории и границах территории для линейных объектов планировки территории местного значения "Справочник автомобильных дорог "Южная область" муниципальной образования город Истринский"</small>	
Лист			
		13.12	Проект планировки территории. Основная часть.
		13.12	Схема организации улично-дорожной сети и движения транспорта М 1:1000
			10 18
			МКУ "Управление по развитию территорий и инженерных коммуникаций"

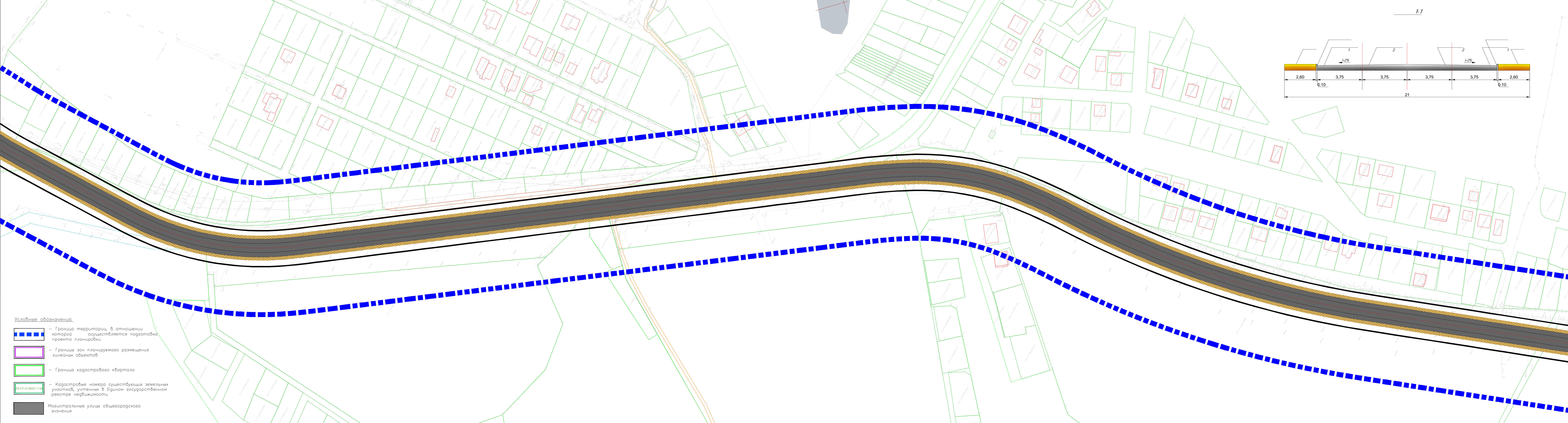
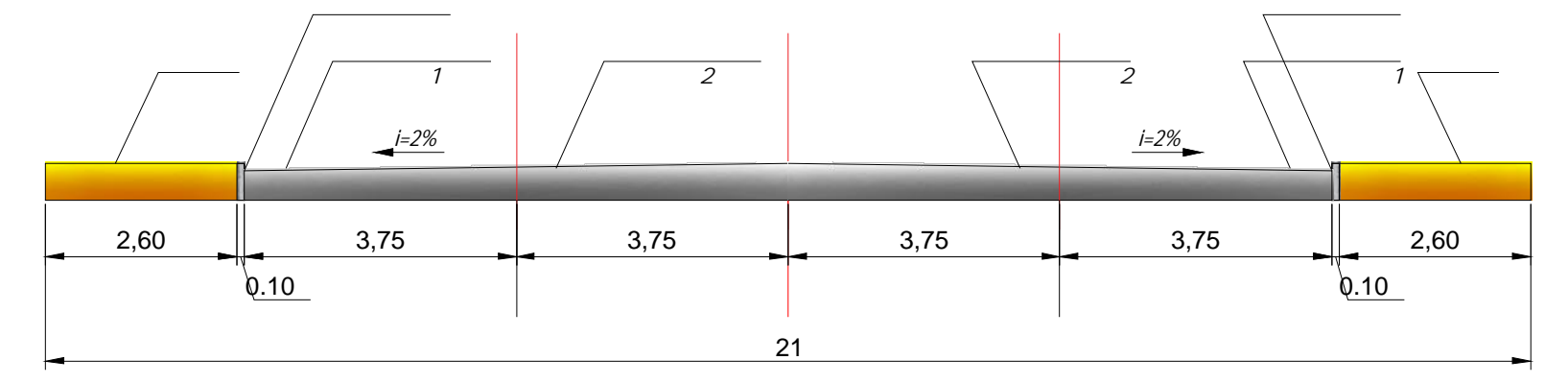

- Условные обозначения:
-  - Граница территории, в отношении которой осуществляется подготовка проекта планировки
 -  - Границы зон планируемого размещения линейных объектов
 -  - Граница кадастрового квартала
 -  - Кадастровые номера существующих земельных участков, учтенных в Едином государственном реестре недвижимости
 -  - Магистральные улицы общегородского значения
 -  - Тротуар, основные маршруты пешеходного движения
 -  - Уклон (промилле)/Расстояние (метры)
 -  - Проектная отметка/Фактическая отметка

		3154/20-ПМ	
Документация и разработка проекта: Внесение изменений в проект планировки территории и проект межевания территории для линейной области проектной территории местного значения "Спратинг/Лесной автомобильный барьер "Южная область" муниципальной администрации города Ижевска			
Исполн.		13.12	18
		13.12	11
Проект планировки территории. Основная часть.			
Схема вертикальной планировки территории М 1:1000		МАУ "Управление по развитию города и развитию территорий и информационных коммуникаций"	


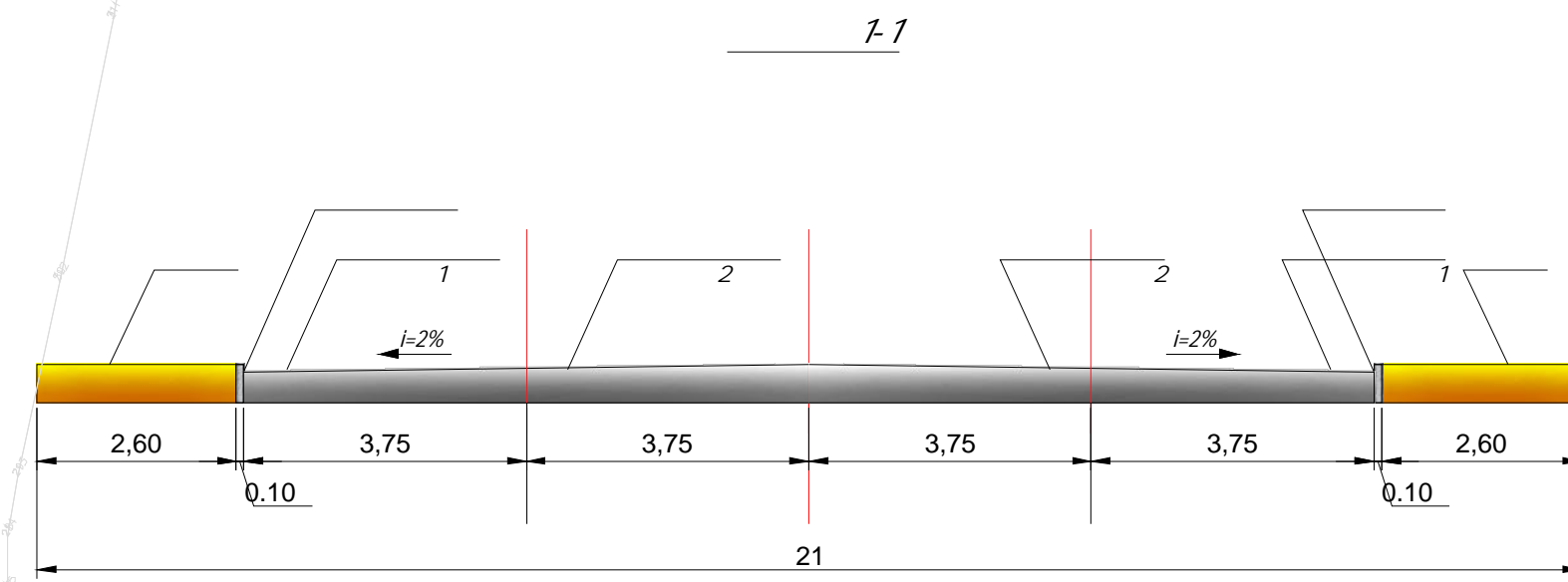





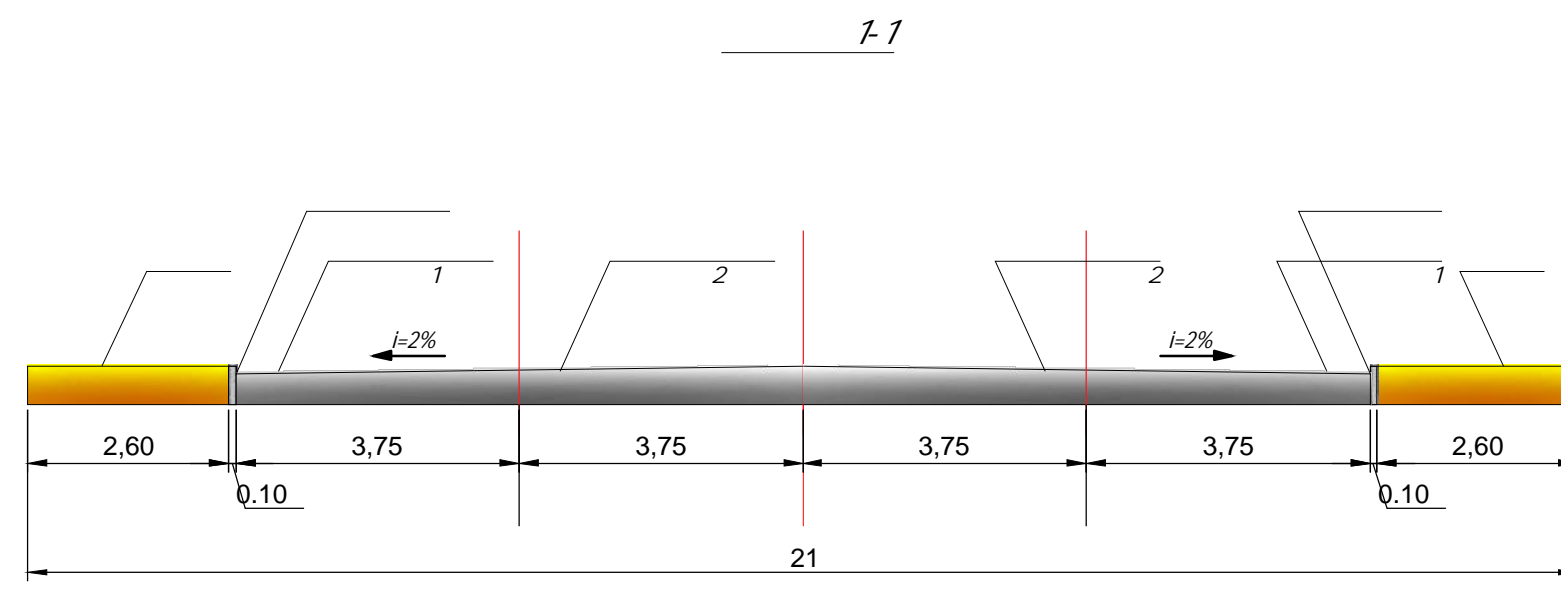

- Условные обозначения:**
- Граница территории, в отношении которой осуществляется подготовка проекта планировки
 - Границы зон планируемого размещения линейных объектов
 - Граница кадастрового квартала
 - Кадастровые номера существующих земельных участков, учтенных в Едином государственном реестре недвижимости
 - Магистральные улицы общегородского значения
 - Тротуар, основные маршруты пешеходного движения
 - Уклон (промилле)/Расстояние (метра)
 - Проектная отметка/Фактическая отметка

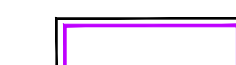
		3154/20-ПМ	
<small>Документация к разработке проекта: Функция инженерной в проекте планировки территории и схемы вертикальной планировки территории для линейных объектов планировки территории местного значения "Стратегия автомобильных дорог "Южная ось" муниципальной образования город Истринский"</small>			
Исполн.			
		13.12	18
		13.12	18
		Проект планировки территории. Основная часть.	
		Схема вертикальной планировки территории М 1:1000	МАУ "Управление по развитию города и района" Истринский район Московской области

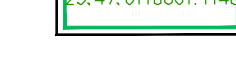

Условные обозначения:

-  - Граница территории, в отношении которой осуществляется подготовка проекта планировки
-  - Граница зон планируемого размещения линейных объектов
-  - Граница кадастрового квартала
-  - Кадастровые номера существующих земельных участков, учтенных в Едином государственном реестре недвижимости
-  - Магистральные улицы общегородского значения
-  - Тротуар, основные маршруты пешеходного движения
-  - Уклон (промилле)/Расстояние (метры)
-  - Проектная отметка/Фактическая отметка



		3154/20-ПМ	
		Документация и разработка проекта: Высшая инженерная в проекте планировки территории и проект территории территории для линейных объектов проектной территории местного значения "Справительского автомобильного Бродя" "Южная область" муниципальной образования город Хабаровск	
Лист		Проект планировки территории. Основная часть.	13 18
		Схема вертикальной планировки территории М 1:1000	МКУ "Управление по развитию и развитию территории и инженерных коммуникаций"

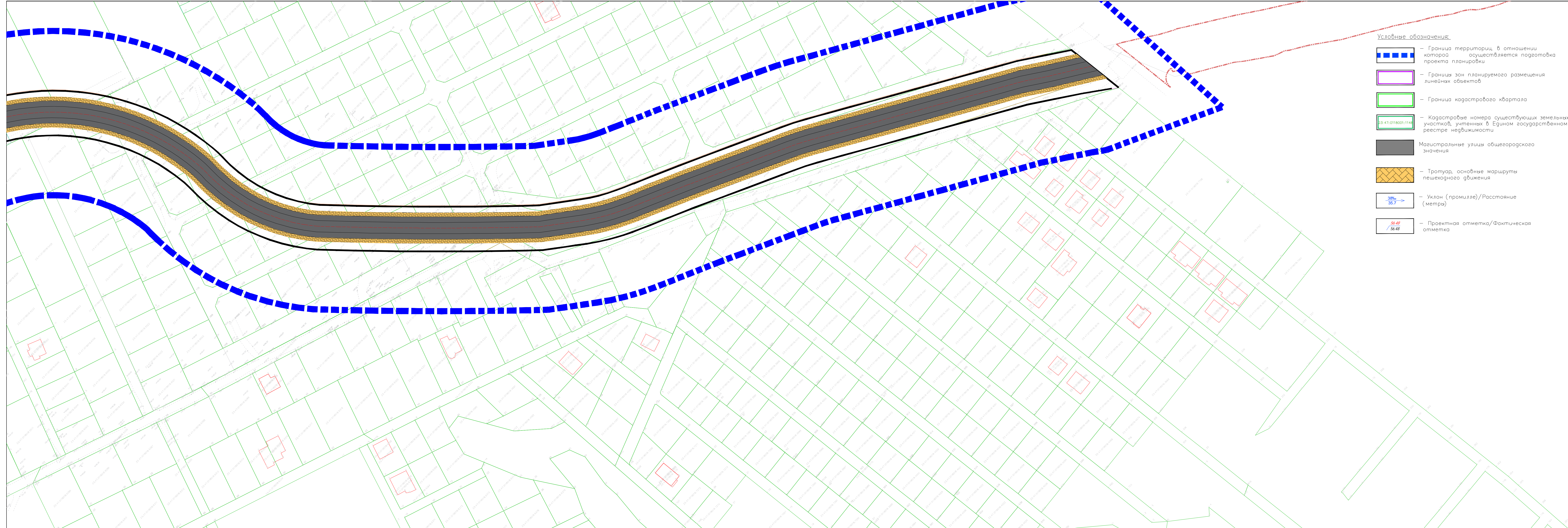

Условные обозначения:

-  - Граница территории, в отношении которой осуществляется подготовка проекта планировки
-  - Границы зон планируемого размещения линейных объектов
-  - Граница кадастрового квартала
-  - Кадастровые номера существующих земельных участков, учтенных в Едином государственном реестре недвижимости
-  - Магистральные улицы общегородского значения
-  - Тротуар, основные маршруты пешеходного движения
-  - Уклон (промилле)/Расстояние (метры)
-  - Проектная отметка/Фактическая отметка

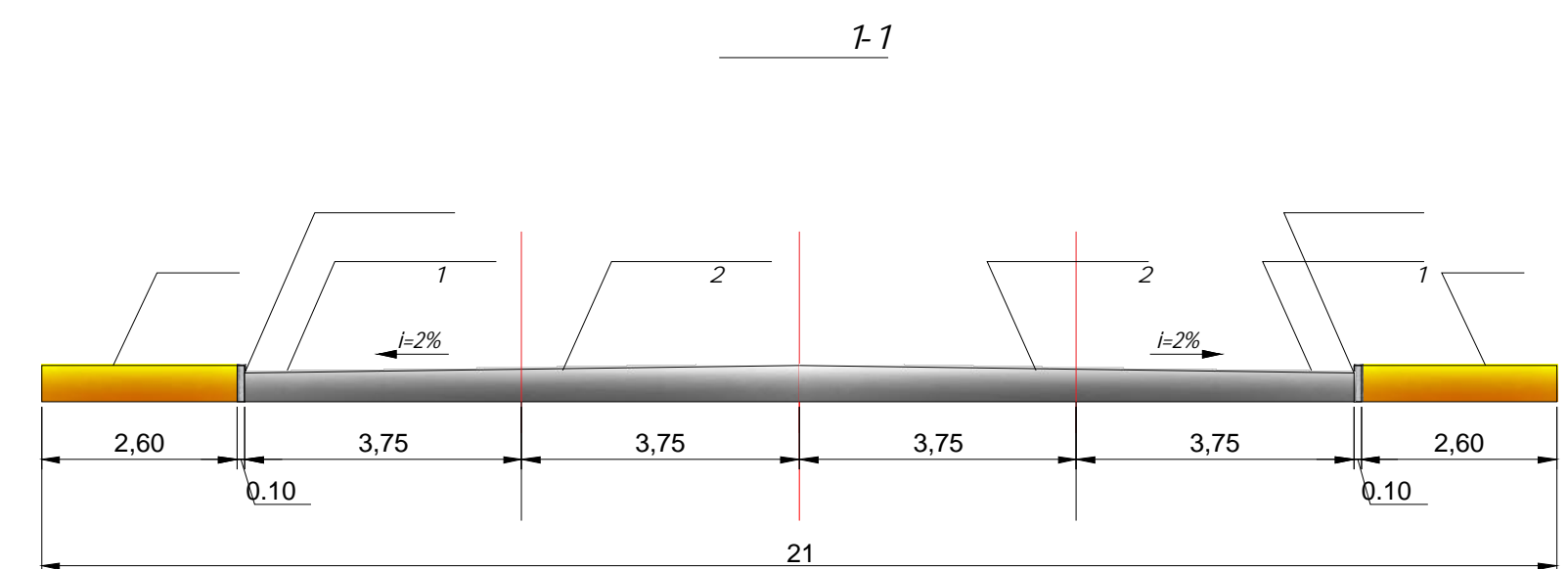







		3154/20-ПМ	
Документация к разработке проекта. Внесения изменений в проект планировки территории и проект межевания территории для линейного объекта проектной организации местного значения "Справедливая автомобильная дорога "Южная" отъезд" муниципальной администрации города Ижевска			
Исполн.			
		13.12	18
		13.12	14
		Проект планировки территории. Основная часть.	
		Схема вертикальной планировки территории М 1:1000	МКУ "Управление по развитию города и дорожному хозяйству"

Примечания:

1. Проектируемый объект расположена в существующей жилой зоне – Ж-1, СХ-1; СХ-3; П-4. Вне зон культурного наследия, но с зонами особыми условиями территорий, лесничества, грани территории подверженных риску возникновения ЧС природного и техногенного характера.
1. Объект расположен в МО в. Новороссийск
2. Топографическая съемка выполнена в 2021 году МАУ "Управление по развитию новых и ранее застроенных территорий и инженерных коммуникаций"
3. Границы земельных участков с номерами нанесены в соответствии с данными ФГБУ по Краснодарскому краю

Условные обозначения:

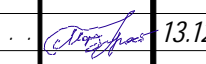
-  – Граница территории, в отношении которой осуществляется подготовка проекта планировки
-  – Границы зон планируемого размещения линейных объектов
-  23:47:01/000/011
-  – Зона с существующим обслуживанием пожарным депо
-  – Зона регулярного затопления, с периодичностью до нескольких раз в год.

		3154/20-ПМ	
		Документация и разработка проекта: Внесение изменений в проект планировки территории и проект межевания территории для линейного объекта проектной инфраструктуры местного значения "Система автодорожных дорог "Южная обхода" муниципальной образования город Новороссийск"	
Лист:			
		13.12	Проект планировки территории. Основная часть.
		13.12	Схема границ территорий и объектов культурного наследия и зон с особыми условиями использования территорий, М. 1:1000
			МАУ "Управление по развитию новых и ранее застроенных территорий и инженерных коммуникаций"
			15 18

Примечания:

1. Проектируемый объект, расположена в существующей жилой зоне – Ж-1, СХ-1; СХ-3; Р-4, вне зон культурного наследия, но с зонами особыми условиями территорий: лесничества, границы территорий подверженных риску возникновения ЧС природного и техногенного характера
2. Топографическая съемка выполнена в 2021 году МАУ "Управление по развитию новых и ранее застроенных территорий и инженерных коммуникаций"
3. Границы земельных участков с номерами нанесены в соответствии с данными ФГУ по Краснодарскому краю

Условные обозначения:

- Граница территории, в отношении которой осуществляется подготовка проекта планировки
- Границы зон планируемого размещения линейных объектов
- 23-47/018/001/11-08
- Зона с существующим обслуживанием пожарным депо
- Зона регулярного затопления, с периодичностью до нескольких раз в год

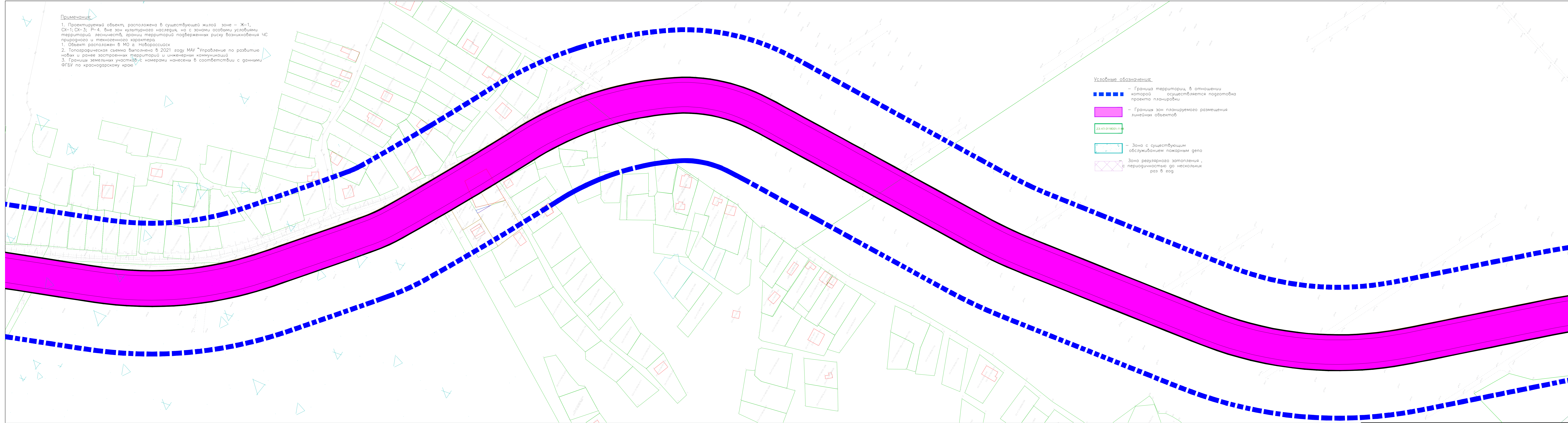



		3154/20-ПМ	
		Документация и разработка проекта: Внесение изменений в проект планировки территории и границ территории территории для линейного объекта проектного назначения местного значения "Система автодорожных дорог "Южная обхода" муниципальной территории образованной городом Новороссийск"	
Лист:			
	13.12	Проект планировки территории. Основная часть.	16 18
	13.12	Схема границ территорий и объектов культурного наследия и зон с особыми условиями использования территорий, М. 1:1000	МАУ "Управление по развитию новых и ранее застроенных территорий и инженерных коммуникаций"



Примечания:

1. Проектируемый объект, расположена в существующей жилой зоне – Ж-1, СХ-1; СХ-3; Р-4. Вне зон культурного наследия, но с зонами особыми условиями территорий, лесничества, границ территорий подверженных риску возникновения ЧС природного и техногенного характера.
1. Объект расположен в ИО г. Новороссийск
2. Товарная съемка выполнена в 2021 году МАУ "Управление по развитию новых и ранее застроенных территорий и инженерных коммуникаций"
3. Границы земельных участков с номерами нанесена в соответствии с данными ФГБУ по Краснодарскому краю

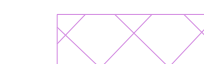
Условные обозначения:


-  – Граница территории, в отношении которой осуществляется подготовка проекта планировки
-  – Границы зон планируемого размещения линейных объектов
-  – Зона с существующим обслуживанием пожарным депо
-  – Зона регулярного затопления, с периодичностью до нескольких раз в год.

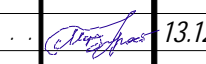

		3154/20-ПМ	
<small>Документация и разработка проекта: Внесения изменений в проект планировки территории и границ территории территории для линейного объекта проектного назначения местного значения "Справительский автомобильный барьер" "Южная обхода" муниципальной образованной город Новороссийск</small>			
Итого:			
		13.12	Проект планировки территории. Основная часть.
		13.12	Схема границ территорий и объектов культурного наследия и зон с особыми условиями использования территорий, М 1:1000
			17 18
			<small>МАУ "Управление по развитию новых и ранее застроенных территорий и инженерных коммуникаций"</small>

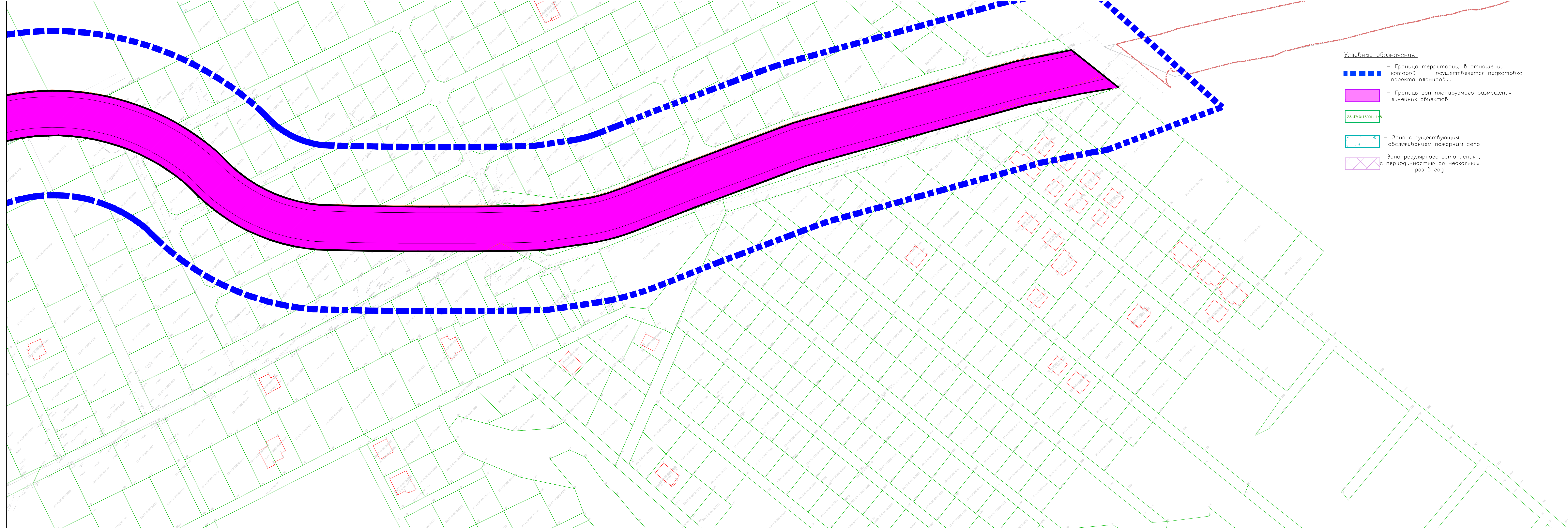

- Условные обозначения:
- Граница территории, в отношении которой осуществляется подготовка проекта планировки
 - Границы зон планируемого размещения линейных объектов
 - 23:47.0118001:1149
 - Зона с существующим обслуживанием пожарным депо
 - Зона регулярного затопления, с периодичностью до нескольких раз в год

Примечания:

1. Проектируемый объект, расположена в существующей жилой зоне – Ж-1, СХ-1, СХ-3, Р-4. Вне зон культурного наследия, но с зонами особыми условиями территорий, лесничеств, границ территорий подверженных риску возникновения ЧС природного и техногенного характера.
1. Объект расположен в МО в. Новороссийск
2. Топографическая съемка выполнена в 2021 году МАУ "Управление по развитию новых и ранее застроенных территорий и инженерных коммуникаций"
3. Границы земельных участков с номерами нанесены в соответствии с данными ФГБУ по Краснодарскому краю

		3154/20-ПМ	
Документация и разработка проекта. Выявление изменений в проекте планировки территории и границ территории территории для линейного объекта проектного назначения местная значимость "Справительств автомобильных дорог "Кубань" области "муниципального образования город Новороссийск"			
Лист:			
		13.12	18
		13.12	18
Проект планировки территории. Основная часть.			
Схема границ территорий и объектов культурного наследия и зон с особыми условиями использования территорий, М. 1:1000		МАУ "Управление по развитию новых и ранее застроенных территорий и инженерных коммуникаций"	

**ТОМ 2.
МАТЕРИАЛЫ ПО ОБОСНОВАНИЮ ПРОЕКТА ПЛАНИРОВКИ
ТЕРРИТОРИИ.**

**Раздел 4. Материалы по обоснованию проекта планировки территории.
Пояснительная записка.**

Введение

Документация по планировке территории разработана МАУ «Управление по развитию новых и ранее застроенных территорий и инженерных коммуникаций» на основании постановления правительства РФ от 12.05.2017 №564 (ред. От 26.08.2020).

Подготовка проекта планировки территории осуществляется в целях:

- обеспечения устойчивого развития территорий;
- выделения элементов планировочной структуры, установления (определения) границ зон планируемого размещения линейного объекта;
- установления границ земельного участка, на котором размещается линейный объект инженерной инфраструктуры.

Земельный участок для размещения и эксплуатации линейного объекта инженерной инфраструктуры расположен в границах **Южного внутригородского района муниципального образования город Новороссийск.**

Документация по планировке территории разработана в соответствии с нормативными документами:

- Градостроительный кодекс Российской Федерации;
- Земельный кодекс Российской Федерации;
- Гражданский кодекс Российской Федерации;
- Положение о составе и содержании проектов планировки территории, предусматривающих размещение одного или нескольких линейных объектов, утверждено постановлением Правительства РФ от 12 мая 2017 г. № 564, в редакции от 25.04.2020 №586;
- Правила выполнения инженерных изысканий, необходимых для подготовки документации по планировке территории, перечня видов инженерных изысканий, необходимых для подготовки документации по планировке территории, утверждены постановлением Правительства РФ от 31.03.2017 № 402;
- Постановление Государственного комитета Российской Федерации по строительству и жилищно-коммунальному комплексу от 29.10.2002 № 150 «Об утверждении инструкции о порядке разработки, согласования, экспертизы и утверждения градостроительной документации»;
- Федеральный закон от 08.11.2007 № 257-ФЗ «Об автомобильных дорогах и о дорожной деятельности в Российской Федерации и о внесении изменений в отдельные законодательные акты Российской Федерации»;
- СП 34.13330.2012. Свод правил. «Автомобильные дороги» Актуализированная редакция СНиП 2.05.02-85*;
- СП 42.13330.2016. Свод правил. Градостроительство. Планировка и застройка городских и сельских поселений. Актуализированная редакция СНиП 2.07.01-89*;
- Постановление № 1192 от 26.02.2021 «О разработке проекта внесения изменений в проект межевания территории для линейного объекта транспортной инфраструктуры местного значения «Строительство автомобильной дороги «Южный обход» муниципального образования г. Новороссийск».

Документация по планировке территории разработана на основании документов территориального планирования:

- Генеральный план городского округа муниципального образования город Новороссийск;
- Правила Землепользования и Застройки муниципального образования город Новороссийск.

Документация по планировке территории разработана в соответствии с результатами инженерных изысканий:

- инженерно-геодезические изыскания, выполненные МАУ «Управление по развитию новых и ранее застроенных территорий» в 2021 г.;

- инженерно-геологические изыскания, выполненные Азовским отделением ГУП «Кубаньгеология» в объеме, представленном в Генеральном плане городского округа муниципального образования город Новороссийск;

- инженерно-гидрогеологические изыскания, выполненные Черноморским отделением ГУП «Кубаньгеология» в объеме, представленном в Генеральном плане городского округа муниципального образования город Новороссийск.

1. Описание природно-климатических условий территории, в отношении которой разрабатывается проект планировки территории.

1.1 Краткая характеристика климатических условий.

Район размещения линейного объекта расположен в южной части Краснодарского края, на южной границе климатического пояса умеренных широт.

По климатическому районированию для строительства (Схематическая карта климатического районирования для строительства. СП 131.13330.2012 «Строительная климатология». Актуализированная редакция СНиП 23-01-99*), участок строительства относится к району ШБ.

Важным фактором, влияющим на климат, является циркуляция атмосферы. Территория района изысканий находится в районе взаимодействия различных систем циркуляции, воздушные массы здесь могут быть самыми различными по своим физическим свойствам и по происхождению, однако преобладающими являются массы континентального воздуха умеренных широт.

Сложные физико-географические условия, разнообразие ландшафта, близость незамерзающего моря и системы высоких хребтов Кавказа вносят ряд изменений в общую циркуляцию воздушных масс, и объясняет своеобразные климатические условия территории исследуемого района. Климат здесь ближе всего к средиземноморскому, который характеризуется умеренно жарким сухим летом и влажным холодным полугодием.

Район размещения линейного объекта защищен системой высоких хребтов Кавказа от восточных континентальных воздействий, а непосредственная близость моря способствует сглаживанию температурного режима. Между сезонами года в этом районе нет отчетливых границ. Устойчивый переход среднесуточной температуры воздуха ниже 0 °С отсутствует. Средняя температура самого холодного месяца, января, положительная. Поэтому, начало зимы условно приходится на вторую декаду декабря, окончание на конец февраля – начало марта.

Зима характеризуется неустойчивой погодой и повышенной увлажненностью, т.к. циклоны, зарождающиеся на Средиземном море, приносят теплый влажный воздух с осадками.

Однако, в тот период возможны и довольно значительные для данного района похолодания, до минус 24 °С, наблюдающиеся, как правило, при заторах холодных континентальных и ультраполярных вторжений арктического воздуха с севера и северо-востока. Если мощность воздушных масс при этом превышает высоту хребта, то они способны переваливать через горы, защищающие изучаемый район от холодных вторжений с континента, вызывая при этом явление боры.

Бора – холодный нисходящий ветер северо-восточного направления, отличающийся своей интенсивностью и разрушительной силой, возникает на Черноморском побережье от Анапы до Туапсе.

Наиболее ярко проявляет себя в районе Новороссийска, где складывается классический комплекс орографических условий, благоприятных для развития этого явления. Образуется бора преимущественно в холодное время года.

Резкий эффект боры определяется прежде всего очень низкими температурами холодных вторжений в совокупности с большими скоростями ветра, имеющими порывистый характер.

На общем теплом фоне побережья незамерзающего моря, она способствует возникновению опасных и особо опасных явлений, т.к. в ряде случаев сопровождается парением моря, образованием гололеда, изморози, сильным снегопадом и метелями.

Весна на территории изучаемого района ранняя, с возвратами холодов. Устойчивый переход температуры воздуха через 5 °С, характеризующий начало весны, осуществляется в первой декаде марта. Продолжается весна до начала-середины мая.

Ослабление межширотного обмена в летний период обеспечивает умеренно жаркую погоду летом и устойчивую тёплую – осенью. Прорывы западных и южных циклонов нарушают такую погоду сильными ливневыми осадками.

Температура воздуха. Среднегодовая температура воздуха на территории района размещения линейного объекта 11,9-13,0 °С. Средняя температура воздуха самого холодного месяца (января) положительная и составляет 1,8-2,9 °С, самого теплого месяца (июля) 22,9-23,9 °С.

Абсолютный минимум достигает минус 25,6 – минус 24,1 °С, абсолютный максимум 40,0 – 41,0 °С. Амплитуда колебаний абсолютных температур воздуха 65,6 – 65,1 °С.

Средняя максимальная температура наиболее жарких месяцев, июля, 28,1 – 28,5 °С, августа 28,3-28,6 °С.

Первые заморозки отмечаются в среднем в третьей декаде октября – первой декаде ноября, последние – в третьей декаде марта - первой декаде апреля. В отдельные годы первые заморозки возможны в первой-второй декаде октября, последние – в третьей декаде апреля – первой декаде мая, но вероятность таких величин не велика.

Устойчивый переход средней суточной температуры воздуха ниже 0 °С отсутствует. Однако возможны морозные периоды короткой длительности, когда минимальная температура воздуха может держаться даже ниже минус 10 °С в течение нескольких дней.

Величины, характеризующие температурный режим воздуха на исследуемой территории, приведены в таблице 1.1.

Таблица 1.1 Средние и экстремальные значения температуры воздуха, °С

Характеристика	I	II	III	IV	V	VI	VII	VIII	IX	X	XI	XII	Год
Средняя температура воздуха, °С													
Новороссийск	2,9	3,1	6,1	11,0	16,2	20,6	24,0	23,9	19,4	14,2	8,9	5,3	13,0
Средний максимум температуры воздуха, °С													
Новороссийск	6,6	6,7	9,9	15,3	20,6	24,9	28,5	28,6	24,1	18,4	13,2	8,8	17,1
Абсолютный максимум температура воздуха, °С													
Новороссийск	18,1	22,2	26,7	29,8	34,2	37,1	41,0	39,6	36,3	34,5	25,5	21,9	41,0
	2001	1973	2008	2012	1904	2012	1971	2010	1897	1999	2010	1996	1971
Средняя из абсолютных максимумов температура воздуха, °С													
Новороссийск	13,6	14,3	18,2	23,3	27,5	30,5	33,8	33,5	29,9	25,4	20,6	16,3	34,8
Средний минимум температуры воздуха, °С													
Новороссийск	-0,1	0	2,8	7,7	12,6	16,9	19,8	19,8	15,3	10,3	5,7	2,1	9,4
Абсолютный минимум температуры воздуха, °С													
Новороссийск	-24,1	-20,6	-16,9	-5,6	0,5	6,0	11,0	9,0	1,3	-4,1	-17,9	-22,9	-24,1
	1935	1929	1898	1926	1915	1918	1912	1944	1902	1976	1953	1924	1935
Средняя из абсолютных минимумов температура воздуха, °С													
Новороссийск	-10,2	-9,7	-5,0	1,7	6,8	11,6	15,0	14,6	8,8	2,8	-3,0	-7,7	-13,5
Примечание – По м. ст. Новороссийск средние значения температуры воздуха приведены за период 1881-2013гг., экстремальные значения температуры воздуха за весь период наблюдений по 2016 г. включительно.													

Ветер. Ветровой режим территории района определяется взаимодействием общей циркуляции атмосферы и орографическими особенностями местности.

В результате механического и термического влияния на воздушные течения рельефа местности и подстилающей поверхности в районе изысканий отчетливо проявляются периодические и непериодические местные ветры, которые являются одной из климатических особенностей этого района. Местная циркуляция района представлена, прежде всего горно-долинными ветрами. Горно-долинная циркуляция, особенно хорошо выражена в теплое полугодие, т.к. возникает обычно из-за термической неоднородности долин и склонов. Долинные ветры дуют днем вверх по долинам и склонам, горные ветры ночью, в обратном направлении. В течение суток возможна бризовая циркуляция, чему способствует различие в суточном ходе температуры воздуха над большой водной поверхностью и сушей.

Зимой суточная периодичность ветра в исследуемом районе практически отсутствует, а летом проявляется довольно значительно.

Морской бриз начинается спустя несколько часов после восхода солнца. Береговой бриз слабее морского, т.к. ночные контрасты температур между сушей и морем значительно меньше дневных.

Исключительное явление в ветровом режиме района – бора – холодный шквальный ветер северо-восточного направления. Он отличается своей интенсивностью и разрушительной силой, часто сопровождается резким понижением температуры, интенсивным снегопадом, метелью, гололедом. В теплый период, может иметь фенный характер, т.е. сопровождается резким повышением температуры и понижением относительной влажности. По данным м. ст. Новороссийск среднее число дней с борой составляет 48. Из этого числа на холодное полугодие приходится 31 день. Из года в год число дней с борой значительно колеблется. Наибольшее их число – 74, наименьшее – 21. В 85 % лет продолжительность одной боры изменяется в пределах 1-3 дней.

Значения величин, характеризующих ветровой режим исследуемой территории, приведены в таблице 1.2. Повторяемость направлений ветра и штилей и розы ветров для участка изысканий приведены по м. ст. Новороссийск за период 1941-1961 гг., за время расположения метеостанции в северо-западной части Цемесской бухты, как наиболее репрезентативной для участка изысканий по данной характеристике.

Таблица 1.2 Повторяемость направлений ветра и штилей по месяцам и за год, %

Месяц	С	СВ	В	ЮВ	Ю	ЮЗ	З	СЗ	Штиль
I	16	11	1	11	16	6	4	35	5
II	14	10	1	14	19	6	5	31	6
III	13	18	1	13	17	7	4	27	8
IV	7	18	4	23	17	4	5	22	15
V	6	14	5	30	18	4	4	19	15
VI	9	15	6	26	13	6	5	20	14
VII	13	17	4	17	8	7	6	28	14
VIII	15	21	3	12	6	6	7	30	14
IX	10	27	2	11	6	4	8	32	12
X	13	20	2	11	9	4	7	34	11
XI	15	15	1	12	15	4	4	34	7
XII	14	15	0	13	16	4	4	34	5
Год	12	16	3	16	14	5	5	29	10

Влажность воздуха. Средние значения относительной влажности воздуха на территории района изменяются в пределах – 63-80 %. Влажность воздуха в районе исследований зависит

не только от местного испарения, но в большей степени от того, откуда приходят воздушные массы. В годовом ходе наибольшая относительная влажность наблюдается в холодное полугодие (декабрь-январь 80 %), с февраля она уменьшается, достигая минимума в августе (65-63 %), а с сентября вновь увеличивается. Абсолютный максимум относительной влажности составляет 100 % и может наблюдаться в любой из месяцев года. Абсолютный минимум 11-3 %.

Суточный ход относительной влажности зимой сглажен, летом выражен более чётко.

Значения величин, характеризующих влажность воздуха на территории исследуемого района приведены в таблице 1.3.

Таблица 1.3 Средние значения относительной влажности воздуха, %

Величина	I	II	III	IV	V	VI	VII	VIII	IX	X	XI	XII	Год
м. ст. Новороссийск (1966-2011)													
Средняя	77	76	74	72	73	70	64	63	65	71	76	77	72
Абсолютная максимальная	99	100	100	100	100	98	98	99	97	100	98	100	100
Абсолютная минимальная	10	12	3	14	14	17	13	10	16	16	10	10	3

Осадки. Среднегодовое количество осадков на территории района по м. ст. Новороссийск – 784 мм. На тёплый период, с апреля по октябрь, приходится 49-51 % годового количества осадков (318-401 мм), на холодный, с ноября по март – 51-49 % (330-381- мм). В отдельные годы эти суммы могут значительно отличаться от среднегодовых значений.

Максимум числа дней с осадками наблюдается зимой, минимум в конце лета - начале осени. Зимний максимум объясняется длительными обложными осадками, а летний минимум – кратковременными ливнями. Преобладающими в течение всего года являются жидкие осадки.

Особый интерес представляют сильные дожди. Наблюдаются они преимущественно в теплое время года. Наблюденный суточный максимум осадков по м. ст. Новороссийск – 275 мм (7.VII.2012), что превышает месячную норму осадков в 2,5 и 4,5 раза соответственно.

Величины, характеризующие режим осадков на территории изучаемого района, приведены в таблице 1.4.

Таблица 1.4 Среднее количество осадков, мм

Станция	I	II	III	IV	V	VI	VII	VIII	IX	X	XI	XII	XI-III	IV-X	Год
Новороссийск (1892-2013)	84	75	64	52	45	59	61	51	54	59	75	103	401	381	782

Снежный покров. Снежный покров на рассматриваемой территории появляется в среднем в первой-третьей декаде декабря, устойчивый снежный покров отсутствует в 100 % зим. Средняя дата схода снежного покрова приходится на первую декаду марта. Среднее число дней со снежным покровом 8. В зависимости от того откуда приходят воздушные массы, в холодный период возможна неоднократная смена похолоданий с установлением снежного покрова и оттепелей с полным сходом снега.

Опасные гидрометеорологические процессы и явления. На территории исследуемого района возможно периодическое достижение гидрометеорологическими явлениями экстремальных величин, что связано с орографическими особенностями расположения этой территории. Опасные гидрометеорологические явления на этом участке исследований обуславливаются движениями атмосферы синоптического масштаба (циклоны, атмосферные фронты), мезомасштабными (шквалы, облачные скопления, грозвые ячейки) и мелкомасштабными движениями. В соответствии с нормативным документом опасные метеорологические

процессы и явления, наблюдавшиеся на территории района изысканий и требующие учета при проектировании, приведены в таблице 1.5.

Наибольшую повторяемость на территории района среди опасных гидрометеорологических явлений имеют ветер, сильные дожди, ливни.

Территория исследуемого района расположена в пределах зоны, где создается классический комплекс условий, способствующий образованию сильных ветров до 40 м/с и более, особенно в холодное полугодие. Исключительное явление в ветровом режиме района изысканий – бора – холодный шквалистый ветер северо-восточного направления (см. п. *Ветер*). Особенно опасна бора в совокупности с другими атмосферными явлениями.

Таблица 1.5 Критерии учета опасных метеорологических процессов и явлений

Процессы и явления	Количественные показатели проявления	Период	Максимальное значение
Ветер	Скорость более 30 м/с, для побережий морей более 35 м/с, при порывах более 40 м/с	1959-2016	45 14.I.1974
Дождь	Слой осадков ≥ 50 мм за 12 ч и менее	1930-2016	187.2 (7.VII.2012)
Ливень	Количество жидких осадков ≥ 30 мм за период ≤ 1 ч	1936-2016	56 мм (15.VIII.1947)
Гололед*	Отложение льда на проводах более 20 мм	1959-2016	22 мм (17.XII.2001)
Сильный снег*	Количество осадков ≥ 20 мм за период ≤ 12 ч	1936-2016	54 мм (12.III.1968)
Смерч	Любые	1959-2016	8.VIII.2002 г.

Примечание – указаны критерии ОЯ согласно «Перечня опасных природных явлений (ОЯ) на территории ЮФО и СКФО», утвержденного приказом ФГБУ «Северо-Кавказское УГМС» от 26.02.2016 г. №22 с изменениями, утвержденными приказами ФГБУ «Северо-Кавказское УГМС» от 17.05.2016 г. №69 и от 22.06.2016 г. №81. При неоднократном отмечавшемся явлении указывается наблюдавшееся в последний раз наибольшее значение.

В течение всего года возможны сильные осадки, но, преимущественно, в теплое полугодие. За сутки может выпасть более месячной нормы осадков (см. п. *Осадки*). Наиболее сильные осадки наблюдались в июле 2012 г. По данным м. ст. Новороссийск за период с 7 ч 6 июля до 7 ч 7 июля выпало 275 мм осадков, что превысило месячную норму более чем в 4,5 раза.

Сильные осадки способствуют формированию катастрофических паводков, образованию селей, даже там, где их раньше не наблюдалось.

Сильнейшие дожди 2012 г. вызвали катастрофические паводки на реках, произошло подтопление реками и склоновыми стоками населенных пунктов. В районе бедствия стихией были выведены из строя системы газо-, энерго- и водоснабжения, разрушены мосты, прекращено железнодорожное и автомобильное движение, разрушены жилые дома.

Достижение гидрометеорологическими явлениями экстремальных величин, как правило, связано, прежде всего, с активизацией циклонической деятельности над акваторией Черного моря. В теплый период, довольно часто, опасные явления связаны с выходом смерчей с моря на сушу или сопровождают смерч в полосе траектории его движения, что косвенно указывает на их связь.

Смерч – локальное явление. Однако образование смерча еще мало изучено и является следствием интенсивных макромасштабных атмосферных процессов – зон активной конвективной и грозовой деятельности, которые образуются при большой вертикальной неустойчивости воздушных масс. Сильные смерчи наиболее часто наблюдаются в теплое полугодие, особенно в период июль-сентябрь.

Самым катастрофическим событием на исследуемой территории стало наводнение 8 августа 2002 г., были затоплены населенные пункты Абрау-Дюрсо, Дюрсо, Южная Озеревка, Глебовское, Васильевка, Цемдолина. В Широкой Балке 9 августа 2002 г., в результате сошел сель, на территории, которая согласно имеющимся оценкам, обладает низкой степенью селеопасности или вовсе отнесена к не селеопасной. Причиной катастрофы стало выпадение большого количества осадков в экстремально короткие сроки, что очевидцы и многие специалисты связывают с морским смерчем, который мог принести осадки с моря.

1.2 Краткая характеристика геологических условий.

1.2.1 Геологическое строение.

Согласно Государственной Геологической карте Российской Федерации масштаба 1:200000, Кавказская серия, лист (L-37-XXXII), отложения на участке работ до глубины 3,0 – 30.0 м, в геологическом строении принимают участие меловые отложения Кампанского яруса (Cr2Cp), представленные мергелем.

Комплекс верхнемеловых отложений Кампанского яруса (Cr2Cp) представлен мергелем, встреченным под глиной полутвердой с включением щебня и дресвяным грунтом с глинистым заполнителем.

В тектоническом отношении территория приурочена к Восточно-Кубанскому краевому прогибу. В зоне взаимодействия проектируемого сооружения с геологической средой тектонических нарушений нет.

1.2.2 Гидрогеологические условия.

На исследуемой территории подземные воды относятся к одному водоносному горизонту, воды безнапорные.

Питание вод водоносного горизонта осуществляется за счет инфильтрации поверхностных вод и атмосферных осадков. Разгрузка данного горизонта происходит в нижележащие слои. Естественный режим подземных вод нарушенный. Установившийся уровень их характеризуется непостоянством и зависит от климатического и техногенного факторов.

1.2.3 Специфические грунты.

В соответствии с СП 11-105-97 (часть III) в пределах участка работ получили распространение техногенные грунты.

Техногенные грунты.

Насыпной грунт, уплотненный, представлен: дресвяный грунт неоднородный.

В соответствии с ГОСТ 25100-2011 грунт по степени неоднородности – неоднородный (Cu>3).

Насыпной грунт, согласно СП 11-105-97 (часть III, гл. 9), по своему составу относится к природным образованиям, перемещенным с мест их естественного залегания, сформированным в результате организованной отсыпки, по степени уплотнения – к уплотненным, давность отсыпки более двух лет.

Необходимо учесть специфику и неоднородность свойств техногенных грунтов при принятии проектных решений, а при строительных работах руководствоваться свойствами и опытом местного строительства.

1.2.4 Геологические и инженерно-геологические процессы.

К опасным геологическим процессам относятся эндогенные и экзогенные.

Среди опасных эндогенных геологических процессов возможных в пределах участка, в первую очередь, следует отметить сейсмичность. По данным ЦОМЭ ГС РАН с 1961 по 2004 год в прилегающем районе произошло порядка 40 землетрясений с магнитудой от 2,2 до 5,8 и глубиной очагов от 0 до 65 км.

В целях обеспечения сейсмобезопасного строительства и сейсмостойкости объектов народного хозяйства, с 15 апреля 2001 года на территории Краснодарского края введены, но-

вые строительные нормативы СНК 22-301-2000 “Строительство в сейсмических районах Краснодарского края” (ТСН 22-302-2000) и СНКК 23-302-2000 “Энергетическая эффективность жилых и общественных зданий”, утвержденные департаментом по строительству и архитектуре Краснодарского края и зарегистрированные Государственным комитетом Российской Федерации по строительству и жилищно-коммунальному комплексу.

Участок изысканий находится в сейсмически опасном районе.

Фоновая сейсмичность для объектов массового строительства по СП14.13330.2011 и по ТСН 22-301-2000г. по Краснодарскому краю составляет 8 баллов (ОСР 97А), 9 баллов (ОСР 97В) и 9 баллов (ОСР 97С).

Согласно СП 14.13330.2014 и СНКК 22-301-2000 территория застройки находится в зоне возможного развития 8 бальных землетрясений, категория грунтов по сейсмическим свойствам II, поскольку площадка сложена сильно выветрелым и трещиноватым скальными грунтами отложениями.

Экзогенные процессы выражаются эрозионной деятельностью и ветровыми процессами.

Эрозионная деятельность связана с процессами интенсивного временного стока и проявляется сезонно в обильные дождевые периоды.

К опасным экзогенным процессам также относится эрозионная и разрушительная деятельность ветра, особенно связанная с явлением «боры» - северо-восточного ветра, который нередко носит ураганный характер. «Бора» наблюдается преимущественно в зимний и осенний периоды ее продолжительность в среднем 47 дней в году при скорости ветра более 20 м/с.

2. Обоснование определения границ зон планируемого размещения линейных объектов.

Проектом планировки территории предусматривается формирование границы зоны планируемого размещения объекта (постоянная полоса отвода).

Граница зоны планируемого размещения объекта (постоянная полоса отвода) установлена в соответствии с Нормами отвода земель для размещения автомобильных дорог и (или) объектов дорожного сервиса, утвержденных Постановлением правительства РФ от 02.09.2009 г. № 717. Граница зоны планируемого размещения объекта (постоянная полоса отвода) определена согласно проектным решениям, исходя из площади, занимаемой земляным полотном автодороги, также предусмотрен отвод для устройства: берм для дорожных знаков и других элементов автодороги.

Граница зоны планируемого размещения объекта (постоянная полоса отвода) позволяют обеспечить необходимые условия эксплуатации автодороги и производства работ по ее содержанию.

Границы земельных участков для размещения объекта на период строительства определены в соответствии с проектом организации строительства как фактическая площадь, требуемая для производства работ на участке автодороги.

После завершения строительства земли, предоставленные во временное пользование, должны быть приведены в состояние, в котором они находились до начала строительства.

Связанные с предоставлением земель в постоянное или временное пользование убытки, причиненные собственникам, землевладельцам, землепользователям и арендаторам, возмещаются в порядке, установленном законодательством Российской Федерации.

Площадь зоны планируемого размещения объекта составляет.

3. Обоснование определения границ зон планируемого размещения линейных объектов, подлежащих реконструкции в связи с изменением их местоположения.

Линейные объекты, подлежащие реконструкции, а именно изменение параметров линейных объектов или их участков (частей), которое влечет за собой изменение класса, категории и (или) первоначально установленных показателей функционирования таких объектов

(мощности, грузоподъемности и других) или при котором требуется изменение границ полос отвода и (или) охранных зон таких объектов проектом **не предусмотрены**

4. Обоснование определения предельных параметров застройки территории в границах зон планируемого размещения объектов капитального строительства, проектируемых в составе линейных объектов.

Территория, определяемая границей размещения земельного участка для планируемого линейного объекта транспортной инфраструктуры, согласно данных Правил Землепользования и Застройки муниципального образования г. Новороссийск, располагается в зонах:

Ж – 1. Зона застройки индивидуальными жилыми домами с приусадебными участками.

Зона индивидуальной жилой застройки Ж-1 выделена для обеспечения правовых, социальных, культурных, бытовых условий формирования жилых районов из отдельно стоящих индивидуальных или блокированных жилых домов усадебного типа. -минимальная /максимальная площадь земельного участка -300/1500 кв.м.;

Руководствуясь техническим регламентом о требованиях пожарной безопасности ширина проездов для пожарной техники должна составлять не менее 6 метров (п. 6 статьи 67). Тупиковые проезды должны заканчиваться площадками для разворота пожарной техники размером не менее 15*15 метров. Максимальная протяженность тупикового проезда не должна превышать 150 метров.

Дорожную сеть ландшафтно-рекреационных территорий (дороги, аллеи, тропы) следует трассировать по возможности с минимальными уклонами в соответствии с направлениями основных путей движения пешеходов и с учетом определения кратчайших расстояний к остановочным пунктам, игровым и спортивным площадкам. Ширина дорожки должна быть кратной 0,75 м (ширина полосы движения одного человека).

СХ-1. Зона сельскохозяйственных угодий

Зона СХ - 1 предназначена для выращивания сельхозпродукции и выделена для обеспечения правовых условий сохранения сельскохозяйственных угодий, предотвращения их занятия другими видами деятельности при соблюдении нижеследующих видов и параметров разрешенного использования недвижимости.

- Минимальная/максимальная площадь земельного участка – 800-25000 кв.м

СХ-3. Зона садоводства.

Зона садоводства СХ-3 предназначена для размещения садовых участков с правом возведения жилого строения, используемых населением в целях отдыха и выращивания сельскохозяйственных культур. Подготовка проектов планировки рассматриваемой территории осуществлять в соответствии с СП 53.13330.2011 "СНиП 30-02-97*. Планировка и застройка территорий садоводческих (дачных) объединений граждан, здания и сооружения" (утв. приказом Министерства регионального развития РФ от 30 декабря 2010 г. № 849).

- минимальная/ максимальная площадь земельных участков - 10 кв.м/ не подлежит ограничению;

- минимальная ширина земельных участков вдоль фронта улицы (проезда) – 8 м;
- минимальные отступы от границ земельных участков - 3 м;
- максимальное количество надземных этажей зданий – 3 этажа (включая мансардный этаж);
- максимальная высота строений, сооружений от уровня земли – 15 м;
- максимальная высота этажа – не устанавливается;
- максимальный процент застройки в границах земельного участка – 80%

Р-4. Зона лесных территорий

Зона Р-4 выделена для обеспечения правовых условий использования участков лесных территорий. Размещение зданий и сооружений разрешается только после получения специальных согласований.

Размещение объектов улично-дорожной сети, автомобильных дорог и пешеходных тротуаров в границах населенных пунктов, пешеходных переходов, набережных, береговых полос водных объектов общего пользования, скверов, бульваров, площадей, проездов, малых архитектурных форм благоустройства; **Предельные параметры не устанавливаются**

Предельные (минимальные и (или) максимальные) размеры земельных участков и предельные параметры разрешенного строительства, реконструкции объектов капитального строительства применительно к вспомогательным видам разрешенного использования устанавливаются идентичными с соответствующими предельными (минимальными и (или) максимальными) размерами земельных участков и предельных параметров разрешенного строительства, реконструкции объектов капитального строительства, установленных для основных видов разрешенного использования и условно разрешенных видов использования, дополнительно к которым и совместно с которыми установлены вспомогательные виды разрешенного использования.

5. Ведомость пересечений границ зон планируемого размещения линейного объекта (объектов) с сохраняемыми объектами капитального строительства (здание, строение, сооружение, объект, строительство которого не завершено), существующими и строящимися на момент подготовки проекта планировки территории.

Объекты капитального строительства, существующие и строящиеся на момент подготовки проекта планировки территории, а также планируемые к строительству в соответствии с ранее утвержденной документацией по планировке территории, подлежащие сохранению и требующие мероприятий по защите, в границах зоны планируемого размещения линейного объекта **отсутствуют**. Однако присутствуют объекты капитального строения в зоне размещения объекта, которые не подлежат сохранению.

6. Ведомость пересечений границ зон планируемого размещения линейного объекта (объектов) с объектами капитального строительства, строительство которых запланировано в соответствии с ранее утвержденной документацией по планировке территории.

Объекты капитального строительства, строительство которых запланировано в соответствии с ранее утвержденной документацией по планировке территории **присутствуют**.

7. Ведомость пересечений границ зон планируемого размещения линейного объекта (объектов) с водными объектами (в том числе с водотоками, водоемами, болотами и т.д.).

Границы зон планируемого размещения линейного объекта водными объектами **не пересекаются.**

8. Основные сведения о линейных объектах инженерной инфраструктуры местного значения.

Автодорогу следует запроектировать согласно классификации и расчетным параметрам улиц и дорог сельских поселений в соответствии со сводом правил (табл.11.3 и 11.4"СП 42.13330.2016 «Планировка и застройка городских и сельских поселений». Актуализированная редакция СНиП 2.07.01-89*" (утв. Приказом Минстроя России от 30.12.2016 N 1034/пр) (ред. от 19.12.2019)),

Планируемая автомобильная дорога относится к категории «Местные улицы», «Местные дороги». Автомобильная дорога обеспечивает связь жилой застройки с основными улицами и имеет следующие параметры:

План и продольный профиль.

Трасса участка автомобильной дороги проложена в соответствии с действующими нормами проектирования автомобильных дорог.

Продольный профиль запроектировать из условия существующего рельефа и возможности организации въездов во дворы индивидуальной жилой застройки и существующей улично-дорожной сети.

Общая длина трассы ориентировочно составляет - **4577 м.**

Поперечные профили земляного полотна.

Технические параметры проектируемого участка автомобильной дороги принять при проектировании руководствоваться положениями СП 243.1326000.2015, а также Нормативам градостроительного проектирования муниципального образования город Новороссийск от 22 ноября 2016 года № 119.

Элементы водоотвода.

Отвод воды с проезжей части предусмотрен посредством поперечных и продольных уклонов проезжей части и обочин. Открытую водопропускную систему предусмотреть в ливневом лотке вдоль бордюра проезжей полосы дороги.

Дорожная одежда.

При проектировании автомобильной дороги, конструкцию дорожной одежды и вид покрытия проезжей части и тротуара принимают исходя из транспортно-эксплуатационных требований и категории проектируемой дороги с учетом интенсивности движения и состава автотранспортных средств, климатических и грунтово-гидрологических условий, санитарно-гигиенических требований, а также обеспеченности района строительства дороги местными строительными материалами.

Конструкция дорожной одежды в пределах радиусов закругления аналогична конструкции дорожной одежды по основной дороге.

При проектировании руководствоваться положениями СП 243.1326000.2015 «Проектирование и строительство автомобильных дорог с низкой интенсивностью движения»

Пересечения и примыкания.

На рассматриваемом участке автомобильной дороги предусматривается строительство примыканий:

- к существующей улично-дорожной сети.

Обустройство автомобильной дороги.

Для обеспечения безопасности дорожного движения предусматриваются мероприятия:

- устройство дорожных знаков;
- устройство горизонтальной дорожной разметки;
- установка барьерного ограждения;
- установка бортового камня;

Наружное электроосвещение.

На участках автодороги, пролегающих в жилой застройке, предусмотреть устройство наружного освещения на опорах воздушной линии электропередач.

Съезды в жилые районы.

Так как из –за своей протяженности автодорога пересекает большое количество жилых районов местного значения, необходимы мероприятия по обеспечению съездов с автодороги «Южный обход», для пользования местными жителями и развития инфраструктуры района, в зависимости от назначения земельных участков

9. Зоны с особыми условиями использования.

9.1 Объекты культурного наследия.

Территория проектирования расположена вне зоны охраны объектов культурного наследия.

9.2 Особо охраняемые природные территории.

Согласно документам территориального планирования, особо охраняемые природные территории федерального, регионального и местного значения на участке строительства отсутствуют.

9.3 Санитарно-защитные зоны предприятий, сооружений и иных объектов.

Согласно документам территориального планирования Генерального плана городского округа муниципального образования, город Новороссийск, земельный участок, предназначенный для размещения линейного объекта, **расположен вне границ** санитарно-защитной зоны от производственных, сельскохозяйственных предприятий и объектов специального назначения.

9.4 Зоны санитарной охраны источников водоснабжения.

Земельный участок, предназначенный для размещения линейного объекта, расположен вне зон санитарной охраны источников водоснабжения.

9.5 Округа санитарной и горно-санитарной охраны курортов.

Рассматриваемый объект **не входит** в границы округов санитарной и горно-санитарной охраны лечебно-оздоровительных местностей и курортов федерального, регионального и местного значения.

9.6 Придорожная полоса автомобильной дороги.

Решение об установлении придорожных полос частных автомобильных дорог или об изменении таких придорожных полос принимается органом местного самоуправления сельского поселения в отношении частных автомобильных дорог, которые расположены на

территории сельского поселения в границах населенных пунктов сельских поселений в соответствии с Федеральным законом от 08.11.2007 N 257-ФЗ (ред. от 08.12.2020) "Об автомобильных дорогах и о дорожной деятельности в Российской Федерации и о внесении изменений в отдельные законодательные акты Российской Федерации" (с изм. и доп., вступ. в силу с 17.01.2021 п.3.1) .

9.7 Охранные зоны инженерных коммуникаций.

Охранные зоны устанавливаются в целях обеспечения нормальных условий эксплуатации, обеспечения сохранности инженерных коммуникаций и сооружений и предотвращения несчастных случаев.

В охранных зонах запрещается осуществлять любые действия, которые могут нарушить безопасную работу инженерных коммуникаций, в том числе привести к их повреждению или уничтожению, и (или) повлечь причинение вреда жизни, здоровью граждан и имуществу физических или юридических лиц, а также повлечь нанесение экологического ущерба и возникновение пожаров.

Строительные работы и иные виды хозяйственной деятельности в границах охранных зон должны производиться по согласованию с организациями, эксплуатирующими соответствующие коммуникации.

С инициативой о внесении в ГКН сведений об охранный зоне могут обратиться заинтересованные лица: правообладатели объектов недвижимости, в отношении которых устанавливается зона или арендаторы соответствующего объекта недвижимости, с приложением правоустанавливающих документов, подтверждающих владение таким объектом.

ПРИЛОЖЕНИЕ:
ИСХОДНЫЕ МАТЕРИАЛЫ ДЛЯ ПРОЕКТИРОВАНИЯ

СОГЛАСОВАНО:

Начальник управления
имущественных и земельных
отношений муниципального
образования город Новороссийск

_____ В.А. Артемов

« » _____ 2021г.

УТВЕРЖДАЮ:

Начальник управления
архитектуры и градостроительства
муниципального образования
г. Новороссийск

_____ А.А. Паскаянц

« » _____ 2021г.

ТЕХНИЧЕСКОЕ ЗАДАНИЕ

НА ПОДГОТОВКУ ДОКУМЕНТАЦИИ ПО ПЛАНИРОВКЕ ТЕРРИТОРИИ

(проект планировки и проект межевания)

Для размещения линейного объекта инженерной инфраструктуры:

Исполнитель:

Директор МАУ «Управление по
развитию новых и ранее застроенных
территорий и инженерных
коммуникаций»

_____ Л.В. Обламская

Новороссийск 2021 г.

№ п/п	Наименование требований	Содержание требований
1	2	3
1	Основание для разработки	Постановление администрации муниципального образования г. Новороссийск от 26.02.2021 г. № 1192 «О разработке проекта внесения изменений в проект межевания территории для линейного объекта транспортной инфраструктуры местного значения «Строительство автомобильной дороги «Южный обход» муниципального образования г. Новороссийск»
2	Заказчик	В соответствии с п.1 постановления администрации муниципального образования г. Новороссийск от 26.02.2021 г. № 1192 МАУ «Управление по развитию новых и ранее застроенных территорий и инженерных коммуникаций»
3	Исполнитель	МАУ «Управление по развитию новых и ранее застроенных территорий и инженерных коммуникаций».
4	Наименование проектируемого объекта	«О разработке проекта внесения изменений в проект межевания территории для линейного объекта транспортной инфраструктуры местного значения «Строительство автомобильной дороги «Южный обход» муниципального образования г. Новороссийск»
5	Законодательная, нормативная и правовая база	<p>При выполнении проекта планировки территории должны соблюдаться требования действующего законодательства Российской Федерации, нормативно-правовые акты, в т.ч.:</p> <ul style="list-style-type: none"> ▪ Градостроительный кодекс РФ от 29.12.2004г. №190-ФЗ; ▪ Земельный кодекс РФ от 25.10.2001 № 136-ФЗ; <p>А также:</p> <ul style="list-style-type: none"> ▪ Постановление Правительства РФ от 12.05.2017г. № 564 «Об утверждении Положения о составе и содержании проектов планировки территории, предусматривающих размещение одного или нескольких линейных объектов»; ▪ СП 42.13330.2016 Градостроительство. Планировка и застройка городских и сельских поселений; ▪ Приказ Департамента по архитектуре и градостроительству Краснодарского края от 16.04.2015г. № 78 (ред. от 07.12.2015) "Об утверждении нормативов градостроительного проектирования Краснодарского края"; ▪ Генеральный план городского округа Новороссийск. ▪ Ранее разработанная и утвержденная документация по проекту планировки (при наличии).

6	Цели проекта	<ul style="list-style-type: none"> ▪ Выделение территории для устройства линейных объектов местного значения; ▪ Установления границ зон планируемого размещения линейных объектов; ▪ Определение местоположения границ, образуемых и изменяемых земельных участков. ▪ Дорога имеет важное значения для транспортной инфраструктуры города. ▪ Обеспечение альтернативного объезда транспорта, минуя загруженные улицы города.
7	Вид и наименование планируемого к размещению объекта капитального строительства, его основные характеристики ¹	<p>В границах формируемого участка в настоящее время размещены: земельные участки для индивидуального жилищного строительства, стоящие на кадастровом учете, дороги и проезды между участками, инженерные сети. Ориентировочная площадь образуемой части земельного участка – 137332 м2</p>

¹ Технические характеристики объекта могут уточняться по результатам подготовки документации по планировке территории;

8	Территория проектирования	<p>Проектируемый объект размещается на территории центрального внутригородского района муниципального образования город Новороссийск.</p> <p>Схема границ см. приложение № 1 к настоящему ТЗ.</p>
9	Исходные материалы ²	<p>Материалы инженерных изысканий.</p> <ul style="list-style-type: none"> ▪ инженерно-геодезические изыскания: - цифровые топографические карты, цифровые топографические планы. <i>Для разработки ДПТ использовать инженерно-геодезические изыскания, выполненные или актуализированные в 2021 г.</i> ▪ инженерно-геологические изыскания: - материалы и данные, включая геологическое строение, геоморфологические и гидрогеологические условия, состав, состояние и свойства грунтов, геологические и инженерно-геологические процессы. <i>Для разработки ДПТ использовать инженерно-геологические изыскания в объеме, представленном в материалах Генерального плана городского округа муниципального образования город Новороссийск Краснодарского края.</i> ▪ инженерно-гидрометеорологические изыскания: - материалы гидрометеорологических наблюдений, включая опасные процессы и явления. <i>Для разработки ДПТ использовать инженерно-гидрометеорологические изыскания в объеме, представленном в материалах Генерального плана городского округа муниципального образования город Новороссийск Краснодарского края.</i> ▪ инженерно-экологические изыскания: - материалы оценки экологического состояния окружающей среды, включая оценку химического

		<p>загрязнения атмосферного воздуха, почв, грунтов, подземных и поверхностных вод.</p> <p><i>Для разработки ДПТ использовать инженерно-экологические изыскания в объеме, представленном в материалах Генерального плана городского округа муниципального образования город Новороссийск Краснодарского края.</i></p> <p>Все исходные материалы должны соответствовать требованиям:</p> <p>- постановления Правительства РФ от 31.03.2017 № 402 «Об утверждении Правил выполнения инженерных изысканий, необходимых для подготовки документации по планировке территории, перечня видов инженерных изысканий, необходимых для подготовки документации по планировке территории, и о внесении изменений в постановление Правительства Российской Федерации от 19.01.2006 г. № 20»;</p> <p>- приказа Минстроя России от 25.04.2017 № 739/пр «Об утверждении требований к цифровым топографическим картам и цифровым топографическим планам, используемым при подготовке графической части документации по планировке территории».</p> <p>Границы территории, необходимой для предоставления исходного материала, согласовываются с заказчиком, но составляют не менее площади территории для подготовки документации планировки территории).</p>
--	--	---

² *Материалы и результаты инженерных изысканий, используемые при подготовке, с приложением документов, подтверждающих соответствие лиц, выполнивших инженерные изыскания, требованиям части 2 статьи 47 Градостроительного кодекса Российской Федерации являются обязательным приложением к проекту планировки территории;*

10	Вид разрешенного использования земельных участков, предназначенных для размещения проектируемого объекта	В соответствии с «Классификатором видов разрешенного использования земельных участков», утвержденного приказом Минэкономразвития России. Улично-дорожная сеть (код 12.0.1). Вид разрешенного использования территории, на которой располагается объект, может быть уточнен по результатам разработки проекта планировки территории.
11	Общие требования к документации по планировке территории	<ul style="list-style-type: none"> ▪ Подготовка осуществляется по внешним границам максимально удаленных от планируемого маршрута прохождения линейных объектов (трасс) зон с особыми условиями использования территорий, которые подлежат установлению в связи с размещением этих линейных объектов; ▪ Графические материалы, входящие в состав проекта планировки территории, разрабатываются в масштабе от 1:1000 до 1:5000; ▪ Подготовка графической части осуществляется в соответствии с системой координат, используемой для ведения Единого государственного реестра недвижимости.
12	Состав проекта планировки территории	

13	Том 1. «Основная часть проекта планировки территории»	Раздел 1 «Проект планировки территории. Графическая часть»: - Чертеж красных линий; - Чертеж красных линий (координаты); - Чертеж границ зон планируемого размещения линейных объектов; - Чертеж границ зон планируемого размещения линейных объектов (координаты). <i>* Допускается объединение нескольких чертежей в один, при условии обеспечения читаемости линий и условных обозначений графических материалов.</i> Раздел 2 «Положение о размещении линейных объектов».
14	Том 2. «Материалы по обоснованию проекта планировки территории»	Раздел 3 «Материалы по обоснованию проекта планировки территории. Графическая часть»: ▪ Ситуационный план; ▪ Схема расположения элементов планировочной структуры (территорий, занятых линейными объектами и (или) предназначенных для размещения линейных объектов; ▪ Схема использования территории в период подготовки проекта планировки территории; ▪ Схема организации улично-дорожной сети и движения транспорта; ▪ Схема границ территорий объектов культурного наследия. <i>* Допускается объединение нескольких чертежей в один, при условии обеспечения читаемости линий и условных обозначений графических материалов.</i> Раздел 4 «Материалы по обоснованию проекта планировки территории. Пояснительная записка».
15	Состав проекта межевания территории	
16	Том 3. «Основная часть проекта межевания территории»	Раздел 1 «Проект межевания территории. Пояснительная записка»: ▪ Перечень образуемых земельных участков, содержащий условные номера образуемых земельных участков, номера характерных точек образуемых земельных участков; ▪ Перечень координат характерных точек образуемых земельных участков; ▪ Сведения о границах территории, применительно к которой осуществляется подготовка проекта межевания, содержащие перечень координат характерных точек таких границ в системе координат, используемой для ведения Единого государственного реестра недвижимости; Вид разрешенного использования образуемых земельных участков, предназначенных для размещения линейных объектов и объектов капитального строительства, проектируемых в составе линейного объекта, а также существующих земельных участков, занятых линейными объектами и объектами капитального строительства, входящими в состав линейных объектов, в соответствии с проектом планировки территории. Раздел 2 «Проект межевания территории. Чертеж (чертежи) межевания территории»:

		<ul style="list-style-type: none"> • Чертеж межевания территории; • Чертеж межевания территории (координаты). <p><i>* Допускается объединение нескольких чертежей в один, при условии обеспечения читаемости линий и условных обозначений графических материалов.</i></p>
17	Том 4. «Материалы по обоснованию проекта межевания территории»	Раздел 3 «Материалы по обоснованию проекта межевания территории. Графическая часть»: <ul style="list-style-type: none"> ▪ Чертеж межевания территории; • Чертеж межевания территории (координаты).. <p><i>* Допускается объединение нескольких чертежей в один, при условии обеспечения читаемости линий и условных обозначений графических материалов.</i></p>
18	Проверка разработанной документации на соответствие документации территориального планирования, градостроительного зонирования, требованиям регламентов, законодательства и нормативно-техническим документам	Проверку разработанной документации на соответствие документации территориального планирования, градостроительного зонирования, требованиям регламентов, законодательства и нормативно-техническим документам осуществить: - с уполномоченным подразделением органов местного самоуправления муниципального образования город Новороссийск – МКУ «Управление архитектуры и градостроительства».
19	Публичные слушания	<ul style="list-style-type: none"> ▪ Публичные слушания с участием представителей проектировщика проводит Администрация муниципального образования город Новороссийск. ▪ Подготовку и публикацию Заключения о результатах публичных слушаний осуществляет администрация муниципального образования город Новороссийск.
20	Базовая градостроительная документация	<ul style="list-style-type: none"> ▪ Генеральный план муниципального образования город Новороссийск. ▪ Правила землепользования и застройки городского округа (ПЗиЗ) муниципального образования город Новороссийск.
21	Проектные материалы, передаваемые Заказчику	<ul style="list-style-type: none"> ▪ Проектные материалы передаются Заказчику в соответствии с п.12-17 задания в 2 экз. на бумажной основе и в электронной версии в 1 экз. на носителе CD (DVD) - диск. ▪ После утверждения один экземпляр материалов документации по планировке территории в форматах PDF, DWG, WORD, на бумажной основе и на магнитном носителе безвозмездно передается для учета и регистрации в архив УАиГ муниципального образования г. Новороссийск.
22	Сроки и этапы разработки проекта	В течение 2-х месяцев с момента утверждения технического задания на разработку документации по планировке территории, согласно титулу задания.

Приложение №1 к техническому заданию на подготовку документации по планировке территории линейных объектов

Схема границ территории для размещения линейного объекта инженерной инфраструктуры: «О разработке проекта внесения изменений в проект межевания территории для линейного объекта транспортной инфраструктуры местного значения «Строительство автомобильной дороги «Южный обход» муниципального образования г. Новороссийск»

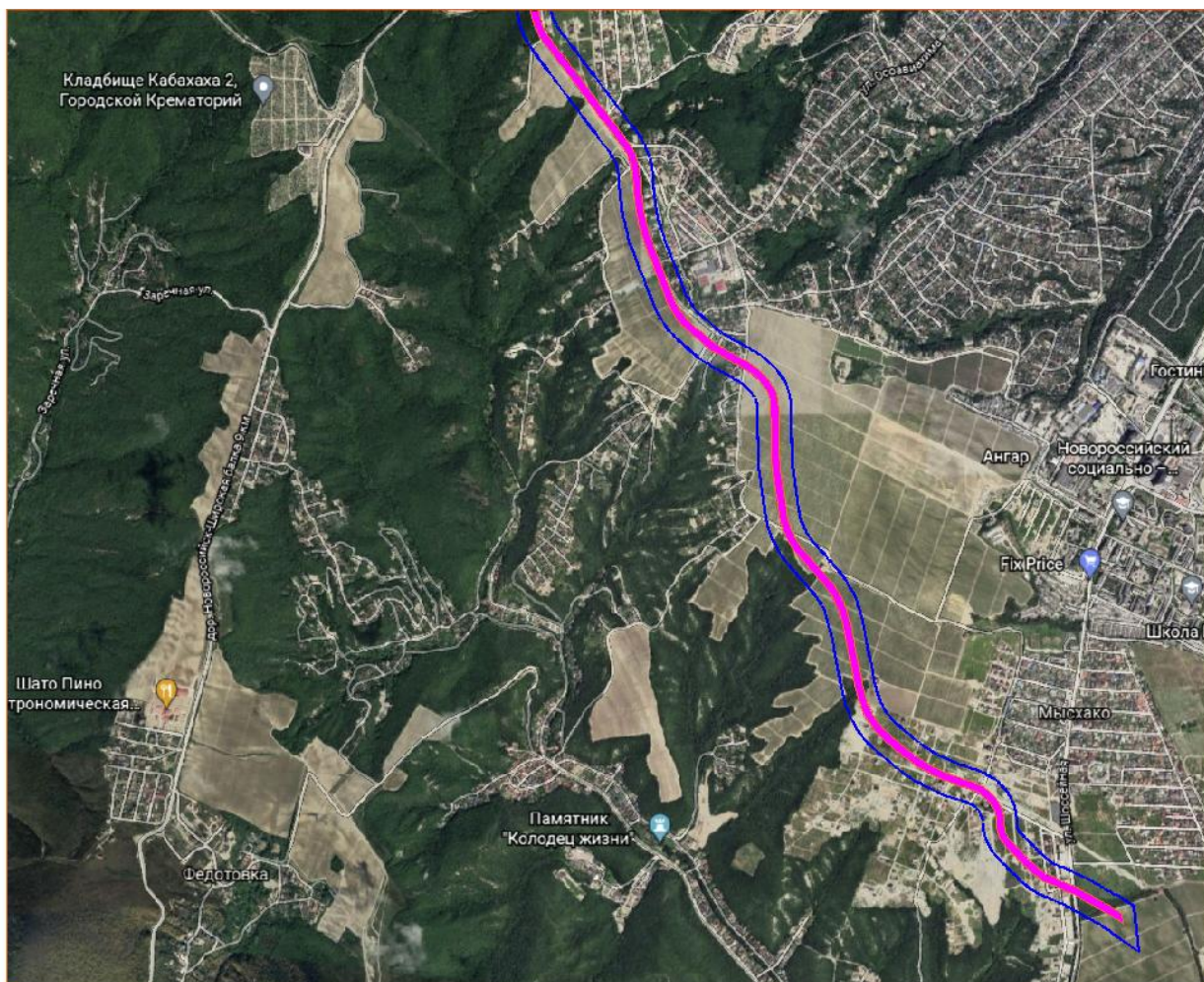

ВНЕСЕНИЕ ИЗМЕНЕНИЙ В ПРОЕКТ МЕЖЕВАНИЯ ТЕРРИТОРИИ ДЛЯ ЛИНЕЙНОГО ОБЪЕКТА ТРАНСПОРТНОЙ ИНФРАСТРУКТУРЫ МЕСТНОГО ЗНАЧЕНИЯ «СТРОИТЕЛЬСТВО АВТОМОБИЛЬНОЙ ДОРОГИ «ЮЖНЫЙ ОБХОД» МУНИЦИПАЛЬНОГО ОБРАЗОВАНИЯ Г. НОВОРОССИЙСК» ОТ УЛ. ШОССЕЙНАЯ ДО МИКРОРАЙОНА СОКОЛ.

МАУ "УПРАВЛЕНИЕ ПО РАЗВИТИЮ НОВЫХ И РАНЕЕ ЗАСТРОЕННЫХ ТЕРРИТОРИЙ И ИНЖЕНЕРНЫХ КОММУНИКАЦИЙ"

ДОКУМЕНТАЦИЯ ПО ПЛАНИРОВКЕ ТЕРРИТОРИИ

(ПРОЕКТ ПЛАНИРОВКИ И ПРОЕКТ МЕЖЕВАНИЯ ТЕРРИТОРИИ)
**ВНЕСЕНИЕ ИЗМЕНЕНИЙ В ПРОЕКТ МЕЖЕВАНИЯ ТЕРРИТОРИИ ДЛЯ
ЛИНЕЙНОГО ОБЪЕКТА ТРАНСПОРТНОЙ ИНФРАСТРУКТУРЫ МЕСТНОГО
ЗНАЧЕНИЯ «СТРОИТЕЛЬСТВО АВТОМОБИЛЬНОЙ ДОРОГИ
«ЮЖНЫЙ ОБХОД» МУНИЦИПАЛЬНОГО ОБРАЗОВАНИЯ Г. НОВОРОССИЙСК»
ОТ УЛ. ШОССЕЙНАЯ ДО МИКРОРАЙОНА СОКОЛ.**

ТОМ 3. ПРОЕКТ МЕЖЕВАНИЯ ТЕРРИТОРИИ ОСНОВНАЯ ЧАСТЬ

ПОЯСНИТЕЛЬНАЯ ЗАПИСКА



г. НОВОРОССИЙСК
2021

Взам. инв. №
Подпись дата
Инв. № подл.

МАУ "Управление по развитию новых и ранее застроенных территорий и инженерных коммуникаций"

ДОКУМЕНТАЦИЯ ПО ПЛАНИРОВКЕ ТЕРРИТОРИИ

(ПРОЕКТ ПЛАНИРОВКИ И ПРОЕКТ МЕЖЕВАНИЯ ТЕРРИТОРИИ)
**ВНЕСЕНИЕ ИЗМЕНЕНИЙ В ПРОЕКТ МЕЖЕВАНИЯ ТЕРРИТОРИИ
ДЛЯ ЛИНЕЙНОГО ОБЪЕКТА ТРАНСПОРТНОЙ ИНФРАСТРУКТУРЫ
МЕСТНОГО ЗНАЧЕНИЯ «СТРОИТЕЛЬСТВО АВТОМОБИЛЬНОЙ ДО-
РОГИ «ЮЖНЫЙ ОБХОД» МУНИЦИПАЛЬНОГО ОБРАЗОВАНИЯ Г.
НОВОРОССИЙСК» ОТ УЛ. ШОССЕЙНАЯ ДО МИКРОРАЙОНА СО-
КОЛ.**

ТОМ 3. ПРОЕКТ МЕЖЕВАНИЯ ТЕРРИТОРИИ ОСНОВНАЯ ЧАСТЬ

Руководитель МАУ "Управление по развитию
новых и ранее застроенных территорий,
и инженерных коммуникаций"

Л.В. Обламская

Начальник отдела разработки проектов
планировки МАУ "Управление по развитию
новых и ранее застроенных территорий,
и инженерных коммуникаций"

М.А. Казаков

г. Новороссийск 2021 г.

Содержание тома 3. Проект межевания территории. Основная часть.**Раздел 1. Проект межевания территории. Текстовая часть.**

№ п/п	Наименование	Стр.
1	Перечень образуемых земельных участков, содержащий условные номера образуемых земельных участков, номера характерных точек образуемых земельных участков.	4-18
2	Перечень координат характерных точек образуемых земельных участков.	18-37
3	Сведения о границах территории, применительно к которой осуществляется подготовка проекта межевания, содержащие перечень координат характерных точек таких границ в системе координат, используемой для ведения Единого государственного реестра недвижимости.	37-76
4	Вид разрешенного использования образуемых земельных участков, предназначенных для размещения линейных объектов и объектов капитального строительства, проектируемых в составе линейного объекта, а также существующих земельных участков, занятых линейными объектами и объектами капитального строительства, входящими в состав линейных объектов, в соответствии с проектом планировки территории.	76-79

Раздел 2. Проект межевания территории. Графическая часть.

№ п/п	Наименование чертежа	Масштаб	Лист	Страница
1	Чертеж межевания территории	1:1000	1	81-84
2	Чертеж межевания территории (координаты)	1:1000	2	85-86

**ТОМ 3.
ПРОЕКТ МЕЖЕВАНИЯ ТЕРРИТОРИИ.
ОСНОВНАЯ ЧАСТЬ.
Раздел 1. Проект межевания территории. Текстовая часть.**

1. Перечень образуемых земельных участков, содержащий условные номера образуемых земельных участков, номера характерных точек образуемых земельных участков.

Таблица 1.1 Изымаемые земельные участки

Код вида разрешенного использования земельного участка: 12,0. земельные участки (территории) общего пользования								
Кадастровый номер земельного участка часть которого подлежит изъятию	Местоположение (адрес) земельного участка.	Вид разрешенного использования земельного участка	Категория земель	Площадь изымаемой части, перераспределенной части, кв.м	Перераспределение участка.	Сведения по изъятию.	Наложение сервитута на участки	Наличие на участке объектов капитального строительства
23:47:0000000:7108/ЗУ 1	Краснодарский край, г. Новороссийск	Земельные участки, предназначенные для индивидуального жилищного строительства, с размещением индивидуального жилого дома усадебного типа	Земли населённых пунктов	382 кв. м	нет	Полное изъятие	нет	нет
23:47:0303060:690/ЗУ 2	Российская Федерация, Краснодарский край, Городской округ город Новороссийск, г. Новороссийск, тер. СНТ Рыбак, ул.Живописная, 5	Для ведения садоводства	Земли населённых пунктов	717 кв. м	нет	Полное изъятие	нет	нет

23:47:0118018:1840/ЗУ 5	"Краснодарский край, г. Новороссийск, СНТ ""Рыбак"" , ул. Живописная, 3"	Для ведения садоводства	Земли сельскохозяйственного назначения	624 кв. м	нет	Полное изъятие	нет	да
23:47:0118018:1096/ЗУ 4	"край Краснодарский, г. Новороссийск, район Палагинской щели, СНТ ""Рыбак"" , участок 2"	Для ведения садоводства	Земли сельскохозяйственного назначения	965 кв. м	нет	Полное изъятие	нет	да
23:47:0118018:2062/ЗУ 3	Краснодарский край, г. Новороссийск, район Палагинской щели, СНТ "Рыбак", участок № 463	Для ведения садоводства	Земли сельскохозяйственного назначения	985 кв. м	нет	Полное изъятие	нет	нет

23:47:0118018:6567/ЗУ 6	Краснодарский край, г. Новороссийск, с. Мысхако	для сельскохозяйственного использования	Земли населённых пунктов	500 кв. м	нет	Полное изъятие	нет	нет
23:47:0118018:6577/ЗУ 7	Краснодарский край, г. Новороссийск, с. Мысхако	для сельскохозяйственного использования	Земли населённых пунктов	500 кв. м	нет	Полное изъятие	нет	нет
23:47:0118018:6579/ЗУ 8	Краснодарский край, г. Новороссийск, с. Мысхако	для сельскохозяйственного использования	Земли населённых пунктов	499 кв. м	нет	Полное изъятие	нет	нет

23:47:0118018:6602/ЗУ 9	Краснодарский край, г. Новороссийск, с. Мысхако	для сельскохозяйственного использования	Земли населённых пунктов	499 кв. м	нет	Полное изъятие	нет	нет
23:47:0118018:6603/ЗУ 10	Краснодарский край, г. Новороссийск, с. Мысхако	для индивидуального жилищного строительства (код 2.1)	Земли населённых пунктов	499 кв. м	нет	Полное изъятие	нет	нет
23:47:0118018:6604/ЗУ 11	Краснодарский край, г. Новороссийск, с. Мысхако	Для индивидуального жилищного строительства	Земли населённых пунктов	499 кв. м	нет	Полное изъятие	нет	нет

23:47:0118018:6626/ЗУ 12	Краснодарский край, г. Новороссийск, с. Мысхако	для сельскохозяйственного использования	Земли населённых пунктов	491 кв. м	нет	Полное изъятие	нет	нет
23:47:0118018:6627/ЗУ 13	Краснодарский край, г. Новороссийск, с. Мысхако	для сельскохозяйственного использования	Земли населённых пунктов	491 кв. м	нет	Полное изъятие	нет	нет
23:47:0118018:6650/ЗУ 14	Краснодарский край, г. Новороссийск, с. Мысхако	для сельскохозяйственного использования	Земли населённых пунктов	491 кв. м	нет	Полное изъятие	нет	нет

23:47:0118018:6651/ЗУ 15	Краснодарский край, г. Новороссийск, с. Мысхако	для сельскохозяйственного использования	Земли населённых пунктов	491 кв. м	нет	Полное изъятие	нет	нет
23:47:0118018:6568/ЗУ 16	Краснодарский край, г. Новороссийск, с. Мысхако	для сельскохозяйственного использования	Земли населённых пунктов	750 кв. м	нет	Полное изъятие	нет	нет
23:47:0118018:6628/ЗУ 17	Краснодарский край, г. Новороссийск, с. Мысхако	для сельскохозяйственного использования	Земли населённых пунктов	491 кв. м	нет	Полное изъятие	нет	нет

23:47:0118018:6580/ЗУ 18	Краснодарский край, г. Новороссийск, с. Мысхако	Для индивидуального жилищного строительства (код 2.1)	Земли населённых пунктов	499 кв. м	нет	Полное изъятие	нет	нет
23:47:0118018:6581/ЗУ 19	Краснодарский край, г. Новороссийск, с. Мысхако	для сельскохозяйственного использования	Земли населённых пунктов	499 кв. м	нет	Полное изъятие	нет	нет
23:47:0118018:6652/ЗУ 20	Краснодарский край, г. Новороссийск, с. Мысхако	для сельскохозяйственного использования	Земли населённых пунктов	491 кв. м	нет	Полное изъятие	нет	нет

23:47:0118018:6653/ЗУ 21	Краснодарский край, г. Новороссийск, с. Мысхако	для сельскохозяйственного использования	Земли населённых пунктов	491 кв. м	нет	Полное изъятие	нет	нет
23:47:0118018:6674/ЗУ 22	Краснодарский край, г. Новороссийск, с. Мысхако	для сельскохозяйственного использования	Земли населённых пунктов	619 кв. м	нет	Полное изъятие	нет	нет
23:47:0118018:6675/ЗУ 23	Краснодарский край, г. Новороссийск, с. Мысхако	для сельскохозяйственного использования	Земли населённых пунктов	611 кв. м	нет	Полное изъятие	нет	нет

23:47:0118018:6676/ЗУ 24	Краснодарский край, г. Новороссийск, с. Мысхако	для сельскохозяйственного использования	Земли населённых пунктов	603 кв. м	нет	Полное изъятие	нет	нет
23:47:0118018:6677/ЗУ 25	Краснодарский край, г. Новороссийск, с. Мысхако	для сельскохозяйственного использования	Земли населённых пунктов	595 кв. м	нет	Полное изъятие	нет	нет
23:47:0118018:6678/ЗУ 26	Краснодарский край, г. Новороссийск, с. Мысхако	для сельскохозяйственного использования	Земли населённых пунктов	587 кв. м	нет	Полное изъятие	нет	нет

Таблица 1.2 Частично изымаемые земельные участки

Код вида разрешенного использования земельного участка: 12,0. земельные участки (территории) общего пользования								
Кадастровый номер земельного участка часть которого подлежит изъятию	Местоположение (адрес) земельного участка.	Вид разрешенного использования земельного участка	Категория земель	Площадь изымаемой части, , перераспределяемой части, кв.м	Перераспределение участка.	Сведения по изъятию.	Наложение сервитута на участки	Наличие на участке объектов капитального строительства
23:47:0118056:1389/ЧЗУ 1	Краснодарский край, г. Новороссийск, район с. Мысхако	для сельскохозяйственного использования	Земли населённых пунктов	526 кв. м	нет	Частичное изъятие	нет	нет
23:47:0000000:777/ЧЗУ 2	Краснодарский край, г. Новороссийск, район с. Мысхако	земельные участки, предназначенные для индивидуального жилищного строительства, с размещением индивидуального жилого дома	Земли населённых пунктов	246 кв. м	нет	Частичное изъятие	нет	нет
23:47:0118018:8020/ЧЗУ 3	Краснодарский край, г. Новороссийск	Для нужд лесного хозяйства	Земли лесного	296 кв. м	нет	Частичное изъятие	нет	нет
23:47:0118018:7845/ЧЗУ 4	нет	Для сельскохозяйственного использования	Земли населённых	5601 кв.м	нет	Частичное изъятие	нет	нет
23:47:0118018:289/ЧЗУ 5	Краснодарский край, г. Новороссийск	нет	Категория не установлена	8751 кв.м	нет	Частичное изъятие	нет	нет

23:47:0118018:2784/ЧЗУ 14	нет				23:47:0118018:2784/ЧЗУ 14	нет	66 кв.м	нет	Частичное изъятие	нет	нет	нет
23:47:0118018:7752/ЧЗУ 13	Краснодарский край, г. Новороссийск, с. Мысхако	Для сельскохозяйственного использования	Земли сельскохозяйственного назначения	35016 кв.м	нет	нет	Частичное изъятие	нет	нет	нет	нет	нет
23:47:0000000:465/ЧЗУ 12	Краснодарский край, г. Новороссийск, с. Мысхако	Для сельскохозяйственного использования	Земли сельскохозяйственного назначения	7933 кв.м	нет	нет	Частичное изъятие	нет	нет	нет	нет	нет
23:47:0118018:11	"Краснодарский край, г. Новороссийск, район Палагиной Щели, снт	Для ведения садоводства	Земли населённых пунктов	18 кв.м	да	нет	Частичное изъятие	нет	нет	нет	нет	нет
23:47:0118018:7247/ЧЗУ 10	Краснодарский край, г. Новороссийск, снт. Рыбак	Для ведения садоводства	Земли сельскохозяйственного назначения	156 кв.м	да	нет	Частичное изъятие	нет	нет	нет	нет	нет
23:47:0118018:8:2474/ЧЗУ 9	"Краснодарский край, г. Новороссийск, в районе с/т "Рыбак"	Для сельскохозяйственного использования	Земли сельскохозяйственного назначения	10672 кв.м	нет	нет	Частичное изъятие	нет	нет	нет	нет	нет
23:47:0118018:2888/ЧЗУ 8	Краснодарский край, г. Новороссийск, в районе с. Мысхако	Для сельскохозяйственного использования	Земли населённых пунктов	15738 кв.м	нет	нет	Частичное изъятие	нет	нет	нет	нет	нет
23:47:0118018:8:2889/ЧЗУ 7	Краснодарский край, г. Новороссийск, в районе с. Мысхако	Для сельскохозяйственного использования	Земли населённых пунктов	2925 кв.м	нет	нет	Частичное изъятие	нет	нет	нет	нет	нет
23:47:0118018:7846/ЧЗУ 6	нет	Для сельскохозяйственного использования	Земли населённых пунктов	4220 кв.м	нет	нет	Частичное изъятие	нет	нет	нет	нет	нет

23:47:0118018:66 67/ЧЗУ 21	Краснодарский край, г. Новорос- сийск, с. Мысхако	для сельскохо- зяйственного использования	Земли населён- ных пунктов	4084 кв.м	нет	Частичное изъ- ятие	нет	нет
23:47:0118018:3272/ ЧЗУ 20	Краснодарский край, г. Новорос- сийск, с. Мысхако	для сельскохозяй- ственного исполь- зования	Земли сельскохо- зяйственного назна-	366 кв.м	нет	Частичное изъятие	нет	нет
23:47:0118018:36 38/ЧЗУ 19	Краснодарский край, г. Новорос- сийск, с. Мысхако	для сельскохо- зяйственного ис- пользования	Земли сельско- хозяйственного	1038 кв.м	нет	Частичное изъ- ятие	нет	нет
23:47:0118018:364 0/ЧЗУ 18	Краснодарский край, г. Новорос- сийск, с. Мысхако	для сельскохо- зяйственного ис- пользования	Земли сельскохо- зяйственного	821 кв.м	нет	Частичное изъ- ятие	нет	нет
23:47:0118018:7 713/ЧЗУ 17	Российская Фе- дерация, Крас- нодарский край, город Но- вороссийск, село Мысхако	садовый зе- мельный уча- сток	Земли сельско- хозяйственного	235 кв.м	нет	Частичное изъ- ятие	нет	нет
23:47:0118018:3 639/ЧЗУ 16	Краснодарский край, г. Новорос- сийск, с. Мысхако	для сельскохо- зяйственного использования	Земли сельско- хозяйственного	3476 кв.м	нет	Частичное изъ- ятие	нет	нет
23:47:0118018: 3637/ЧЗУ 15	Краснодар- ский край, г. Новорос- сийск, с. Мысхако	для сельско- хозяйствен- ного исполь- зования	Земли сель- скохозяй-	11520 кв.м	нет	Частичное изъятие	нет	нет

23:47:0118018:578 9/ЧЗУ 27	Краснодарский край, г. Новороссийск, с. Мысхако	для сельскохозяйственного использования	Земли населённых пунктов	435 кв.м	нет	Частичное изъятие	нет	нет	нет
23:47:0118018:6565/ЧЗ У 26	Краснодарский край, г. Новороссийск, с. Мысхако	для сельскохозяйственного использования	Земли населённых пунктов	12303 кв.м	нет	Частичное изъятие	нет	нет	нет
23:47:0118018:6298/Ч ЗУ 25	Краснодарский край, г. Новороссийск, с. Мысхако	ведение дачного хозяйства	Земли сельскохозяйственного назначения	333 кв.м	нет	Частичное изъятие	нет	нет	нет
23:47:0118018:6299/Ч ЗУ 24	Краснодарский край, г. Новороссийск, с. Мысхако	ведение дачного хозяйства	Земли сельскохозяйственного назначения	55 кв.м	нет	Частичное изъятие	нет	нет	нет
23:47:0118018:6341/Ч ЗУ 23	Краснодарский край, г. Новороссийск, с. Мысхако	ведение дачного хозяйства	Земли сельскохозяйственного назначения	353 кв.м	нет	Частичное изъятие	нет	нет	нет
23:47:0118018:656 9/ЧЗУ 22	Краснодарский край, г. Новороссийск, с. Мысхако	Для индивидуального жилищного строительства (2.1)	Земли населённых пунктов	90 кв.м	нет	Частичное изъятие	нет	нет	нет

2. Перечень координат характерных точек образуемого земельного участка.

Новообразуемый ЗУ 23:47:0118018:5789			
Площадь образуемого ЗУ 151015м2			
Код вида разрешенного использования части ЗУ. По проекту в соответствии с ПЗиЗ Ж-1; СХ-1; СХ-3; Р-4			
г. Новороссийска: (код 12.0)			
№ точки	Положение X	Положение Y	Характеристика существующего/проектируемого объекта, размещаемого на земельном участке
1	438316.9	1282246.43	минимальная/максимальная площадь земельного участка – не устанавливается; - максимальное количество надземных этажей – не более 8; - максимальная высота здания – 32 м; - высота этажа – не подлежит ограничению; - минимальные отступы от границы участка – 3 м; - максимальный процент застройки в границах земельного участка – 60%; - процент застройки подземной части не регламентируется; - минимальная ширина земельных участков вдоль фронта улицы (проезда) – 8 м.
2	438331.506	1282226.118	
3	438352.016	1282195.21	
4	438381.674	1282142.845	
5	438465.044	1281979.233	
6	438462.45	1281978.082	
7	438486.39	1281923.08	
8	438484.969	1281922.539	
9	438488.072	1281916.452	
10	438495.21	1281920.063	
11	438507.348	1281896.255	
12	438515.182	1281893.92	
13	438517.907	1281891.059	
14	438525.734	1281882.914	
15	438539.734	1281868.505	
16	438551.935	1281856.109	
17	438562.337	1281822.535	
18	438578.154	1281827.438	
19	438590.684	1281785.908	
20	438615.264	1281794.246	
21	438618.274	1281791.406	

22	438619.329	1281790.409
23	438619.88	1281789.891
24	438620.367	1281789.478
25	438624.106	1281778.391
26	438631.682	1281780.941
27	438638.9	1281759.53
28	438660.15	1281766.513
29	438660.859	1281766.288
30	438667.538	1281746.496
31	438689.364	1281753.818
32	438688.467	1281756.482
33	438696.055	1281759.042
34	438702.59	1281739.67
35	438707.66	1281737.15
36	438744.606	1281749.612
37	438745.797	1281752.007
38	438760.003	1281746.356
39	438756.16	1281745.06
40	438765.53	1281720.92
41	438787.555	1281729.128
42	438795.217	1281722.599
43	438803.348	1281714.284
44	438810.076	1281706.31
45	438812.997	1281702.383
46	438815.391	1281695.38
47	438855.87	1281575.91
48	438861.936	1281577.915
49	438866.153	1281566.805
50	438870.648	1281555.612
51	438879.512	1281535.213
52	438883.83	1281525.957
53	438889.436	1281514.501
54	438893.574	1281506.417
55	438898.725	1281496.728
56	438905.931	1281483.863
57	438911.887	1281473.727
58	438916.702	1281465.85
59	438922.817	1281456.21
60	438928.41	1281447.701
61	438933.369	1281440.454
62	438938.642	1281432.964
63	438945.582	1281423.492
64	438953.348	1281413.21
65	438961.076	1281403.497
66	438964.83	1281398.883
67	438971.713	1281390.541
68	438979.774	1281380.851

ВНЕСЕНИЕ ИЗМЕНЕНИЙ В ПРОЕКТ МЕЖЕВАНИЯ ТЕРРИТОРИИ ДЛЯ ЛИНЕЙНОГО ОБЪЕКТА ТРАНСПОРТНОЙ ИНФРАСТРУКТУРЫ МЕСТНОГО ЗНАЧЕНИЯ «СТРОИТЕЛЬСТВО АВТОМОБИЛЬНОЙ ДОРОГИ «ЮЖНЫЙ ОБХОД» МУНИЦИПАЛЬНОГО ОБРАЗОВАНИЯ Г. НОВОРОССИЙСК» ОТ УЛ. ШОССЕЙНАЯ ДО МИКРОРАЙОНА СОКОЛ.

69	438986.362	1281372.935
70	439000.419	1281356.047
71	439005.144	1281350.37
72	439009.797	1281344.779
73	439015.461	1281337.981
74	439019.51	1281333.14
75	439026.09	1281325.437
76	439030.42	1281320.538
77	439033.659	1281316.982
78	439036.558	1281313.895
79	439041.33	1281308.981
80	439045.705	1281304.667
81	439049.211	1281301.375
82	439051.86	1281298.873
83	439055.939	1281295.188
84	439060.045	1281291.639
85	439063.31	1281288.891
86	439067.517	1281285.443
87	439071.466	1281282.338
88	439074.91	1281279.661
89	439076.814	1281278.233
90	439080.424	1281275.587
91	439083.453	1281273.435
92	439085.328	1281272.119
93	439088.722	1281269.798
94	439092.375	1281267.373
95	439095.85	1281265.137
96	439099.583	1281262.803
97	439102.504	1281261.034
98	439105.899	1281259.016
99	439108.72	1281257.388
100	439111.624	1281255.751
101	439114.404	1281254.223
102	439116.843	1281252.912
103	439119.123	1281251.712
104	439122.338	1281250.092
105	439125.567	1281248.449
106	439129.212	1281246.684
107	439132.76	1281245.02
108	439136.362	1281243.383
109	439140.401	1281241.637
110	439143.926	1281240.17
111	439148.745	1281238.178
112	439153.694	1281236.3
113	439157.822	1281234.762
114	439162.199	1281233.209
115	439167.27	1281231.506

ВНЕСЕНИЕ ИЗМЕНЕНИЙ В ПРОЕКТ МЕЖЕВАНИЯ ТЕРРИТОРИИ ДЛЯ ЛИНЕЙНОГО ОБЪЕКТА ТРАНСПОРТНОЙ ИНФРАСТРУКТУРЫ МЕСТНОГО ЗНАЧЕНИЯ «СТРОИТЕЛЬСТВО АВТОМОБИЛЬНОЙ ДОРОГИ «ЮЖНЫЙ ОБХОД» МУНИЦИПАЛЬНОГО ОБРАЗОВАНИЯ Г. НОВОРОССИЙСК» ОТ УЛ. ШОССЕЙНАЯ ДО МИКРОРАЙОНА СОКОЛ.

116	439171.734	1281230.127
117	439176.78	1281228.583
118	439181.259	1281227.321
119	439185.897	1281226.085
120	439189.47	1281225.201
121	439192.984	1281224.332
122	439196.387	1281223.549
123	439201.042	1281222.509
124	439205.361	1281221.578
125	439208.772	1281220.86
126	439211.886	1281220.214
127	439214.888	1281219.591
128	439218.297	1281218.887
129	439225.145	1281217.473
130	439231.103	1281216.243
131	439236.815	1281215.064
132	439242.158	1281213.961
133	439247.31	1281212.898
134	439253.442	1281211.632
135	439261.866	1281209.893
136	439269.498	1281208.318
137	439277.774	1281206.61
138	439286.271	1281204.888
139	439293.286	1281203.408
140	439300.735	1281201.87
141	439307.572	1281200.459
142	439314.703	1281198.987
143	439322.809	1281197.314
144	439329.79	1281195.873
145	439334.367	1281194.928
146	439340.451	1281193.672
147	439346.363	1281192.452
148	439351.765	1281191.337
149	439358.545	1281189.937
150	439363.868	1281188.839
151	439368.437	1281187.895
152	439373.412	1281186.869
153	439378.678	1281185.782
154	439383.28	1281184.832
155	439388.091	1281183.839
156	439392.235	1281182.983
157	439396.775	1281182.046
158	439400.537	1281181.27
159	439404.934	1281180.362
160	439411.884	1281178.927
161	439417.087	1281177.853
162	439421.781	1281176.884

ВНЕСЕНИЕ ИЗМЕНЕНИЙ В ПРОЕКТ МЕЖЕВАНИЯ ТЕРРИТОРИИ ДЛЯ ЛИНЕЙНОГО ОБЪЕКТА ТРАНСПОРТНОЙ ИНФРАСТРУКТУРЫ МЕСТНОГО ЗНАЧЕНИЯ «СТРОИТЕЛЬСТВО АВТОМОБИЛЬНОЙ ДОРОГИ «ЮЖНЫЙ ОБХОД» МУНИЦИПАЛЬНОГО ОБРАЗОВАНИЯ Г. НОВОРОССИЙСК» ОТ УЛ. ШОССЕЙНАЯ ДО МИКРОРАЙОНА СОКОЛ.

163	439427.587	1281175.686
164	439433.024	1281174.564
165	439436.402	1281173.867
166	439446.471	1281171.788
167	439452.249	1281170.596
168	439455.899	1281169.841
169	439460.79	1281168.806
170	439463.312	1281168.23
171	439475.564	1281165.414
172	439478.05	1281164.811
173	439480.987	1281164.074
174	439484.424	1281163.185
175	439487.276	1281162.447
176	439490.152	1281161.682
177	439493.108	1281160.888
178	439496.001	1281160.112
179	439498.045	1281159.563
180	439500.55	1281158.84
181	439502.951	1281158.083
182	439505.716	1281157.244
183	439508.759	1281156.289
184	439511.898	1281155.237
185	439514.629	1281154.32
186	439517.005	1281153.528
187	439520.044	1281152.411
188	439522.739	1281151.458
189	439525.45	1281150.436
190	439528.386	1281149.282
191	439531.318	1281148.1
192	439535.924	1281146.232
193	439539.445	1281144.68
194	439547.691	1281141.012
195	439552.109	1281138.85
196	439558.29	1281135.796
197	439564.083	1281132.76
198	439568.191	1281130.565
199	439572.706	1281128.019
200	439584.659	1281120.717
201	439593.304	1281115.184
202	439602.195	1281108.974
203	439609.795	1281103.276
204	439617.074	1281097.749
205	439623.589	1281092.365
206	439627.195	1281089.387
207	439633.384	1281084.173
208	439638.613	1281079.719
209	439643.323	1281075.591

ВНЕСЕНИЕ ИЗМЕНЕНИЙ В ПРОЕКТ МЕЖЕВАНИЯ ТЕРРИТОРИИ ДЛЯ ЛИНЕЙНОГО ОБЪЕКТА ТРАНСПОРТНОЙ ИНФРАСТРУКТУРЫ МЕСТНОГО ЗНАЧЕНИЯ «СТРОИТЕЛЬСТВО АВТОМОБИЛЬНОЙ ДОРОГИ «ЮЖНЫЙ ОБХОД» МУНИЦИПАЛЬНОГО ОБРАЗОВАНИЯ Г. НОВОРОССИЙСК» ОТ УЛ. ШОССЕЙНАЯ ДО МИКРОРАЙОНА СОКОЛ.

210	439650.033	1281069.664
211	439654.089	1281066.082
212	439661.374	1281059.646
213	439669.016	1281052.897
214	439674.962	1281047.54
215	439686.01	1281037.886
216	439703.028	1281022.854
217	439718.83	1281008.896
218	439722.513	1281005.65
219	439726.493	1281002.164
220	439735.945	1280994.059
221	439742.171	1280988.969
222	439749.301	1280983.445
223	439757.722	1280977.326
224	439766.27	1280971.575
225	439777.313	1280964.64
226	439785.119	1280960.137
227	439793.299	1280955.731
228	439802.212	1280951.276
229	439812.32	1280946.682
230	439819.985	1280943.408
231	439827.17	1280940.591
232	439835.226	1280937.672
233	439844.199	1280934.772
234	439852.951	1280932.145
235	439860.677	1280930.044
236	439871.325	1280927.541
237	439878.575	1280926.025
238	439898.653	1280922.653
239	439914.548	1280920.335
240	439930.98	1280917.963
241	439945.976	1280915.798
242	439959.166	1280913.894
243	439975.97	1280911.468
244	439990.485	1280909.373
245	440007.254	1280906.953
246	440021.281	1280904.928
247	440037.467	1280902.591
248	440051.711	1280900.55
249	440064.484	1280898.869
250	440075.868	1280897.683
251	440079.173	1280897.421
252	440083.187	1280897.152
253	440087.895	1280896.861
254	440094.537	1280896.574
255	440101.731	1280896.34
256	440110.812	1280896.11

ВНЕСЕНИЕ ИЗМЕНЕНИЙ В ПРОЕКТ МЕЖЕВАНИЯ ТЕРРИТОРИИ ДЛЯ ЛИНЕЙНОГО ОБЪЕКТА ТРАНСПОРТНОЙ ИНФРАСТРУКТУРЫ МЕСТНОГО ЗНАЧЕНИЯ «СТРОИТЕЛЬСТВО АВТОМОБИЛЬНОЙ ДОРОГИ «ЮЖНЫЙ ОБХОД» МУНИЦИПАЛЬНОГО ОБРАЗОВАНИЯ Г. НОВОРОССИЙСК» ОТ УЛ. ШОССЕЙНАЯ ДО МИКРОРАЙОНА СОКОЛ.

257	440120.117	1280895.893
258	440134.041	1280895.568
259	440147.296	1280895.258
260	440158.674	1280894.993
261	440169.553	1280894.741
262	440178.367	1280894.534
263	440186.84	1280894.335
264	440191.797	1280894.219
265	440300.282	1280891.686
266	440314.439	1280890.935
267	440319.178	1280890.473
268	440321.595	1280890.164
269	440323.629	1280889.866
270	440325.862	1280889.498
271	440328.352	1280889.036
272	440331.561	1280888.362
273	440333.255	1280887.97
274	440336.011	1280887.276
275	440338.064	1280886.713
276	440340.38	1280886.033
277	440342.521	1280885.358
278	440345.374	1280884.392
279	440347.558	1280883.598
280	440349.985	1280882.659
281	440352.044	1280881.815
282	440355.579	1280880.262
283	440360.14	1280878.053
284	440364.225	1280875.869
285	440366.287	1280874.689
286	440368.68	1280873.137
287	440371.287	1280871.401
288	440374.313	1280869.333
289	440377.353	1280867.176
290	440384.514	1280861.87
291	440387.629	1280859.434
292	440390.22	1280857.347
293	440392.469	1280855.471
294	440395.206	1280853.174
295	440397.542	1280851.143
296	440400.111	1280848.851
297	440402.9	1280846.275
298	440406.24	1280843.093
299	440410.468	1280838.957
300	440423.573	1280824.669
301	440421.66	1280822.79
302	440416.31	1280815.68
303	440409.678	1280806.316

ВНЕСЕНИЕ ИЗМЕНЕНИЙ В ПРОЕКТ МЕЖЕВАНИЯ ТЕРРИТОРИИ ДЛЯ ЛИНЕЙНОГО ОБЪЕКТА ТРАНСПОРТНОЙ ИНФРАСТРУКТУРЫ МЕСТНОГО ЗНАЧЕНИЯ «СТРОИТЕЛЬСТВО АВТОМОБИЛЬНОЙ ДОРОГИ «ЮЖНЫЙ ОБХОД» МУНИЦИПАЛЬНОГО ОБРАЗОВАНИЯ Г. НОВОРОССИЙСК» ОТ УЛ. ШОССЕЙНАЯ ДО МИКРОРАЙОНА СОКОЛ.

304	440416.89	1280801.71
305	440420.02	1280806.25
306	440441.62	1280796.32
307	440437.713	1280791.057
308	440434.203	1280786.896
309	440448.623	1280772.096
310	440453.245	1280776.535
311	440471.26	1280747.64
312	440471.389	1280747.717
313	440473.261	1280744.28
314	440461.414	1280737.787
315	440477.426	1280718.884
316	440481.858	1280722.203
317	440484.437	1280724.133
318	440485.686	1280721.817
319	440494.295	1280706.578
320	440497.609	1280700.771
321	440504.253	1280689.236
322	440511.84	1280676.233
323	440518.435	1280665.075
324	440521.321	1280660.481
325	440524.451	1280655.858
326	440527.213	1280652.059
327	440531.192	1280646.967
328	440536.621	1280640.488
329	440541.622	1280634.543
330	440546.623	1280628.657
331	440551.709	1280622.767
332	440557.471	1280616.084
333	440562.104	1280610.719
334	440566.155	1280606.028
335	440571.715	1280599.589
336	440576.302	1280594.277
337	440580.055	1280589.932
338	440585.102	1280584.095
339	440590.223	1280578.223
340	440595.43	1280572.387
341	440601.122	1280566.254
342	440606.327	1280560.871
343	440612.504	1280554.822
344	440617.286	1280550.36
345	440623.213	1280545.079
346	440628.138	1280540.89
347	440634.912	1280535.436
348	440640.072	1280531.427
349	440645.26	1280527.606
350	440651.16	1280523.446

ВНЕСЕНИЕ ИЗМЕНЕНИЙ В ПРОЕКТ МЕЖЕВАНИЯ ТЕРРИТОРИИ ДЛЯ ЛИНЕЙНОГО ОБЪЕКТА ТРАНСПОРТНОЙ ИНФРАСТРУКТУРЫ МЕСТНОГО ЗНАЧЕНИЯ «СТРОИТЕЛЬСТВО АВТОМОБИЛЬНОЙ ДОРОГИ «ЮЖНЫЙ ОБХОД» МУНИЦИПАЛЬНОГО ОБРАЗОВАНИЯ Г. НОВОРОССИЙСК» ОТ УЛ. ШОССЕЙНАЯ ДО МИКРОРАЙОНА СОКОЛ.

351	440657.316	1280519.315
352	440662.741	1280515.854
353	440669.137	1280511.945
354	440674.571	1280508.807
355	440680.942	1280505.303
356	440686.528	1280502.378
357	440692.449	1280499.428
358	440700.558	1280495.653
359	440708.045	1280492.39
360	440714.143	1280489.883
361	440720.309	1280487.421
362	440726.606	1280484.96
363	440733.7	1280482.21
364	440741.153	1280479.322
365	440747.133	1280477.006
366	440754.583	1280474.119
367	440765.028	1280470.072
368	440770.289	1280468.033
369	440844.628	1280439.228
370	440894.987	1280419.711
371	440916.273	1280411.677
372	440925.823	1280408.251
373	440934.288	1280405.336
374	440943.002	1280402.403
375	440951.224	1280399.761
376	440959.991	1280397.049
377	440967.616	1280394.779
378	440974.947	1280392.672
379	440981.852	1280390.755
380	440989.132	1280388.805
381	440998.296	1280386.458
382	441006.328	1280384.482
383	441014.315	1280382.619
384	441022.405	1280380.816
385	441029.989	1280379.199
386	441037.894	1280377.576
387	441044.438	1280376.303
388	441051.026	1280375.087
389	441057.64	1280373.91
390	441066.35	1280372.465
391	441075.79	1280370.986
392	441085.843	1280369.547
393	441097.689	1280368.014
394	441106.034	1280367.057
395	441112.119	1280366.399
396	441120.477	1280365.576
397	441129.05	1280364.805

ВНЕСЕНИЕ ИЗМЕНЕНИЙ В ПРОЕКТ МЕЖЕВАНИЯ ТЕРРИТОРИИ ДЛЯ ЛИНЕЙНОГО ОБЪЕКТА ТРАНСПОРТНОЙ ИНФРАСТРУКТУРЫ МЕСТНОГО ЗНАЧЕНИЯ «СТРОИТЕЛЬСТВО АВТОМОБИЛЬНОЙ ДОРОГИ «ЮЖНЫЙ ОБХОД» МУНИЦИПАЛЬНОГО ОБРАЗОВАНИЯ Г. НОВОРОССИЙСК» ОТ УЛ. ШОССЕЙНАЯ ДО МИКРОРАЙОНА СОКОЛ.

398	441139.73	1280363.998
399	441148.799	1280363.407
400	441155.562	1280363.026
401	441162.361	1280362.658
402	441168.544	1280362.344
403	441178.787	1280361.634
404	441188.747	1280360.72
405	441195.862	1280359.949
406	441204.698	1280358.797
407	441210.34	1280357.955
408	441214.662	1280357.199
409	441219.069	1280356.342
410	441226.598	1280354.659
411	441232.504	1280353.133
412	441238.117	1280351.515
413	441246.6	1280348.751
414	441254.103	1280345.974
415	441262.512	1280342.376
416	441269.908	1280339.035
417	441276.822	1280335.517
418	441282.802	1280332.206
419	441287.483	1280329.438
420	441292.933	1280326.009
421	441303.613	1280319.05
422	441310.99	1280313.927
423	441320.29	1280307.198
424	441331.256	1280298.905
425	441355.5	1280280.571
426	441367.253	1280271.683
427	441378.932	1280262.851
428	441400.577	1280246.473
429	441417.557	1280233.633
430	441427.209	1280226.334
431	441435.766	1280219.862
432	441445.537	1280212.482
433	441452.397	1280207.294
434	441470.409	1280193.664
435	441482.632	1280184.429
436	441491.686	1280177.574
437	441506.395	1280166.45
438	441517.863	1280157.778
439	441586.537	1280105.844
440	441694.269	1280024.385
441	441707.875	1280014.399
442	441726.838	1280002.153
443	441741.98	1279994.039
444	441757.457	1279987.07

ВНЕСЕНИЕ ИЗМЕНЕНИЙ В ПРОЕКТ МЕЖЕВАНИЯ ТЕРРИТОРИИ ДЛЯ ЛИНЕЙНОГО ОБЪЕКТА ТРАНСПОРТНОЙ ИНФРАСТРУКТУРЫ МЕСТНОГО ЗНАЧЕНИЯ «СТРОИТЕЛЬСТВО АВТОМОБИЛЬНОЙ ДОРОГИ «ЮЖНЫЙ ОБХОД» МУНИЦИПАЛЬНОГО ОБРАЗОВАНИЯ Г. НОВОРОССИЙСК» ОТ УЛ. ШОССЕЙНАЯ ДО МИКРОРАЙОНА СОКОЛ.

445	441769.514	1279982.51
446	441785.67	1279977.529
447	441807.143	1279972.685
448	441823.171	1279970.406
449	441841.847	1279968.968
450	441950.693	1279965.515
451	441960.151	1279965.38
452	441968.043	1279965.524
453	441979.034	1279966.16
454	441983.621	1279966.532
455	441989.822	1279996.404
456	441976.861	1279995.973
457	441964.758	1279995.466
458	441958.942	1279995.377
459	441959.847	1280007.422
460	441939.65	1280008.471
461	441938.97	1279995.784
462	441930.108	1279996.066
463	441922.297	1279996.331
464	441918.98	1279997.06
465	441901.05	1279998.65
466	441883.17	1279999.39
467	441864.85	1280000.39
468	441840.26	1280001.465
469	441839.41	1280001.504
470	441839.289	1279999.158
471	441832.21	1279999.84
472	441815.36	1280003.27
473	441798.861	1280007.791
474	441786.82	1280011.09
475	441777.523	1280014.236
476	441765.141	1280020.089
477	441757.41	1280023.84
478	441744.413	1280031.766
479	441679.174	1280078.897
480	441670.163	1280088.686
481	441662.026	1280094.733
482	441653.183	1280098.486
483	441434.913	1280258.956
484	441408.865	1280278.127
485	441383.457	1280296.649
486	441379.05	1280299.92
487	441372.367	1280305.43
488	441363.421	1280312.184
489	441352.413	1280320.518
490	441344.548	1280326.465
491	441334.149	1280334.254

ВНЕСЕНИЕ ИЗМЕНЕНИЙ В ПРОЕКТ МЕЖЕВАНИЯ ТЕРРИТОРИИ ДЛЯ ЛИНЕЙНОГО ОБЪЕКТА ТРАНСПОРТНОЙ ИНФРАСТРУКТУРЫ МЕСТНОГО ЗНАЧЕНИЯ «СТРОИТЕЛЬСТВО АВТОМОБИЛЬНОЙ ДОРОГИ «ЮЖНЫЙ ОБХОД» МУНИЦИПАЛЬНОГО ОБРАЗОВАНИЯ Г. НОВОРОССИЙСК» ОТ УЛ. ШОССЕЙНАЯ ДО МИКРОРАЙОНА СОКОЛ.

492	441325.876	1280340.132
493	441315.88	1280346.867
494	441315.245	1280347.905
495	441298.015	1280364.748
496	441259.527	1280381.347
497	441240.043	1280382.156
498	441230.17	1280384.631
499	441230.17	1280384.631
500	441209.843	1280388.323
501	441190.986	1280390.662
502	441171.045	1280392.25
503	441158.575	1280392.917
504	441110.03	1280400.233
505	441025.94	1280416.39
506	440935.745	1280438.951
507	440896.24	1280454.289
508	440832.918	1280480.428
509	440819.69	1280485.88
510	440785.832	1280504.387
511	440772.16	1280511.09
512	440771.663	1280499.667
513	440765.839	1280501.921
514	440762.549	1280503.198
515	440692.3	1280539.06
516	440637.433	1280573.216
517	440624.885	1280584.795
518	440613.95	1280596.675
519	440577.417	1280638.887
520	440552.801	1280667.976
521	440549.29	1280672.682
522	440543.8	1280681.112
523	440529.313	1280705.828
524	440515.756	1280729.565
525	440503.869	1280750.868
526	440489.648	1280777.022
527	440475.367	1280803.441
528	440468.004	1280815.266
529	440456.943	1280830.97
530	440446.055	1280844.533
531	440439.249	1280852.219
532	440436.751	1280854.912
533	440434.639	1280857.123
534	440432.176	1280859.668
535	440429.326	1280862.516
536	440426.591	1280865.163
537	440423.586	1280868.024
538	440420.333	1280871.012

ВНЕСЕНИЕ ИЗМЕНЕНИЙ В ПРОЕКТ МЕЖЕВАНИЯ ТЕРРИТОРИИ ДЛЯ ЛИНЕЙНОГО ОБЪЕКТА ТРАНСПОРТНОЙ ИНФРАСТРУКТУРЫ МЕСТНОГО ЗНАЧЕНИЯ «СТРОИТЕЛЬСТВО АВТОМОБИЛЬНОЙ ДОРОГИ «ЮЖНЫЙ ОБХОД» МУНИЦИПАЛЬНОГО ОБРАЗОВАНИЯ Г. НОВОРОССИЙСК» ОТ УЛ. ШОССЕЙНАЯ ДО МИКРОРАЙОНА СОКОЛ.

539	440416.654	1280874.284
540	440412.268	1280878.041
541	440408.31	1280881.294
542	440403.956	1280884.746
543	440400.158	1280887.662
544	440395.227	1280891.265
545	440387.162	1280896.879
546	440382.615	1280899.857
547	440378.524	1280902.244
548	440375.92	1280903.659
549	440373.38	1280904.976
550	440369.062	1280907.078
551	440364.077	1280909.299
552	440357.972	1280911.733
553	440354.233	1280913.073
554	440350.84	1280914.181
555	440347.354	1280915.259
556	440344.061	1280916.178
557	440337.847	1280917.684
558	440330.738	1280919.1
559	440324.415	1280920.027
560	440317.882	1280920.729
561	440316.508	1280920.865
562	440303.928	1280921.55
563	440301.284	1280921.644
564	440241.253	1280923.073
565	440176.687	1280924.581
566	440168.076	1280924.781
567	440158.897	1280924.996
568	440150.472	1280925.194
569	440136.228	1280925.525
570	440122.855	1280925.835
571	440108.393	1280926.174
572	440098.666	1280926.443
573	440088.745	1280926.858
574	440081.717	1280927.31
575	440073.732	1280928.022
576	440067.529	1280928.724
577	440059.102	1280929.814
578	440050.762	1280930.983
579	440043.28	1280932.058
580	440036.648	1280933.018
581	440030.562	1280933.899
582	440022.915	1280935.003
583	440016.532	1280935.924
584	440011.392	1280936.666
585	440004.863	1280937.609

ВНЕСЕНИЕ ИЗМЕНЕНИЙ В ПРОЕКТ МЕЖЕВАНИЯ ТЕРРИТОРИИ ДЛЯ ЛИНЕЙНОГО ОБЪЕКТА ТРАНСПОРТНОЙ ИНФРАСТРУКТУРЫ МЕСТНОГО ЗНАЧЕНИЯ «СТРОИТЕЛЬСТВО АВТОМОБИЛЬНОЙ ДОРОГИ «ЮЖНЫЙ ОБХОД» МУНИЦИПАЛЬНОГО ОБРАЗОВАНИЯ Г. НОВОРОССИЙСК» ОТ УЛ. ШОССЕЙНАЯ ДО МИКРОРАЙОНА СОКОЛ.

586	439999.209	1280938.425
587	439994.017	1280939.174
588	439985.937	1280940.341
589	439978.293	1280941.444
590	439972.305	1280942.308
591	439966.64	1280943.126
592	439960.059	1280944.076
593	439953.126	1280945.077
594	439947.64	1280945.869
595	439941.171	1280946.803
596	439936.369	1280947.496
597	439931.865	1280948.182
598	439926.043	1280948.986
599	439921.928	1280949.578
600	439918.454	1280950.078
601	439913.12	1280950.852
602	439906.717	1280951.78
603	439902.508	1280952.407
604	439898.499	1280953.019
605	439893.882	1280953.757
606	439889.918	1280954.433
607	439885.24	1280955.294
608	439880.694	1280956.188
609	439875.548	1280957.303
610	439869.164	1280958.825
611	439865.059	1280959.891
612	439858.352	1280961.782
613	439852.281	1280963.615
614	439847.328	1280965.255
615	439841.537	1280967.262
616	439838.665	1280968.352
617	439835.789	1280969.43
618	439833.575	1280970.327
619	439830.67	1280971.503
620	439827.902	1280972.597
621	439825	1280973.86
622	439822.558	1280974.913
623	439820.601	1280975.793
624	439818.405	1280976.803
625	439816.073	1280977.9
626	439814.247	1280978.812
627	439812.468	1280979.647
628	439810.646	1280980.555
629	439809.427	1280981.17
630	439807.952	1280981.926
631	439806.243	1280982.814
632	439804.756	1280983.599

ВНЕСЕНИЕ ИЗМЕНЕНИЙ В ПРОЕКТ МЕЖЕВАНИЯ ТЕРРИТОРИИ ДЛЯ ЛИНЕЙНОГО ОБЪЕКТА ТРАНСПОРТНОЙ ИНФРАСТРУКТУРЫ МЕСТНОГО ЗНАЧЕНИЯ «СТРОИТЕЛЬСТВО АВТОМОБИЛЬНОЙ ДОРОГИ «ЮЖНЫЙ ОБХОД» МУНИЦИПАЛЬНОГО ОБРАЗОВАНИЯ Г. НОВОРОССИЙСК» ОТ УЛ. ШОССЕЙНАЯ ДО МИКРОРАЙОНА СОКОЛ.

633	439802.205	1280984.973
634	439799.95	1280986.215
635	439797.413	1280987.645
636	439793.956	1280989.649
637	439788.961	1280992.66
638	439785.616	1280994.756
639	439781.564	1280997.383
640	439776.905	1281000.554
641	439771.519	1281004.371
642	439765.224	1281009.022
643	439758.022	1281014.756
644	439752.059	1281019.714
645	439744.813	1281025.986
646	439738.274	1281031.749
647	439731.911	1281037.369
648	439726.325	1281042.304
649	439720.968	1281047.035
650	439714.633	1281052.625
651	439707.734	1281058.724
652	439699.081	1281066.368
653	439688.715	1281075.524
654	439680.373	1281082.892
655	439673.006	1281089.399
656	439667.355	1281094.388
657	439658.188	1281102.463
658	439653.375	1281106.58
659	439649.235	1281110.051
660	439641.854	1281116.136
661	439634.111	1281122.352
662	439628.179	1281126.956
663	439622.698	1281131.109
664	439616.968	1281135.244
665	439611.042	1281139.347
666	439603.982	1281144.013
667	439595.527	1281149.3
668	439588.732	1281153.261
669	439580.345	1281158.015
670	439573.629	1281161.57
671	439565.471	1281165.629
672	439555.165	1281170.442
673	439545.961	1281174.402
674	439539.919	1281176.852
675	439534.615	1281178.892
676	439529.973	1281180.6
677	439525.06	1281182.322
678	439518.07	1281184.658
679	439516.11	1281185.283

ВНЕСЕНИЕ ИЗМЕНЕНИЙ В ПРОЕКТ МЕЖЕВАНИЯ ТЕРРИТОРИИ ДЛЯ ЛИНЕЙНОГО ОБЪЕКТА ТРАНСПОРТНОЙ ИНФРАСТРУКТУРЫ МЕСТНОГО ЗНАЧЕНИЯ «СТРОИТЕЛЬСТВО АВТОМОБИЛЬНОЙ ДОРОГИ «ЮЖНЫЙ ОБХОД» МУНИЦИПАЛЬНОГО ОБРАЗОВАНИЯ Г. НОВОРОССИЙСК» ОТ УЛ. ШОССЕЙНАЯ ДО МИКРОРАЙОНА СОКОЛ.

680	439512.95	1281186.265
681	439510.332	1281187.054
682	439506.942	1281188.055
683	439502.175	1281189.378
684	439498.928	1281190.246
685	439494.785	1281191.313
686	439491.472	1281192.331
687	439486.679	1281193.392
688	439482.143	1281194.48
689	439476.682	1281195.759
690	439471.722	1281196.896
691	439466.454	1281198.082
692	439461.11	1281199.194
693	439454.908	1281200.476
694	439448.832	1281201.732
695	439442.104	1281203.12
696	439436.441	1281204.288
697	439429.244	1281205.771
698	439422.655	1281207.133
699	439416.079	1281208.491
700	439409.63	1281209.823
701	439403.686	1281211.05
702	439399.067	1281212.003
703	439395.66	1281212.707
704	439391.073	1281213.654
705	439386.722	1281214.552
706	439383.053	1281215.309
707	439379.721	1281215.997
708	439374.962	1281216.979
709	439370.958	1281217.806
710	439366.471	1281218.733
711	439361.888	1281219.679
712	439357.779	1281220.527
713	439353.794	1281221.349
714	439348.956	1281222.348
715	439343.897	1281223.392
716	439338.759	1281224.453
717	439334.363	1281225.358
718	439328.486	1281226.574
719	439324.615	1281227.367
720	439319.675	1281228.387
721	439315.103	1281229.332
722	439310.094	1281230.37
723	439305.09	1281231.402
724	439301.07	1281232.233
725	439295.656	1281233.349
726	439290.747	1281234.361

ВНЕСЕНИЕ ИЗМЕНЕНИЙ В ПРОЕКТ МЕЖЕВАНИЯ ТЕРРИТОРИИ ДЛЯ ЛИНЕЙНОГО ОБЪЕКТА ТРАНСПОРТНОЙ ИНФРАСТРУКТУРЫ МЕСТНОГО ЗНАЧЕНИЯ «СТРОИТЕЛЬСТВО АВТОМОБИЛЬНОЙ ДОРОГИ «ЮЖНЫЙ ОБХОД» МУНИЦИПАЛЬНОГО ОБРАЗОВАНИЯ Г. НОВОРОССИЙСК» ОТ УЛ. ШОССЕЙНАЯ ДО МИКРОРАЙОНА СОКОЛ.

727	439285.967	1281235.35
728	439281.275	1281236.314
729	439275.352	1281237.542
730	439271.101	1281238.419
731	439267.034	1281239.253
732	439262.265	1281240.243
733	439257.494	1281241.225
734	439253.67	1281242.017
735	439250.957	1281242.576
736	439248.202	1281243.146
737	439243.708	1281244.073
738	439241.08	1281244.615
739	439239.428	1281244.957
740	439237.307	1281245.394
741	439235.269	1281245.815
742	439233.314	1281246.219
743	439230.169	1281246.868
744	439228.176	1281247.279
745	439227.348	1281247.45
746	439226.52	1281247.621
747	439225.482	1281247.835
748	439224.507	1281248.036
749	439222.445	1281248.462
750	439220.979	1281248.765
751	439217.249	1281249.534
752	439212.676	1281250.495
753	439211.549	1281250.736
754	439210.421	1281250.977
755	439208.824	1281251.319
756	439206.974	1281251.724
757	439205.411	1281252.071
758	439200.343	1281253.234
759	439191.785	1281255.372
760	439182.16	1281258.143
761	439174.852	1281260.434
762	439167.024	1281263.169
763	439159.289	1281266.127
764	439149.853	1281270.115
765	439141.24	1281274.068
766	439133.819	1281277.779
767	439127.844	1281281.001
768	439122.474	1281283.992
769	439119.94	1281285.492
770	439107.815	1281293.063
771	439101.271	1281297.523
772	439095.032	1281302.032
773	439084.134	1281310.553

ВНЕСЕНИЕ ИЗМЕНЕНИЙ В ПРОЕКТ МЕЖЕВАНИЯ ТЕРРИТОРИИ ДЛЯ ЛИНЕЙНОГО ОБЪЕКТА ТРАНСПОРТНОЙ ИНФРАСТРУКТУРЫ МЕСТНОГО ЗНАЧЕНИЯ «СТРОИТЕЛЬСТВО АВТОМОБИЛЬНОЙ ДОРОГИ «ЮЖНЫЙ ОБХОД» МУНИЦИПАЛЬНОГО ОБРАЗОВАНИЯ Г. НОВОРОССИЙСК» ОТ УЛ. ШОССЕЙНАЯ ДО МИКРОРАЙОНА СОКОЛ.

774	439071.248	1281321.857
775	439057.361	1281335.648
776	439048.312	1281345.704
777	439034.995	1281361.499
778	439027.33	1281370.703
779	439014.071	1281386.636
780	438994.387	1281410.289
781	438977.536	1281431.129
782	438965.513	1281447.167
783	438954.853	1281462.362
784	438946.782	1281474.613
785	438937.306	1281489.937
786	438932.476	1281498.148
787	438920.561	1281519.897
788	438908.668	1281544.067
789	438900.344	1281562.814
790	438893.812	1281578.963
791	438890.621	1281587.397
792	438879.459	1281620.045
793	438874.128	1281636.444
794	438871.035	1281645.96
795	438869.956	1281649.281
796	438866.918	1281657.907
797	438865.685	1281661.369
798	438865.286	1281662.475
799	438864.025	1281665.944
800	438863.59	1281667.128
801	438863.103	1281668.442
802	438862.717	1281669.441
803	438862.417	1281670.273
804	438861.841	1281671.794
805	438861.509	1281672.665
806	438861.07	1281673.807
807	438860.623	1281674.948
808	438860.095	1281676.312
809	438858.785	1281679.592
810	438858.043	1281681.41
811	438857.505	1281682.711
812	438856.948	1281684.142
813	438855.465	1281687.89
814	438854.239	1281690.691
815	438852.821	1281693.767
816	438851.063	1281697.37
817	438849.4	1281700.588
818	438847.907	1281703.34
819	438847.23	1281704.547
820	438846.578	1281705.69

ВНЕСЕНИЕ ИЗМЕНЕНИЙ В ПРОЕКТ МЕЖЕВАНИЯ ТЕРРИТОРИИ ДЛЯ ЛИНЕЙНОГО ОБЪЕКТА ТРАНСПОРТНОЙ ИНФРАСТРУКТУРЫ МЕСТНОГО ЗНАЧЕНИЯ «СТРОИТЕЛЬСТВО АВТОМОБИЛЬНОЙ ДОРОГИ «ЮЖНЫЙ ОБХОД» МУНИЦИПАЛЬНОГО ОБРАЗОВАНИЯ Г. НОВОРОССИЙСК» ОТ УЛ. ШОССЕЙНАЯ ДО МИКРОРАЙОНА СОКОЛ.

821	438845.65	1281707.281
822	438844.501	1281709.197
823	438842.716	1281712.061
824	438841.099	1281714.55
825	438839.463	1281717.017
826	438837.219	1281720.155
827	438834.814	1281723.398
828	438832.477	1281726.4
829	438830.22	1281729.17
830	438827.784	1281732.03
831	438825.919	1281734.134
832	438823.817	1281736.422
833	438822.754	1281737.547
834	438814.868	1281745.509
835	438803.435	1281755.004
836	438792.645	1281762.494
837	438785.169	1281784.56
838	438763.848	1281777.376
839	438755.564	1281780.49
840	438745.887	1281783.395
841	438736.697	1281785.621
842	438727.978	1281811.476
843	438683.415	1281796.768
844	438683.798	1281795.362
845	438676.312	1281792.839
846	438676.204	1281792.872
847	438675.794	1281794.101
848	438668.94	1281814.42
849	438647.124	1281807.028
850	438633.532	1281847.374
851	438611.526	1281840.709
852	438607.214	1281853.519
853	438599.636	1281850.955
854	438584.64	1281895.43
855	438579.546	1281898.012
856	438567.015	1281894.042
857	438564.598	1281901.666
858	438546.503	1281915.537
859	438530.407	1281927.874
860	438515.028	1281949.005
861	438506.166	1281968.572
862	438498.21	1281986.93
863	438489.248	1282007.385
864	438480.77	1282026.01
865	438474.174	1282040.488
866	438464.996	1282060.662
867	438456.56	1282079.01

ВНЕСЕНИЕ ИЗМЕНЕНИЙ В ПРОЕКТ МЕЖЕВАНИЯ ТЕРРИТОРИИ ДЛЯ ЛИНЕЙНОГО ОБЪЕКТА ТРАНСПОРТНОЙ ИНФРАСТРУКТУРЫ МЕСТНОГО ЗНАЧЕНИЯ «СТРОИТЕЛЬСТВО АВТОМОБИЛЬНОЙ ДОРОГИ «ЮЖНЫЙ ОБХОД» МУНИЦИПАЛЬНОГО ОБРАЗОВАНИЯ Г. НОВОРОССИЙСК» ОТ УЛ. ШОССЕЙНАЯ ДО МИКРОРАЙОНА СОКОЛ.

868	438440.448	1282110.625
869	438428.407	1282134.149
870	438414.696	1282161.122
871	438412.702	1282165.036
872	438405.62	1282161.423
873	438398.29	1282174.372
874	438376.248	1282213.196
875	438364.031	1282232.635
876	438359.14	1282240.41
877	438358.029	1282241.79

3. Сведения о границах территории, применительно к которой осуществляется подготовка проекта межевания, содержащие перечень координат характерных точек таких границ в системе координат, используемой для ведения Единого государственного реестра недвижимости.

Таблица 3.1 Смежные земельные участки

Код вида разрешенного использования земельного участка: 12,0. земельные участки (территории) общего пользования								
Кадастровый номер земельного участка часть которого подлежит изъятию	Местоположение (адрес) земельного участка.	Вид разрешенного использования земельного участка	Категория земель	Площадь участка, кв.м	Перераспределение участка.	Сведения по изъятию.	Наложение сервитута на участки	Наличие на участке объектов капитального строительства
23:47:0118056:1398	Краснодарский край, г. Новороссийск, район с. Мысхако	для сельскохозяйственного использования	Земли населённых пунктов	1 130 кв. м	нет	нет	нет	нет

23:47:0118056:1397	Краснодарский край, г. Новороссийск, район с. Мысхако	для сельскохозяйственного использования	Земли населённых пунктов	650 кв. м	нет	нет	нет	нет
23:47:0118056:1394	Краснодарский край, г. Новороссийск, район с. Мысхако	Земельные участки, предназначенные для индивидуального жилищного строительства с размещением	Земли населённых пунктов	710 кв. м	нет	нет	нет	нет
23:47:0118056:1385	Краснодарский край, г. Новороссийск, район с. Мысхако	для сельскохозяйственного использования	Земли населённых пунктов	900 кв. м	нет	нет	нет	нет
23:47:0118056:4278	Российская Федерация, Краснодарский край, городской округ город Новороссийск, г. Новороссийск	ведение садоводства	Земли населённых пунктов	800 кв. м	нет	нет	нет	нет

23:47:0118056:1388	Краснодарский край, г. Новороссийск, район с. Мысхако	земельные участки, предназначенные для индивидуального жилищного строительства с размещением	Земли населённых пунктов	604 кв. м	нет	нет	нет	нет
23:47:0118056:1450	Краснодарский край, г. Новороссийск, с. Мысхако	земельные участки, предназначенные для индивидуального жилищного строительства с размещением	Земли населённых пунктов	800 кв. м	нет	нет	нет	нет
23:47:0118056:2588	Краснодарский край, г. Новороссийск, ул. Лавандовая, 141	земельные участки, предназначенные для индивидуального жилищного строительства с размещением	Земли населённых пунктов	400 кв. м	нет	нет	нет	нет

23:47:0118056:2587	Краснодарский край, г. Новороссийск, с. Мысхако	земельные участки, предназначенные для индивидуального жилищного строительства с размещением	Земли населённых пунктов	399 кв. м	нет	нет	нет	нет
23:47:0118056:2590	Краснодарский край, г. Новороссийск, с. Мысхако	земельные участки, предназначенные для индивидуального жилищного строительства с размещением	Земли населённых пунктов	400 кв. м	нет	нет	нет	нет
23:47:0118056:2589	Краснодарский край, г. Новороссийск, с. Мысхако	земельные участки, предназначенные для индивидуального жилищного строительства с размещением	Земли населённых пунктов	400 кв. м	нет	нет	нет	нет

23:47:0118056:2430	Краснодарский край, г. Новороссийск, с. Мысхако	земельные участки, предназначенные для индивидуального жилищного строительства	Земли населённых пунктов	400 кв. м	нет	нет	нет	нет
23:47:0118056:2429	Краснодарский край, г. Новороссийск, с. Мысхако	земельные участки, предназначенные для индивидуального жилищного строительства	Земли населённых пунктов	400 кв. м	нет	нет	нет	нет
23:47:0118056:2223	Краснодарский край, г. Новороссийск, с. Мысхако	земельные участки, предназначенные для индивидуального жилищного строительства с размещением	Земли населённых пунктов	650 кв. м	нет	нет	нет	нет

23:47:0118056:2222	Краснодарский край, г. Новороссийск, с. Мысхако	земельные участки, предназначенные для индивидуального жилищного строительства с размещением	Земли населённых пунктов	650 кв. м	нет	нет	нет	нет
23:47:0118056:1387	Краснодарский край, г. Новороссийск, район с. Мысхако	для сельскохозяйственного использования	Земли населённых пунктов	750 кв. м	нет	нет	нет	нет
23:47:0118056:1386	Краснодарский край, г. Новороссийск, район с. Мысхако	для сельскохозяйственного использования	Земли населённых пунктов	603 кв. м	нет	нет	нет	нет

23:47:0118056:5698	'	для индивидуального жилищного строительства (код 2.1)	Земли населённых пунктов	300 кв. м	нет	нет	нет	да
23:47:0118056:1392	Краснодарский край, г. Новороссийск, ул. Лавандовая, 119	земельные участки, предназначенные для индивидуального жилищного строительства с размещением	Земли населённых пунктов	600 кв. м	нет	нет	нет	нет
23:47:0118056:1391	Краснодарский край, г. Новороссийск, ул. Лавандовая, 121	Для индивидуального жилищного строительства, с размещением индивидуального жилого дома усадеб.	Земли населённых пунктов	606 кв. м	нет	нет	нет	нет

23:47:0118056:5699	-	Жилищное строительство	Земли населённых пунктов	339 кв. м	нет	нет	нет	нет
23:47:0118056:3225	Краснодарский край, г. Новороссийск	Жилищное строительство	Земли населённых пунктов	6 270 кв. м	нет	нет	нет	нет
23:47:0118056:1255	Краснодарский край, г. Новороссийск, ул. Ленская, 2	под строительство малоэтажных жилых домов	Земли населённых пунктов	1 200 кв. м	нет	нет	нет	нет

23:47:0118056:1231	Краснодарский край, г. Новороссийск, в районе Тоннельных гор	Земельные участки (территории) общего пользования	Земли населённых пунктов	4 454 кв. м	нет	нет	нет	нет
23:47:0302030:589	Краснодарский край, г. Новороссийск, район Палагиной щели, СНТ "Рыбак", участок №359	Для ведения садоводства	Земли населённых пунктов	1 000 кв. м	нет	нет	нет	нет
23:47:0302030:283	край Краснодарский, г. Новороссийск, район ул. Осовахиима/ул. Ореховая, участок 50	Для индивидуального жилищного строительства	Земли населённых пунктов	2 513 кв. м	нет	нет	нет	нет

23:47:0302030:360	Краснодарский край, г. Новороссийск, район ул. Осовавиахима / ул.Ореховая, участок 49	Для малоэтажного жилищного строительства	Земли населённых пунктов	441 кв. м	нет	нет	нет	нет
23:47:0302030:361	Краснодарский край, г. Новороссийск, ул. Живописная, 10	Для малоэтажного жилищного строительства	Земли населённых пунктов	338 кв. м	нет	нет	нет	да
23:47:0302030:362	Краснодарский край, г. Новороссийск, ул. Живописная, 12	Для малоэтажного жилищного строительства	Земли населённых пунктов	346 кв. м	нет	нет	нет	да

23:47:0302030:365	Краснодарский край, г. Новороссийск, район ул. Осовиахи́ма / ул.Ореховая, участок 49	Для малоэтажного жилищного строительства	Земли населённых пунктов	351 кв. м	нет	нет	нет	нет
23:47:0302030:1408	Краснодарский край, г. Новороссийск, район ул.Осоавиахи́ма/ ул.Ореховая	Для малоэтажного жилищного строительства	Земли населённых пунктов	689 кв. м	нет	нет	нет	нет
23:47:0302030:363	Краснодарский край, г. Новороссийск, ул. Живописная, 14	земельные участки, предназначенные для индивидуального жилищного строительства с размещением	Земли населённых пунктов	349 кв. м	нет	нет	нет	да

23:47:0302030:367	Краснодарский край, г. Новороссийск, район ул. Осавиахица / ул. Ореховая, участок 49	Для малоэтажного жилищного строительства	Земли населённых пунктов	335 кв. м	нет	нет	нет	нет
23:47:0302030:371	Российская Федерация, Краснодарский край, городской округ город Новороссийск, г. Новороссийск, ул. Живописная, з/у 22	Земельные участки, предназначенные для индивидуального жилищного строительства с размещением	Земли населённых пунктов	349 кв. м	нет	нет	нет	нет
23:47:0302030:366	Российская Федерация, Краснодарский край, городской округ город Новороссийск, г. Новороссийск, ул. Живописная, з/у 20	Для малоэтажного жилищного строительства	Земли населённых пунктов	338 кв. м	нет	нет	нет	да

23:47:0302030:370	Краснодарский край, г. Новороссийск, ул. Соболевская, 29	индивидуальный жилой дом с приусадебным участком	Земли населённых пунктов	642 кв. м	нет	нет	нет	да
23:47:0302030:369	Краснодарский край, г. Новороссийск, ул. Соболевская, 27	индивидуальный жилой дом с приусадебным участком	Земли населённых пунктов	536 кв. м	нет	нет	нет	да
23:47:0302030:368	Краснодарский край, г. Новороссийск, район ул. Осоевяхима / ул. Ореховая, участок 49	Для малоэтажного жилищного строительства	Земли населённых пунктов	321 кв. м	нет	нет	нет	нет

23:47:0302030:1413	-	земельные участки, предназначенные для индивидуального жилищного строительства с размещением	Земли населённых пунктов	401 кв. м	нет	нет	нет	да
23:47:0302030:1011	Краснодарский край, г. Новороссийск	Земельные участки, предназначенные для индивидуального жилищного строительства с разме-	Земли населённых пунктов	800 кв. м	нет	нет	нет	нет
23:47:0302030:1403	Краснодарский край, г. Новороссийск, ул. Соболевская, уч 31	земельные участки, предназначенные для индивидуального жилищного строительства с размещением	Земли населённых пунктов	543 кв. м	нет	нет	нет	нет

23:47:0302030:987	Российская Федерация, Краснодарский край, городской округ город Новороссийск, г. Новороссийск, ул. Живописная, з/у 36	Для ведения садоводства	Земли населённых пунктов	726 кв. м	нет	нет	нет	нет
23:47:0302030:988	Российская Федерация, Краснодарский край, городской округ город Новороссийск, г. Новороссийск, ул. Живописная, з/у 34	Для ведения садоводства	Земли населённых пунктов	662 кв. м	нет	нет	нет	да
23:47:0302030:1434	Краснодарский край, г Новорос- сийск, Осоавиахима ул, СНТ "Ры- бак"	Для ведения гражданами садовод- ства и огородничества	Земли населённых пунктов	409 кв. м	нет	нет	нет	нет

23:47:0303060:105	Российская Федерация, Краснодарский край, Городской округ город Новороссийск, г. Новороссийск, СНТ Рыбка-1, ул. Живописная, 42	Для ведения садоводства	Земли населённых пунктов	517 кв. м	нет	нет	нет	да
23:47:0303060:641	Краснодарский край, г. Новороссийск, район Палагиной щели, СНТ "Рыбак", уч. № 39	Для ведения садоводства	Земли населённых пунктов	485 кв. м	нет	нет	нет	да
23:47:0303060:144	Краснодарский край, г. Новороссийск, СТ "Рыбак-1", ул. Живописная, 38	Для ведения садоводства и огорождений	Земли населённых пунктов	753 кв. м	нет	нет	нет	нет

23:47:0303060:1013	23:47:0303060:148	23:47:0303060:147
Краснодарский край, г. Новороссийск, СНТ "Рыбак", участок № 43	Краснодарский край, г. Новороссийск, СНТ "Рыбак", ул. Живописная, 46	"край Краснодарский, г. Новороссийск, район ул. Осоевяхима, с/т "Рыбак", участок 41"
ведение садоводства	земельные участки, предназначенные для индивидуального жилищного строительства с размещением	для ведение садоводства
Земли населённых пунктов	Земли населённых пунктов	Земли населённых пунктов
483 кв. м	507 кв. м	513 кв. м
нет	нет	нет
нет	нет	нет
нет	нет	нет
да	да	да

23:47:0303060:152	Российская Федерация, Краснодарский край, Городской округ город Новороссийск, г. Новороссийск, ул. Живописная, з/у 54	ведение садоводства	Земли населённых пунктов	593 кв. м	нет	нет	нет	да
23:47:0303060:151	Краснодарский край, г. Новороссийск, ул. Живописная, 52	ведение садоводства	Земли населённых пунктов	547 кв. м	нет	нет	нет	да
23:47:0303060:150	край Краснодарский, г. Новороссийск, в районе Палагиной щели, с/г "Рыбак-1", участок №44	для ведения садоводства и огорождений	Земли населённых пунктов	478 кв. м	нет	нет	нет	да

23:47:0303060:118	23:47:0303060:112	23:47:0303060:153
край Краснодарский, г. Новороссийск, район Палагиной щели, с/т "Рыбак 1", участок 27	край Краснодарский, г. Новороссийск, район Палагиной щели, с/т "Рыбак 1", участок 49	"край Краснодарский, г. Новороссийск, в районе Палагиной щели, с/т "Рыбак-1", участок №47"
Для ведения садоводства	Для ведения садоводства	Для ведения садоводства
Земли населённых пунктов	Земли населённых пунктов	Земли населённых пунктов
606 кв. м	515 кв. м	584 кв. м
нет	нет	нет
нет	нет	нет
нет	нет	нет
нет	да	нет

23:47:0304069:50	23:47:0303060:629	23:47:0303060:132
Краснодарский край, г. Новороссийск, СНТ "Рыбак", участок № 88	"Краснодарский край, г. Новороссийск, в районе Палагиной щели, СНТ "Рыбак", участок №86"	"Краснодарский край, г. Новороссийск, СНТ "Рыбак", участок №26"
для ведения садоводства	Для ведения садоводства	ведение садоводства
Земли населённых пунктов	Земли населённых пунктов	Земли населённых пунктов
680 кв. м	531 кв. м	704 кв. м
нет	нет	нет
нет	нет	нет
нет	нет	нет
да	кусочек	нет

23:47:0304069:38	23:47:0304069:23	23:47:0304069:37
Краснодарский край, г. Новороссийск, СНТ "Рыбак", ул. Живописная, 76	Краснодарский край, г. Новороссийск, с/т "Рыбак-1", ул. Живописная, 74	"край Краснодарский, г. Новороссийск, район Палагиной щели, СНТ "Рыбак", участок 74"
Земельные участки, предназначенные для индивидуального жилищного строительства с размещением	индивидуальный жилой дом с приусадебным участком	Для ведения садоводства
Земли населённых пунктов	Земли населённых пунктов	Земли населённых пунктов
710 кв. м	582 кв. м	485 кв. м
нет	нет	нет
нет	нет	нет
нет	нет	нет
да	нет	да

23:47:0304069:34	Российская Федерация, Краснодарский край, Городской округ город Новороссийск, г. Новороссийск, ул. Живописная, 13	для ведения садоводства	23:47:0304069:2	Российская Федерация, Краснодарский край, городской округ город Новороссийск, г. Новороссийск, ул. Живописная, 3/у 11	Индивидуальный жилой дом с приусадебным участком	23:47:0304069:36	край Краснодарский, г. Новороссийск, в районе Палагиной щели, с/т "Рыбак-1", участок № 104	ведение садоводства	Земли населённых пунктов	746 кв. м	нет	нет	нет	нет
487 кв. м	нет	нет	461 кв. м	нет	Земли населённых пунктов	461 кв. м	нет	нет	Земли населённых пунктов	461 кв. м	нет	нет	нет	да
нет	нет	нет	нет	нет	нет	нет	нет	нет	нет	нет	нет	нет	нет	нет

23:47:0118018:6605	23:47:0118018:6582	23:47:0118018:6570
Краснодарский край, г. Новороссийск, с. Мысхако	Краснодарский край, г. Новороссийск, с. Мысхако	Краснодарский край, г. Новороссийск, с. Мысхако
для сельскохозяйственного использования	для сельскохозяйственного использования	для сельскохозяйственного использования
Земли населённых пунктов	Земли населённых пунктов	Земли населённых пунктов
499 кв. м	499 кв. м	750 кв. м
нет	нет	нет
нет	нет	нет
нет	нет	нет
нет	нет	нет

23:47:0118018:6629	Краснодарский край, г. Новорос- сийск, с. Мысхако	для сельскохозяйственного исполь- зования	Земли населённых пунктов	491 кв. м	нет	нет	нет	нет
23:47:0118018:6630	Краснодарский край, г. Новорос- сийск, с. Мысхако	для сельскохозяйственного исполь- зования	Земли населённых пунктов	491 кв. м	нет	нет	нет	нет
23:47:0118018:6654	Краснодарский край, г. Новорос- сийск, с. Мысхако	для сельскохозяйственного исполь- зования	Земли населённых пунктов	491 кв. м	нет	нет	нет	нет

23:47:0118018:6694	23:47:0118018:6680	23:47:0118018:6679
Краснодарский край, г. Новороссийск, с. Мысхако	Краснодарский край, г. Новороссийск, с. Мысхако	Краснодарский край, г. Новороссийск, с. Мысхако
для сельскохозяйственного использования	Объекты общественно-делового назначения (при условии размещения на обременяемом расчетном колл.	Для индивидуального жилищного строительства
Земли населённых пунктов	Земли населённых пунктов	Земли населённых пунктов
487 кв. м	649 кв. м	427 кв. м
нет	нет	нет
нет	нет	нет
нет	нет	нет
нет	нет	нет

23:47:0118018:6695	Краснодарский край, г. Новорос- сийск, с. Мысхако	для сельскохозяйственного исполь- зования	Земли населённых пунктов	531 кв. м	нет	нет	нет	нет
23:47:0118018:6696	Краснодарский край, г. Новорос- сийск, с. Мысхако	для сельскохозяйственного исполь- зования	Земли населённых пунктов	533 кв. м	нет	нет	нет	нет
23:47:0118018:6698	Краснодарский край, г. Новорос- сийск, с. Мысхако	для сельскохозяйственного исполь- зования	Земли населённых пунктов	532 кв. м	нет	нет	нет	нет

23:47:0118018:6702	Краснодарский край, г. Новороссийск, с. Мысхако	для сельскохозяйственного использования	Земли населённых пунктов	500 кв. м	нет	нет	нет	нет
23:47:0118018:6701	Краснодарский край, г. Новороссийск, с. Мысхако	для сельскохозяйственного использования	Земли населённых пунктов	500 кв. м	нет	нет	нет	нет
23:47:0118018:6700	Краснодарский край, г. Новороссийск, с. Мысхако	для индивидуального жилищного строительства	Земли населённых пунктов	400 кв. м	нет	нет	нет	нет

23:47:0118018:6705	Краснодарский край, г. Новороссийск, с. Мысхако	Для индивидуального жилищного строительства	Земли населённых пунктов	845 кв. м	нет	нет	нет	нет
23:47:0118018:6704	Краснодарский край, г. Новороссийск, с. Мысхако	Для сельскохозяйственного использования	Земли населённых пунктов	845 кв. м	нет	нет	нет	нет
23:47:0118018:6703	Краснодарский край, г. Новороссийск, с. Мысхако	Для сельскохозяйственного использования	Земли населённых пунктов	1 000 кв. м	нет	нет	нет	нет

23:47:0118018:3692	Российская Федерация, Краснодарский край, Городской округ город Новороссийск, село Мысхако, улица Шоссейная, з/у 112	23:47:0118018:6708	Краснодарский край, г. Новороссийск, с. Мысхако	23:47:0118018:6707	Краснодарский край, г. Новороссийск, с. Мысхако
Объекты дорожного сервиса	здания многофункционального использования, сочетающие в себе функции торгового обслуживания	для сельскохозяйственного использования	Земли населённых пунктов	Земли населённых пунктов	Земли населённых пунктов
Земли населённых пунктов	Земли населённых пунктов	Земли населённых пунктов	Земли населённых пунктов	Земли населённых пунктов	Земли населённых пунктов
419 кв. м	3 899 кв. м	657 кв. м	нет	нет	нет
нет	нет	нет	нет	нет	нет

23:47:0118018:3659	23:47:0118018:3660	23:47:0118018:3690
Краснодарский край, г. Новороссийск, с. Мысхако	Краснодарский край, г. Новороссийск, с. Мысхако	Краснодарский край, г. Новороссийск, с. Мысхако
Для ведения дачного хозяйства	Для ведения дачного хозяйства	Для ведения дачного хозяйства
Земли сельскохозяйственного назначения	Земли сельскохозяйственного назначения	Земли населённых пунктов
432 кв. м	445 кв. м	400 кв. м
нет	нет	нет
нет	нет	нет
нет	нет	нет
нет	нет	нет

23:47:0118018:4086	23:47:0118018:3662	23:47:0118018:3663
Краснодарский край, г. Новороссийск, с. Мысхако	Краснодарский край, г. Новороссийск, с. Мысхако	Краснодарский край, г. Новороссийск, с. Мысхако
Для ведения дачного хозяйства	Для ведения дачного хозяйства	Для ведения дачного хозяйства
Земли сельскохозяйственного назначения	Земли сельскохозяйственного назначения	Земли сельскохозяйственного назначения
400 кв. м	852 кв. м	900 кв. м
нет	нет	нет
нет	нет	нет
нет	нет	нет
нет	нет	нет

23:47:0118018:4041	23:47:0118018:3713	23:47:0118018:4057
Краснодарский край, г. Новороссийск, с. Мысхако	Краснодарский край, г. Новороссийск, с. Мысхако	Краснодарский край, г. Новороссийск, с. Мысхако
Для ведения дачного хозяйства	Для ведения дачного хозяйства	Для ведения дачного хозяйства
Земли сельскохозяйственного назначения	Земли сельскохозяйственного назначения	Земли сельскохозяйственного назначения
551 кв. м	2 413 кв. м	687 кв. м
нет	нет	нет
нет	нет	нет
нет	нет	нет
нет	нет	нет

23:47:0118018:6327	23:47:0118018:6328	23:47:0118018:1506
Краснодарский край, г. Новороссийск, с. Мысхако	Краснодарский край, г. Новороссийск, с. Мысхако	Краснодарский край, г. Новороссийск, с. Мысхако, насосная станция 2-го подъема
ведение дачного хозяйства	ведение дачного хозяйства	Для обустройства насосной станции 2-го подъема
Земли сельскохозяйственного назначения	Земли сельскохозяйственного назначения	Земли промышленности, энергетики, транспорта, связи, радиовещания, телевидения, информатики
678 кв. м	610 кв. м	2 491 кв. м
нет	нет	нет
нет	нет	нет
нет	нет	нет
нет	нет	нет

23:47:0118018:6297	Краснодарский край, г. Новороссийск, с. Мысхако	ведение дачного хозяйства	Земли сельскохозяйственного назначения	823 кв. м	нет	нет	нет	нет
23:47:0118018:6299	Краснодарский край, г. Новороссийск, с. Мысхако	ведение дачного хозяйства	Земли сельскохозяйственного назначения	656 кв. м	нет	нет	нет	нет
23:47:0118018:6300	Краснодарский край, г. Новороссийск, с. Мысхако	ведение дачного хозяйства	Земли сельскохозяйственного назначения	502 кв. м	нет	нет	нет	нет

23:47:0118018:6649	Краснодарский край, г. Новороссийск, с. Мысхако	для сельскохозяйственного использования	Земли населённых пунктов	491 кв. м	нет	нет	нет	нет
23:47:0118018:6672	Краснодарский край, г. Новороссийск, с. Мысхако	для сельскохозяйственного использования	Земли населённых пунктов	634 кв. м	нет	нет	нет	нет
23:47:0118018:6296	Краснодарский край, г. Новороссийск, с. Мысхако	ведение дачного хозяйства	Земли сельскохозяйственного назначения	500 кв. м	нет	нет	нет	нет

23:47:0118018:6600	Краснодарский край, г. Новороссийск, с. Мысхако	для сельскохозяйственного использования	Земли населённых пунктов	550 кв. м	нет	нет	нет	нет
23:47:0118018:6601	Краснодарский край, г. Новороссийск, с. Мысхако	для сельскохозяйственного использования	Земли населённых пунктов	608 кв. м	нет	нет	нет	нет
23:47:0118018:6625	Краснодарский край, г. Новороссийск, с. Мысхако	для сельскохозяйственного использования	Земли населённых пунктов	491 кв. м	нет	нет	нет	нет

23:47:0118018:7712	Российская Федерация, Краснодарский край, город Новороссийск, село Мысхако	садовый земельный участок	Земли сельскохозяйственного назначения	1 354 кв. м	нет	нет	нет	нет
23:47:0118018:6529	Краснодарский край, г. Новороссийск, с. Мысхако	ведение дачного хозяйства	Земли сельскохозяйственного назначения	600 кв. м	нет	нет	нет	нет
23:47:0118018:6578	Краснодарский край, г. Новороссийск, с. Мысхако	для сельскохозяйственного использования	Земли населённых пунктов	500 кв. м	нет	нет	нет	нет

23:47:0118018:4696	23:47:0118018:5567	23:47:0118018:6051
Краснодарский край, г. Новороссийск, с. Мысхако	Краснодарский край, г. Новороссийск, с. Мысхако	Краснодарский край, г. Новороссийск, с. Мысхако
ведение дачного хозяйства	ведение дачного хозяйства	ведение дачного хозяйства
Земли сельскохозяйственного назначения	Земли сельскохозяйственного назначения	Земли сельскохозяйственного назначения
625 кв. м	722 кв. м	1 335 кв. м
нет	нет	нет
нет	нет	нет
нет	нет	нет
да	нет	нет

23:47:0118018:1097	23:47:0118018:6966	23:47:0118018:4695
"край Краснодарский, г. Новороссийск, район Палагиной щели, СНТ "Рыбак", участок 2"	Краснодарский край, г. Новороссийск	Краснодарский край, г. Новороссийск, с. Мысхако
Для ведения садоводства	земельные участки, предназначенные для ведения садоводства и дачного хозяйства	ведение дачного хозяйства
Земли сельскохозяйственного назначения	Земли сельскохозяйственного назначения	Земли сельскохозяйственного назначения
284 кв. м	785 кв. м	600 кв. м
нет	нет	нет
нет	нет	нет
нет	нет	нет
нет	нет	нет

23:47:0118018:1698	Российская Федерация, Краснодарский край, городской округ город Новороссийск, г. Новороссийск, СНТ Рыбак, ул. Змейка, з/у 1	ведение садоводства	Земли населённых пунктов	800 кв. м	нет	нет	нет	да
23:47:0118018:1185	Российская Федерация, Краснодарский край, городской округ город Новороссийск, г. Новороссийск, СНТ Рыбак, ул. Мореходная, 23А	для ведения садоводства и огородничества	Земли сельскохозяйственного назначения	494 кв. м	нет	нет	нет	да

4. Вид разрешенного использования образуемых земельных участков, предназначенных для размещения линейных объектов и объектов капитального строительства, проектируемых в составе линейного объекта, а также существующих земельных участков, занятых линейными объектами и объектами капитального строительства, в ходящими в состав линейных объектов, в соответствии с проектом планировки территории.

Ж-1. Зона застройки индивидуальными жилыми домами с приусадебными участками.

Согласно правилам землепользования и застройки муниципального образования, город Новороссийск, размещаемый объект – улично-дорожная сеть, располагается в зоне Ж-1 (Зона индивидуальной жилой застройки **Ж-1** выделена для обеспечения правовых, социальных, культурных, бытовых условий формирования жилых районов из отдельно стоящих индивидуальных или блокированных жилых домов усадебного типа, в том числе размещение объектов улично-дорожной сети: автомобильных дорог, трамвайных путей и пешеходных тротуаров.) код 12.0.1. (Улично-дорожная сеть):.

- Вид разрешенного использования:
Не устанавливается.

- Описание вида разрешенного использования земельного участка:

Размещение объектов улично-дорожной сети: автомобильных дорог, трамвайных путей и пешеходных тротуаров в границах населенных пунктов, пешеходных переходов, бульваров, площадей, проездов, велодорожек и объектов велотранспортной и инженерной инфраструктуры; размещение придорожных стоянок (парковок) транспортных средств в границах городских улиц и дорог, за исключением предусмотренных видами разрешенного использования с кодами 2.7.1, 4.9, 7.2.3, а также некапитальных сооружений, предназначенных для охраны транспортных средств.

- Предельные размеры земельных участков и предельные параметры разрешенного строительства:

Руководствуясь техническим регламентом о требованиях пожарной безопасности ширина проездов для пожарной техники должна составлять не менее 6 метров (п. 6 статьи 67). Тупиковые проезды должны заканчиваться площадками для разворота пожарной техники размером не менее 15*15 метров. Максимальная протяженность тупикового проезда не должна превышать 150 метров.

- объекты дорожного сервиса (код 4.9.1)

- автозаправочные станции (бензиновые, газовые);
- магазины сопутствующей торговли;
- здания для организации общественного питания в качестве объектов придорожного сервиса;
- автомойки закрытого типа с количеством постов до 2, если зона распространения химических и физических факторов до уровня ПДК ограничивается размерами собственной территории
- мастерские, предназначенные для ремонта и обслуживания автомобилей и прочих объектов придорожного сервиса.

Размещение автозаправочных станций (бензиновых, газовых); размещение магазинов сопутствующей торговли, зданий для организации общественного питания в качестве объектов придорожного сервиса; предоставление гостиничных услуг в качестве придорожного сервиса; размещение автомобильных моек и прачечных для автомобильных принадлежностей, мастерских, предназначенных для ремонта и обслуживания автомобилей и прочих объектов придорожного сервиса.

СХ-1. Зона сельскохозяйственных угодий

Согласно правилам землепользования и застройки муниципального образования, город Новороссийск, размещаемый объект – улично-дорожная сеть, располагается в зоне Ж-1 (Зона индивидуальной жилой застройки **СХ-3** выделена для обеспечения правовых, социальных, культурных, бытовых условий формирования жилых районов из отдельно стоящих индивидуальных или блокированных жилых домов усадебного типа, в том числе размещение объектов улично-дорожной сети: автомобильных дорог, трамвайных путей и пешеходных тротуаров.)

код 12.0.1. (Улично-дорожная сеть).

- Вид разрешенного использования:
Не устанавливается

Размещение объектов улично-дорожной сети, автомобильных дорог и пешеходных тротуаров в границах населенных пунктов, пешеходных переходов, набережных, береговых полос водных объектов общего пользования, скверов, бульваров, площадей, проездов, малых архитектурных форм благоустройства;

- автомобильный транспорт (код 7.2)

Размещение автомобильных дорог и технически связанных с ними сооружений; размещение зданий и сооружений, предназначенных для обслуживания пассажиров, а также обеспечивающие работу транспортных средств, размещение объектов, предназначенных для размещения постов органов внутренних дел, ответственных за безопасность дорожного движения; оборудование земельных участков для стоянок автомобильного транспорта, а также для размещения депо (устройства мест стоянок) автомобильного транспорта, осуществляющего перевозки людей по установленному маршруту.

-минимальная/максимальная площадь земельных участков - 10 кв. м/не подлежит ограничению;

-минимальная ширина земельных участков вдоль фронта улицы (проезда) – 8 м;

-минимальные отступы от границ земельных участков - 3 м;

-максимальное количество надземных этажей зданий – 3 этажа (включая мансардный этаж);

-максимальная высота строений, сооружений от уровня земли – 15 м;

-максимальная высота этажа – не устанавливается;

-максимальный процент застройки в границах земельного участка – 80%

СХ-3. Зона садоводства.

Зона садоводства СХ-3 предназначена для размещения садовых участков с правом возведения жилого строения, используемых населением в целях отдыха и выращивания сельскохозяйственных культур. Подготовка проектов планировки рассматриваемой территории осуществлять в соответствии с СП 53.13330.2011 "СНиП 30-02-97*. Планировка и застройка территорий садоводческих (дачных) объединений граждан, здания и сооружения" (утв. приказом Министерства регионального развития РФ от 30 декабря 2010 г. № 849).

- земельные участки (территории) общего пользования (код 12.0)

Размещение объектов улично-дорожной сети, автомобильных дорог и пешеходных тротуаров в границах населенных пунктов, пешеходных переходов, набережных, береговых полос водных объектов общего пользования, скверов, бульваров, площадей, проездов, малых архитектурных форм благоустройства;

- автомобильный транспорт (код 7.2)

Здания и сооружения, предназначенные для обслуживания пассажиров;
Посты органов внутренних дел

Размещение автомобильных дорог и технически связанных с ними сооружений; размещение зданий и сооружений, предназначенных для обслуживания пассажиров, а также обеспечивающие работу транспортных средств, размещение объектов, предназначенных для размещения постов органов внутренних дел, ответственных за безопасность дорожного движения; оборудование земельных участков для стоянок автомобильного транспорта, а также для размещения депо (устройства мест стоянок) автомобильного транспорта, осуществляющего перевозки людей по установленному маршруту

Р-4. Зона лесных территорий

Зона Р-4 выделена для обеспечения правовых условий использования участков лесных территорий. Размещение зданий и сооружений разрешается только после получения специальных согласований.

- земельные участки (территории) общего пользования (код 12.0)







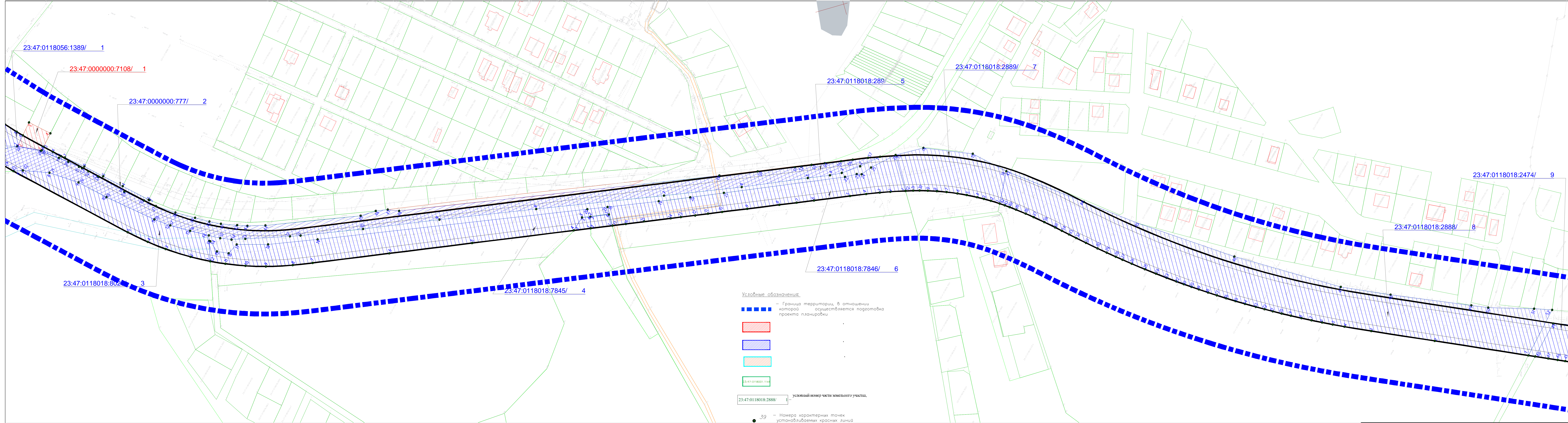

Размещение объектов улично-дорожной сети, автомобильных дорог и пешеходных тротуаров в границах населенных пунктов, пешеходных переходов, набережных, береговых полос водных объектов общего пользования, скверов, бульваров, площадей, проездов, малых архитектурных форм благоустройства;

- Вид разрешенного использования:
Не устанавливается

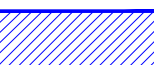
**ТОМ 3.
ПРОЕКТ МЕЖЕВАНИЯ ТЕРРИТОРИИ.
ОСНОВНАЯ ЧАСТЬ.**







Раздел 2. Проект межевания территории. Графическая часть.



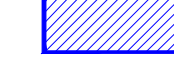

- Условные обозначения:
-  — Граница территории, в отношении которой осуществляется подготовка проекта планировки
 -  —
 -  —
 -  —
 -  —
 -  — условный номер части земельного участка.
 -  — 39 — Номера характерных точек устанавливаемых красных линий
 -  — Границы зон планируемого размещения линейных объектов

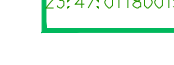
		3154/20-ПМ	
		Документация и разработка проекта: Внесения изменений в проект планировки территории и границ территории поселения для линейного объекта проектного назначения местного значения "Строительство автомобильной дороги "Южная обхода" муниципальной территории образованной городом Ижевском"	
Исполн.		13.12	13.12
Проект межевания Основная часть		1	6
Чертеж межевания территории М 1:1000		МАУ "Управление по развитию территорий и инженерных коммуникаций"	

Условные обозначения:


-  — Граница территории, в отношении которой осуществляется подготовка проекта планировки
-  —
-  —
-  —
-  — условный номер части земельного участка,
-  — Номера характерных точек устанавливаемых красных линий
-  — Границы зон планируемого размещения линейных объектов

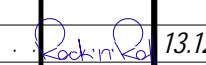

		3154/20-ПМ	
		Документация к разработке проекта: Внесения изменений в проект планировки территории и границ территории территории для линейного объекта планируемой инфраструктуры местного значения "Спутниковая автомобильная дорога "Южная дубра" муниципальной образования город Ижевск	
Исполн:			
		13.12	Проект: межевания. Основная часть.
		13.12	Чертеж: межевание территории М 1:1000
			МАУ "Управление по развитию города и району" Ижевск
			МАУ "Управление по развитию города и району" Ижевск
			3 6

Условный номер частично измененного земельного участка 23-47-0118018-1389/439 1			21	44.19.23.78	1279979.37	9	44.0959.96.2	128039.7058	Условный номер частично измененного земельного участка 23-47-0118018-1247/439 10			5	4.39095.85	1281265.137	108	4.39564.101	1281132.791	211	4.39918.456	1280950.081	310	4.39416.079	1281208.491		
Площадь размещаемого объекта: 526м2			22	44.1944.08	1279969.88	10	44.0976.588	1280394.787	Площадь размещаемого объекта: 156 м2			6	4.39099.634	1281262.771	109	4.39668.191	1281025.565	212	4.39919.12	1280950.852	311	4.39409.63	1281209.823		
№	Координаты в МСК-23		23	44.1950.661	1279965.458	11	44.0974.921	1280392.679	№			Координаты в МСК-23		7	4.39102.5	1281261.027	110	4.39572.706	1281128.019	213	4.39906.717	1280951.78	312	4.39403.688	1281211.049
	1	44.1958.17	1279985.11	24	44.1959.368	1279965.378	12	44.0981.826	1280390.762	1			44.0485.692	12807218.18	8	4.39105.899	1281259.016	111	4.39584.705	1281120.796	214	4.39902.506	1280952.403	313	4.39399.066
2	44.1984.6	1279971.25	25	44.1968.043	1279965.524	13	44.0989.107	1280388.811	2			44.0494.295	1280706.577	9	4.39108.72	1281257.388	112	4.39593.304	1281115.184	215	4.39953.017	1280953.017	314	4.39395.66	1281212.707
3	44.1989.818	1279996.398	26	44.1973.069	1279965.743	14	44.0998.293	1280386.452	3			44.0501.81	1280710.99	10	4.39114.404	1281255.751	113	4.39602.195	1281098.74	216	4.39893.882	1280953.757	315	4.39391.073	1281213.654
4	44.1976.857	1279995.967	27	44.1979.027	1279966.328	15	44.1006.328	1280384.482	4			44.0493.82	1280720.22	11	4.39116.843	1281252.912	114	4.39609.807	1281033.297	217	4.39889.917	1280954.32	316	4.39386.721	1281214.552
5	44.1964.782	1279995.445	28	44.1975.6	1279971.04	16	44.1014.31	1280382.611	Условный номер частично измененного земельного участка 23-47-0118018-1983/439 11			12	4.39116.843	1281252.912	115	4.39616.861	1281097.75	218	4.39885.236	1280955.287	317	4.39383.053	1281215.309		
6	44.1958.942	1279995.377	29	44.1958.17	1279985.11	17	44.1022.396	1280380.802	Площадь размещаемого объекта: 18м2			13	4.39119.123	1281251.712	116	4.39623.589	1281097.265	219	4.39880.694	1280956.188	318	4.39379.727	1281215.997		
Условный номер частично измененного земельного участка 23-47-0000000-777/439 2			30	44.1939.33	1279991.57	18	44.1029.979	1280379.181	№			Координаты в МСК-23		14	4.39122.324	1281250.068	117	4.39629.25	1281087.67	220	4.39875.548	1280957.303	319	4.39374.962	1281216.979
Площадь размещаемого объекта: 246м2			31	44.1914.724	1279995.156	19	44.1037.885	1280377.574	1			44.0467.55	1280726.54	15	4.39125.567	1281248.449	118	4.39633.385	1281084.174	221	4.39869.164	1280958.825	320	4.39370.958	1281217.806
№	Координаты в МСК-23		32	44.1904.882	1279996.175	20	44.1044.438	1280376.303	2			44.0473.679	1280715.319	16	4.39129.212	1281246.684	119	4.39638.634	1281079.706	222	4.39865.075	1280959.882	321	4.39366.471	1281218.733
	1	44.1839.289	1279999.158	33	44.1896.055	1279996.128	21	44.1051.023	1280375.081	3			44.0476.15	1280716.65	17	4.39132.76	1281245.02	120	4.39643.323	1281075.591	223	4.39858.343	1280961.765	322	4.39361.887
2	44.1840.26	1280001.504	34	44.1886.161	1279997.117	22	44.1057.64	1280373.91	Условный номер частично измененного земельного участка 23-47-0000000-465/439 12			22	4.39153.679	1281236.274	125	4.39674.981	1281073.886	228	4.39835.881	1280963.717	327	4.39338.359	1281224.453		
3	44.1840.41	1280001.6	35	44.1861.29	1279997.04	23	44.1066.356	1280372.453	Площадь размещаемого объекта: 7933м2			23	4.39157.815	1281234.75	126	4.39686.01	1281073.886	229	4.39833.552	1280970.288	328	4.39334.755	1281225.362		
4	44.1864.85	1280000.39	36	44.1843.484	1279998.754	24	44.1075.772	1280370.989	№			Координаты в МСК-23		24	4.39162.199	1281233.209	127	4.39703.028	1281022.854	230	4.39870.644	1280971.459	329	4.39328.486	1281226.574
5	44.1883.17	1279999.39	37	44.1832.21	1279999.84	25	44.1085.843	1280369.547	1			44.0191.798	1280894.219	25	4.39167.27	1281231.506	128	4.39718.83	1281008.896	231	4.39827.902	1280972.597	330	4.39324.618	1281227.372
6	44.1901.05	1279998.65	38	44.1815.36	1280003.27	26	44.1097.689	1280368.014	2			44.0300.281	1280891.686	26	4.39171.716	1281230.096	129	4.39722.512	1281005.674	232	4.39824.99	1280973.843	331	4.39319.618	1281228.396
7	44.1918.98	1279997.065	39	44.1798.861	1280007.791	27	44.1106.026	1280367.041	3			44.0319.727	1280893.992	27	4.39176.78	1281228.583	130	4.39726.489	1281002.157	233	4.39822.558	1280974.913	332	4.39315.106	1281229.336
8	44.1938.83	1279992.65	40	44.1786.82	1280011.09	28	44.1112.111	1280366.386	4			44.0344.438	1280890.936	28	4.39181.259	1281227.321	131	4.39729.501	1281009.059	234	4.39810.094	1280975.793	333	4.39310.094	1281230.37
9	44.1958.17	1279985.11	41	44.1777.52	1280014.23	29	44.1120.493	1280365.559	5			44.0319.18	1280890.947	29	4.39185.881	1281226.089	132	4.39729.501	1281009.889	235	4.39818.05	1280976.803	334	4.39305.091	1281231.003
10	44.1939.33	1279991.57	42	44.1765.137	1280020.083	30	44.1129.034	1280364.806	6			44.0321.595	1280890.164	30	4.39189.463	1281225.188	133	4.39729.501	1280983.445	236	4.39816.073	1280977.9	335	4.39301.071	1281232.233
11	44.1923.19	1279994.28	43	44.1757.41	1280023.84	31	44.1139.727	1280363.992	7			44.0323.629	1280898.866	31	4.39192.988	1281224.34	134	4.39757.722	1280977.326	237	4.39814.231	1280978.785	336	4.39295.657	1281233.35
12	44.1920.03	1279996.47	44	44.1744.41	1280031.76	32	44.1148.799	1280363.027	8			44.0325.864	1280894.866	32	4.39196.387	1281223.549	135	4.39766.254	1280971.547	238	4.39812.468	1280979.647	337	4.39290.749	1281234.364
13	44.1887	1279997.12	45	44.1739.19	1280078.88	33	44.1155.558	1280363.027	9			44.0328.252	1280898.037	33	4.39197.312	1281223.503	136	4.39777.312	1280974.641	239	4.39810.646	1280980.555	338	4.39285.767	1281235.35
14	44.1861.29	1279997.04	46	44.1716.16	1280088.68	34	44.1162.246	1280362.659	10			44.0331.561	1280898.362	34	4.39205.361	1281221.578	137	4.39785.119	1280960.137	240	4.39809.427	1280981.17	339	4.39281.278	1281236.118
Условный номер частично измененного земельного участка 23-47-0118018-8020/439 3			47	44.1662.07	1280094.7	35	44.1168.543	1280362.659	11			44.0333.257	1280887.97	35	4.39208.774	1281220.578	138	4.39793.299	1280952.737	241	4.39807.952	1280951.926	340	4.39275.542	1281237.542
Площадь размещаемого объекта: 2962м2			48	44.1653.18	1280098.48	36	44.1178.784	1280362.168	12			44.0336.013	1280887.275	36	4.39211.895	1281220.209	139	4.39802.712	1280951.276	242	4.39806.243	1280982.814	341	4.39271.101	1281238.419
№	Координаты в МСК-23		49	44.1643.978	1280259.636	37	44.1189.756	1280360.735	13			44.0336.013	1280887.275	37	4.39214.89	1281219.59	140	4.39812.301	1280946.649	243	4.39804.75	1280983.599	342	4.39267.037	1281239.258
	1	44.1769.471	1279982.527	50	44.1629.27	1280019.21	38	44.1198.756	1280360.735	14			44.0340.378	1280886.358	38	4.39218.297	1281218.887	141	4.39819.985	1280943.608	244	4.39804.973	1280984.973	343	4.39262.265
2	44.1785.659	1279977.509	51	44.1613.421	1280312.184	41	44.1214.641	1280357.203	15			44.0344.2521	1280886.358	39	4.39225.145	1281217.473	142	4.39827.17	1280940.591	245	4.39799.95	1280986.215	344	4.39257.486	1281241.229
3	44.1807.143	1279972.685	52	44.1604.29	1280320.512	42	44.1219.072	1280356.344	16			44.0345.374	1280884.392	40	4.39231.104	1281216.243	143	4.39835.226	1280941.672	246	4.39797.413	1280987.645	345	4.39253.67	1281242.017
4	44.1823.157	1279970.383	53	44.1593.421	1280325.46	43	44.1227.817	1280352.688	17			44.0347.558	1280883.598	41	4.39236.815	1281215.064	144	4.39844.168	1280934.718	247	4.39793.956	1280989.649	346	4.39250.954	1281242.258
5	44.1841.847	1279968.968	54	44.1583.15	1280334.258	44	44.1231.911	1280352.911	18			44.0349.988	1280883.598	42	4.39242.158	1281213.961	145	4.39852.93	1280932.717	248	4.39788.961	1280992.666	347	4.39248.202	1281243.146
6	44.1950.661	1279965.458	55	44.1573.069	1280340.008	45	44.1240.008	1280352.911	19			44.0352.404	1280888.175	43	4.39247.31	1281212.968	146	4.39860.668	1280930.029	249	4.39785.616	1280994.756	348	4.39243.708	1281244.073
7	44.1944.08	1279969.88	56	44.1563.12	1280345.46	46	44.1249.899	1280352.911	20			44.0355.893	1280890.259	44	4.39253.442	1281211.632	147	4.39871.309	1280927.513	250	4.39781.564	1280997.383	349	4.39241.079	1281244.616
8	44.1923.78	1279979.37	57	44.1553.496	1280350.859	47	44.1259.826	1280352.911	21			44.0360.14													

16	438945.568	128123.469	9	438849.4	1281700.589	Условный номер частично измененного земельного участка 23-47-0118018-6341/439 23	Условный номер измененного земельного участка 23-47-0118018-1096/39 4	3	438660.72	1281766.7	3	438590.61	1281877.72	
17	438953.357	128143.227	10	438847.907	1281703.34	Площадь размещаемого объекта: 353м2	Площадь размещаемого объекта: 964м2	4	438653.89	1281786.97	4	438584.64	1281895.43	
18	438961.068	128143.502	11	438847.23	1281704.548			Условный номер измененного земельного участка 23-47-0118018-6651/39 15	Условный номер необрабатываемого земельного участка 23-47-0118018-7247/НЗУ 1					
19	438965.511	1281398.046	12	438846.578	1281705.69	Условный номер частично измененного земельного участка 23-47-0118018-3638/439 19	Площадь размещаемого объекта: 491м2	Площадь размещаемого объекта: 500м2		Координаты в МСК-23		Условный номер необрабатываемого земельного участка 23-47-0118018-1983/НЗУ 2		
20	438971.712	1281390.541	Координаты в МСК-23		Координаты в МСК-23			1	438625.2	1281800.18	1		440468.992	1280712.778
21	438979.774	1281390.851	1	438847.907	1281703.34	2	438525.788	1281882.851	2	440420.02	1280806.25	2	440477.44	1280696.68
22	438986.362	1281372.935	2	438846.578	1281705.69	3	438536.16	1281879.98	3	440416.89	1280801.71	3	440494.296	1280706.577
23	438991.712	1281366.508	3	438845.65	1281707.281	4	438539.726	1281868.482	4	440416.89	1280801.71	4	440480.123	1280731.815
24	439000.419	1281356.047	4	438844.5	1281709.197	5	438539.726	1281868.482	5	440416.89	1280801.71	5	440468.271	1280725.314
25	439005.144	1281350.37	5	438844.5	1281709.197	6	438539.726	1281868.482	6	440416.89	1280801.71	6	440473.676	1280715.311
26	439009.83	1281344.74	6	438844.5	1281709.197	7	438539.726	1281868.482	7	440416.89	1280801.71	Условный номер необрабатываемого земельного участка 23-47-0118018-1983/НЗУ 2		
27	439015.792	1281337.579	7	438844.5	1281709.197	8	438539.726	1281868.482	8	440416.89	1280801.71	Площадь размещаемого объекта: 797м2		
28	439019.51	1281333.14	8	438844.5	1281709.197	9	438539.726	1281868.482	9	440416.89	1280801.71	Координаты в МСК-23		
29	439026.09	1281325.437	9	438844.5	1281709.197	10	438539.726	1281868.482	10	440416.89	1280801.71	Координаты в МСК-23		
30	439030.42	1281320.538	10	438844.5	1281709.197	11	438539.726	1281868.482	11	440416.89	1280801.71	Координаты в МСК-23		
31	439033.659	1281316.982	11	438844.5	1281709.197	12	438539.726	1281868.482	12	440416.89	1280801.71	Координаты в МСК-23		
32	439036.558	1281313.895	12	438844.5	1281709.197	13	438539.726	1281868.482	13	440416.89	1280801.71	Координаты в МСК-23		
33	439041.13	1281308.981	13	438844.5	1281709.197	14	438539.726	1281868.482	14	440416.89	1280801.71	Координаты в МСК-23		
34	439045.705	1281304.667	14	438844.5	1281709.197	15	438539.726	1281868.482	15	440416.89	1280801.71	Координаты в МСК-23		
35	439049.192	1281301.342	15	438844.5	1281709.197	16	438539.726	1281868.482	16	440416.89	1280801.71	Координаты в МСК-23		
36	439052.691	1281298.105	16	438844.5	1281709.197	17	438539.726	1281868.482	17	440416.89	1280801.71	Координаты в МСК-23		
37	439055.939	1281295.188	17	438844.5	1281709.197	18	438539.726	1281868.482	18	440416.89	1280801.71	Координаты в МСК-23		
38	439060.033	1281291.19	18	438844.5	1281709.197	19	438539.726	1281868.482	19	440416.89	1280801.71	Координаты в МСК-23		
39	439063.296	1281288.867	19	438844.5	1281709.197	20	438539.726	1281868.482	20	440416.89	1280801.71	Координаты в МСК-23		
40	439067.505	1281285.43	20	438844.5	1281709.197	21	438539.726	1281868.482	21	440416.89	1280801.71	Координаты в МСК-23		
41	439071.447	1281282.313	21	438844.5	1281709.197	22	438539.726	1281868.482	22	440416.89	1280801.71	Координаты в МСК-23		
42	439074.907	1281279.663	22	438844.5	1281709.197	23	438539.726	1281868.482	23	440416.89	1280801.71	Координаты в МСК-23		
43	439076.811	1281278.236	23	438844.5	1281709.197	24	438539.726	1281868.482	24	440416.89	1280801.71	Координаты в МСК-23		
44	439080.421	1281275.589	24	438844.5	1281709.197	25	438539.726	1281868.482	25	440416.89	1280801.71	Координаты в МСК-23		
45	439083.45	1281273.43	25	438844.5	1281709.197	26	438539.726	1281868.482	26	440416.89	1280801.71	Координаты в МСК-23		
46	439119.92	1281265.485	26	438844.5	1281709.197	27	438539.726	1281868.482	27	440416.89	1280801.71	Координаты в МСК-23		
47	439107.815	1281263.063	27	438844.5	1281709.197	28	438539.726	1281868.482	28	440416.89	1280801.71	Координаты в МСК-23		
48	439101.271	1281261.523	28	438844.5	1281709.197	29	438539.726	1281868.482	29	440416.89	1280801.71	Координаты в МСК-23		
49	439095.029	1281302.034	29	438844.5	1281709.197	30	438539.726	1281868.482	30	440416.89	1280801.71	Координаты в МСК-23		
50	439084.134	1281310.553	30	438844.5	1281709.197	31	438539.726	1281868.482	31	440416.89	1280801.71	Координаты в МСК-23		
51	439071.123	1281321.826	31	438844.5	1281709.197	32	438539.726	1281868.482	32	440416.89	1280801.71	Координаты в МСК-23		
52	439057.35	1281335.629	32	438844.5	1281709.197	33	438539.726	1281868.482	33	440416.89	1280801.71	Координаты в МСК-23		
53	439048.306	1281345.693	33	438844.5	1281709.197	34	438539.726	1281868.482	34	440416.89	1280801.71	Координаты в МСК-23		
54	439034.995	1281361.5	34	438844.5	1281709.197	35	438539.726	1281868.482	35	440416.89	1280801.71	Координаты в МСК-23		
55	439027.34	1281370.697	35	438844.5	1281709.197	36	438539.726	1281868.482	36	440416.89	1280801.71	Координаты в МСК-23		
56	439014.076	1281386.634	36	438844.5	1281709.197	37	438539.726	1281868.482	37	440416.89	1280801.71	Координаты в МСК-23		
57	438994.387	1281410.295	37	438844.5	1281709.197	38	438539.726	1281868.482	38	440416.89	1280801.71	Координаты в МСК-23		
58	438977.536	1281431.129	38	438844.5	1281709.197	39	438539.726	1281868.482	39	440416.89	1280801.71	Координаты в МСК-23		
59	438965.505	1281447.153	39	438844.5	1281709.197	40	438539.726	1281868.482	40	440416.89	1280801.71	Координаты в МСК-23		
60	438954.853	1281462.362	40	438844.5	1281709.197	41	438539.726	1281868.482	41	440416.89	1280801.71	Координаты в МСК-23		
61	438946.782	1281474.613	41	438844.5	1281709.197	42	438539.726	1281868.482	42	440416.89	1280801.71	Координаты в МСК-23		
62	438937.298	1281489.923	42	438844.5	1281709.197	43	438539.726	1281868.482	43	440416.89	1280801.71	Координаты в МСК-23		
63	438932.464	1281498.154	43	438844.5	1281709.197	44	438539.726	1281868.482	44	440416.89	1280801.71	Координаты в МСК-23		
64	438920.537	1281519.915	44	438844.5	1281709.197	45	438539.726	1281868.482	45	440416.89	1280801.71	Координаты в МСК-23		
65	438908.655	1281544.043	45	438844.5	1281709.197	46	438539.726	1281868.482	46	440416.89	1280801.71	Координаты в МСК-23		
66	438900.344	1281562.814	46	438844.5	1281709.197	47	438539.726	1281868.482	47	440416.89	1280801.71	Координаты в МСК-23		
67	438893.812	1281578.963	47	438844.5	1281709.197	48	438539.726	1281868.482	48	440416.89	1280801.71	Координаты в МСК-23		
68	438890.621	1281587.397	48	438844.5	1281709.197	49	438539.726	1281868.482	49	440416.89	1280801.71	Координаты в МСК-23		
Условный номер частично измененного земельного участка 23-47-0118018-3639/439 16			Площадь размещаемого объекта: 3746м2			Условный номер частично измененного земельного участка 23-47-0118018-6561/439 21.1			Площадь размещаемого объекта: 491м2			Условный номер измененного земельного участка 23-47-0118018-6581/39 18		
Координаты в МСК-23			Координаты в МСК-23			Координаты в МСК-23			Координаты в МСК-23			Координаты в МСК-23		
1	438823	1281672.92	1	438823	1281672.92	1	438823	1281672.92	1	438823	1281672.92	1	438823	1281672.92
2	438855.87	1281575.91	2	438855.87	1281575.91	2	438855.87	1281575.91	2	438855.87	1281575.91	2	438855.87	1281575.91
3	438890.621	1281587.397	3	438890.621	1281587.397	3	438890.621	1281587.397	3	438890.621	1281587.397	3	438890.621	1281587.397
4	438879.459	1281620.044	4	438879.459	1281620.044	4	438879.459	1281620.044	4	438879.459	1281620.044	4	438879.459	1281620.044
5	438874.129	1281636.44	5	438874.129	1281636.44	5	438874.129	1281636.44	5	438874.129	1281636.44	5	438874.129	1281636.44
6	438871.035	1281645.959	6	438871.035	1281645.959	6	438871.035	1281645.959	6	438871.035	1281645.959	6	438871.035	1281645.959
7	438869.956	1281649.281	7	438869.956	1281649.281	7	438869.956	1281649.281	7	438869.956	1281649.281	7	438869.956	1281649.281
8	438866.918	1281657.913	8	438866.918	1281657.913	8	438866.918	1281657.913	8	438866.918	1281657.913	8	438866.918	1281657.913
9	438865.685	1281661.369	9	438865.685	1281661.369	9	438865.685	1281661.369	9	438865.685	1281661.369	9	438865.685	1281661.369
10	438865.286	1281662.475	10	438865.286	1281662.475	10	438865.286	1281662.475	10	438865.286	1281662.475	10	438865.286	1281662.475
11	438864.025	1281665.944	11	438864.025	1281665.944	11	438864.025	1281665.944	11	438864.025	1281665.944	11	438864.025	1281665.944
12	438863.59	1281667.128	12	438863.59	1281667.128	12	438863.59	1281667.128	12	438863.59	1281667.128	12	438863.59	1281667.128
13	438863.103	1281668.442	13	438863.103	1281668.442	13	438863.103	1281668.442	13	438863.103	1281668.442	13	438863.103	1281668.442
14	438862.74	1281669.413	14	438862.74	1281669.413	14	438862.74	1281669.413	14	438862.74	1281669.413	14	438862.74	1281669.413
15	438862.417													

МАУ "УПРАВЛЕНИЕ ПО РАЗВИТИЮ НОВЫХ И РАНЕЕ ЗАСТРОЕННЫХ ТЕРРИТОРИЙ И ИНЖЕНЕРНЫХ КОММУНИКАЦИЙ"

ДОКУМЕНТАЦИЯ ПО ПЛАНИРОВКЕ ТЕРРИТОРИИ

(ПРОЕКТ ПЛАНИРОВКИ И ПРОЕКТ МЕЖЕВАНИЯ ТЕРРИТОРИИ)
ВНЕСЕНИЕ ИЗМЕНЕНИЙ В ПРОЕКТ МЕЖЕВАНИЯ ТЕРРИТОРИИ ДЛЯ
ЛИНЕЙНОГО ОБЪЕКТА ТРАНСПОРТНОЙ ИНФРАСТРУКТУРЫ МЕСТНОГО
ЗНАЧЕНИЯ «СТРОИТЕЛЬСТВО АВТОМОБИЛЬНОЙ ДОРОГИ
«ЮЖНЫЙ ОБХОД» МУНИЦИПАЛЬНОГО ОБРАЗОВАНИЯ Г. НОВОРОССИЙСК» ОТ УЛ. ШОССЕЙНАЯ ДО МИКРОРАЙОНА СОКОЛ.

ТОМ 4. МАТЕРИАЛЫ ПО ОБОСНОВАНИЮ ПРОЕКТА МЕЖЕВАНИЯ ТЕРРИТОРИИ

ПОЯСНИТЕЛЬНАЯ ЗАПИСКА



Взам. инв. №

Подпись дата

Инв. № подл.

г. НОВОРОССИЙСК
2021

МАУ "Управление по развитию новых и ранее застроенных территорий и инженерных коммуникаций"

ДОКУМЕНТАЦИЯ ПО ПЛАНИРОВКЕ ТЕРРИТОРИИ

(ПРОЕКТ ПЛАНИРОВКИ И ПРОЕКТ МЕЖЕВАНИЯ ТЕРРИТОРИИ)
**ВНЕСЕНИЕ ИЗМЕНЕНИЙ В ПРОЕКТ МЕЖЕВАНИЯ ТЕРРИТОРИИ
ДЛЯ ЛИНЕЙНОГО ОБЪЕКТА ТРАНСПОРТНОЙ ИНФРАСТРУКТУРЫ
МЕСТНОГО ЗНАЧЕНИЯ «СТРОИТЕЛЬСТВО АВТОМОБИЛЬНОЙ ДО-
РОГИ «ЮЖНЫЙ ОБХОД» МУНИЦИПАЛЬНОГО ОБРАЗОВАНИЯ Г.
НОВОРОССИЙСК» ОТ УЛ. ШОССЕЙНАЯ ДО МИКРОРАЙОНА СО-
КОЛ.**

ТОМ 4. МАТЕРИАЛЫ ПО ОБОСНОВАНИЮ ПРОЕКТА МЕЖЕВАНИЯ ТЕРРИТОРИИ

Руководитель МАУ "Управление по развитию
новых и ранее застроенных территорий,
и инженерных коммуникаций"

Л.В. Обламская

Начальник отдела разработки проектов
планировки МАУ "Управление по развитию
новых и ранее застроенных территорий,
и инженерных коммуникаций"

М.А. Казаков

г. Новороссийск 2021 г.

Содержание тома 4**Материалы по обоснованию проекта межевания территории.****Раздел 3. Материалы по обоснованию проекта межевания территории. Графическая часть.**

№ п/п	Наименование чертежа	Масштаб	Лист	Страница
1	Чертеж межевания территории	1:1000	1-4	3-6
2	Чертеж межевания территории (координаты)	1:1000	5	7

Раздел 4. Проект межевания территории. Пояснительная записка.

№ п/п	Наименование	Стр.
1	Обоснование определения местоположения границ образуемого земельного участка с учетом соблюдения требований к образуемым земельным участкам, в том числе требований к предельным (минимальным и (или) максимальным) размерам земельных участков.	9-12
2	Обоснование способа образования земельного участка.	12
3	Обоснование определения размеров образуемого земельного участка.	13
4	Обоснование определения границ публичного сервитута, подлежащего установлению в соответствии с законодательством Российской Федерации.	14

**ТОМ 4.
МАТЕРИАЛЫ ПО ОБОСНОВАНИЮ ПРОЕКТА МЕЖЕВАНИЯ ТЕРРИТОРИИ.**

**Раздел 3. Материалы по обоснованию проекта межевания территории.
Графическая часть.**

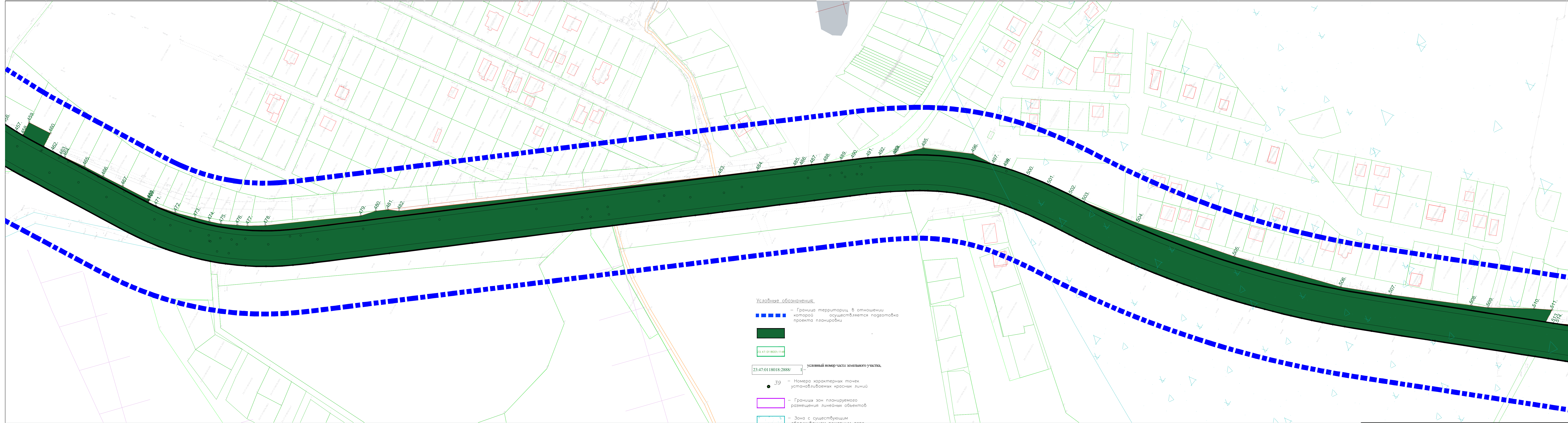

- Условные обозначения:
- Граница территории, в отношении которой осуществляется подготовка проекта планировки
 - условный номер части земельного участка, 23:47:0118001:114
 - 39 — Номера характерных точек устанавливаемых красных линий
 - Границы зон планируемого размещения линейных объектов
 - Зона с существующим обслуживанием пожарным депо
 - Зона регулярного заповедия с периодичностью до нескольких раз в год



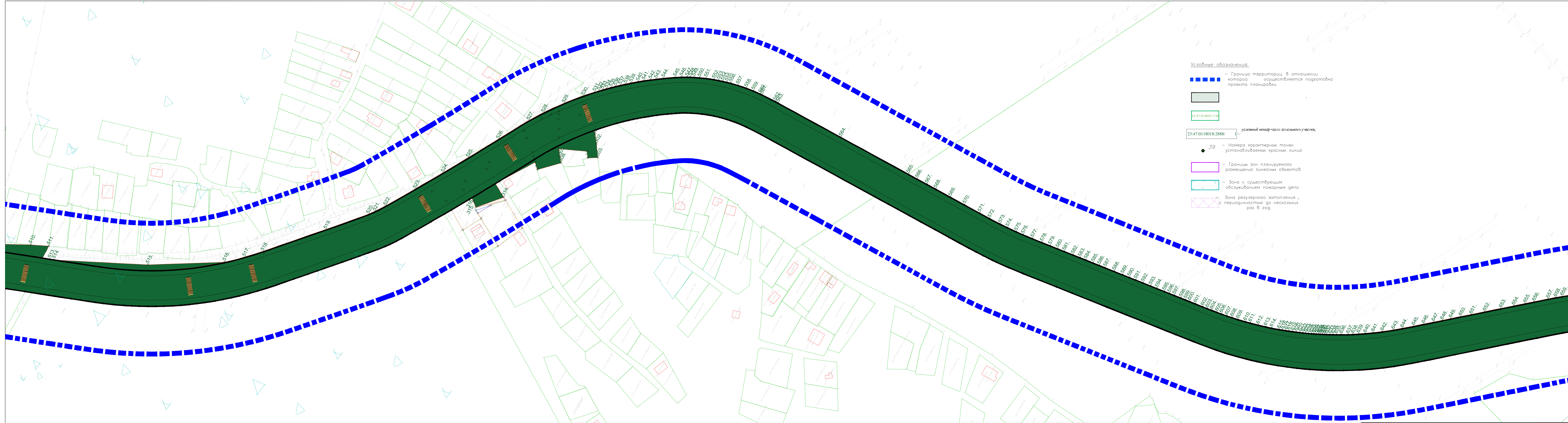





		3154/20-ПМ	
		Документация и разработка проекта: Внесения изменений в проект планировки территории и проект межевания территории для линейной области проектной территории местного значения "Стратегия автомобильных дорог "Киев" областного значения" образованной городом Нефтегорском.	
Лист:		Проект межевания Основная часть.	1 5
		Чертёж межевания территории (Обоснование М 1:1000	МКУ "Управление по развитию территории и инженерных коммуникаций"



- Условные обозначения:**
- Граница территории, в отношении которой осуществляется подготовка проекта планировки
 - — условный номер части земельного участка, 23:47:0118018:2888/ 1
 - 39 — Номера характерных точек устанавливаемых красных линий
 - — Границы зон планируемого размещения линейных объектов
 - — Зона с существующим обслуживанием пожарным депо
 - — Зона регулярного затопления, с периодичностью до нескольких раз в год.

		3154/20-ПМ	
		Документация к разработке проекта: Внесения изменений в проект планировки территории и границей земельных участков для линейной области планируемой инфраструктуры местного значения "Строительство автомобильных дорог "Южная обхода" муниципальной образования город Хабаровск"	
Лист			
		Проект межевания Основная часть	5 7
		Чертеж межевания территории (Обоснование М 1:1000	МКУ "Управление по развитию территории и инженерных коммуникаций"

Условные обозначения:

-  — Граница территории, в отношении которой осуществляется подготовка проекта планировки
- 
-  условный номер части земельного участка
- 
-  39 — Номера характерных точек устанавливаемых красных линий
-  — Границы зон планируемого размещения линейных объектов
-  — Зона с существующим обслуживанием пожарным депо
-  — Зона регулярного затопления, с периодичностью до нескольких раз в год.



		3154/20-ПМ	
		Документация и разработка проекта: Внесения изменений в проект планировки территории и проект межевания территории для линейного объекта проектной документации местного значения "Строительство автомобильной дороги "Южная обхода" муниципальной территории города Ижевска	
Итого:			
	13.12	Проект межевания Основная часть	3 5
	13.12	Чертеж межевания территории (Обоснование) М 1:1000	МАУ "Управление по развитию наблюд и развитию эстаблементных территорий и инженерных коммуникаций"

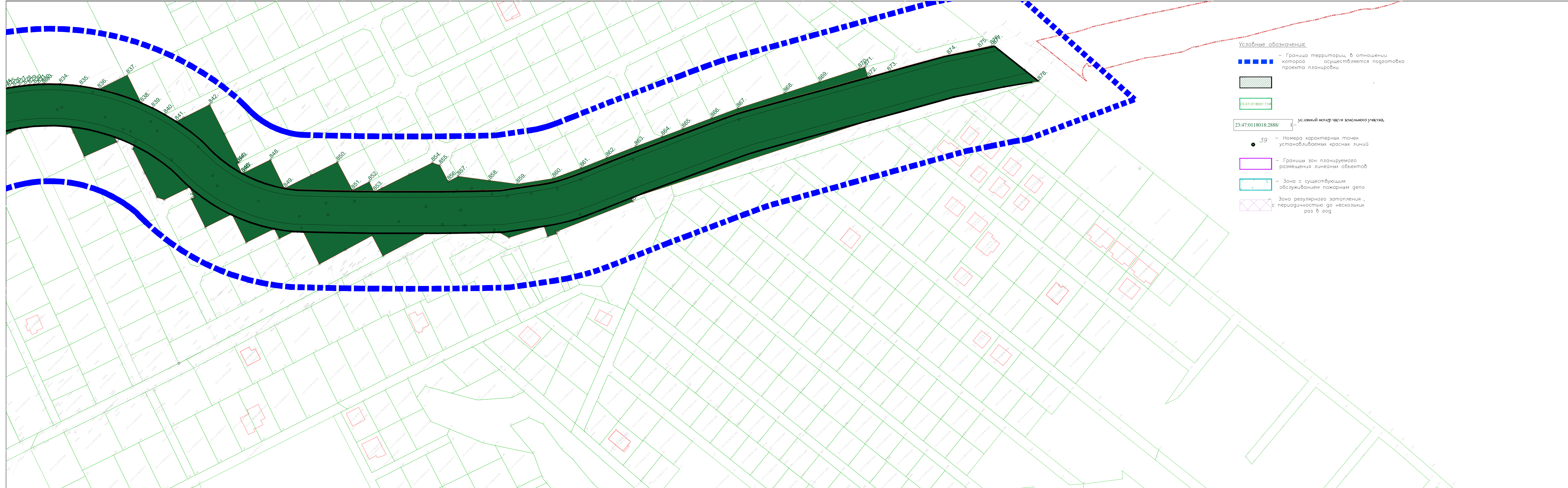

- Условные обозначения:
- Граница территории, в отношении которой осуществляется подготовка проекта планировки
 - условный номер части земельного участка, 23:47:0118001:114
 - условный номер части земельного участка, 23:47:0118018:2888/1
 - 39 - Номера характерных точек устанавливаемых красных линий
 - Границы зон планируемого размещения линейных объектов
 - Зона с существующим обслуживанием пожарным депо
 - Зона регулярного загорания, с периодичностью до нескольких раз в год

		3154/20-ПМ	
		Документация к разработке проекта планировки территории и границ межвидовой территории для линейного объекта проектного назначения местного значения "Система автодорожных дорог "Кумья" авто" муниципальной администрации города Хабаровска"	
Лист			
		13.12	Проект межевания Основная часть
		13.12	Чертеж межевания территории (Обоснование)
			МКУ "Управление по развитию наблюдения и развитию застроенных территорий и инженерных коммуникаций"
			4 5

Координаты характерных точек границ зон планируемого размещения линейного объекта		101	439114.404	1281254.223	207	439633.384	1281084.173	313	440473.261	1280744.28	419	441287.483	1280329.438	525	440503.869	1280750.868	631	439806.243	1280982.814	737	439243.708	1281244.073	835	438803.435	1281755.004	
1	438316.9	1282246.43	107	439132.76	1281245.02	213	439669.016	1281052.897	319	440494.295	1280706.578	425	441355.5	1280280.571	531	440439.249	1280852.219	637	439788.961	1280926.66	743	439230.169	1281246.868	841	438736.697	1281875.621
2	438331.506	1282226.118	108	439136.362	1281243.383	214	439674.962	1281047.54	320	440497.609	1280701.711	426	441367.253	1280281.683	532	440439.249	1280854.912	638	439788.961	1280926.66	744	439230.169	1281246.868	842	438736.697	1281875.621
3	438352.016	1282195.21	109	439140.401	1281241.637	215	439686.01	1281037.886	321	440504.253	1280689.236	427	441378.932	1280282.851	533	440434.639	1280857.123	639	439788.961	1280926.66	745	439230.169	1281246.868	843	438736.697	1281875.621
4	438381.674	1282142.845	110	439143.906	1281240.17	216	439703.028	1281022.854	322	440511.84	1280676.233	428	441400.577	1280284.473	534	440432.176	1280859.668	640	439788.961	1280926.66	746	439230.169	1281246.868	844	438736.697	1281875.621
5	438465.044	1281979.233	111	439148.745	1281238.178	217	439718.83	1281008.896	323	440518.435	1280665.075	429	441417.557	1280286.633	535	440429.326	1280862.516	641	439788.961	1280926.66	747	439230.169	1281246.868	845	438736.697	1281875.621
6	438465.245	1281979.233	112	439153.694	1281236.3	218	439722.513	1281005.65	324	440524.321	1280650.481	430	441427.209	1280288.34	536	440426.591	1280865.163	642	439788.961	1280926.66	748	439230.169	1281246.868	846	438736.697	1281875.621
7	438486.36	1281923.08	113	439157.822	1281234.762	219	439726.493	1281002.164	325	440529.451	1280645.58	431	441435.266	1280290.862	537	440424.586	1280868.024	643	439788.961	1280926.66	749	439230.169	1281246.868	847	438736.697	1281875.621
8	438484.969	1281922.539	114	439162.199	1281233.209	220	439735.945	1280994.059	326	440534.537	1280630.259	432	441443.237	1280292.482	538	440422.333	1280871.012	644	439788.961	1280926.66	750	439230.169	1281246.868	848	438736.697	1281875.621
9	438488.072	1281916.452	115	439167.17	1281231.506	221	439741.211	1280988.969	327	440539.192	1280624.967	433	441451.537	1280294.294	539	440420.654	1280874.284	645	439788.961	1280926.66	751	439230.169	1281246.868	849	438736.697	1281875.621
10	438495.21	1281920.063	116	439171.734	1281230.127	222	439749.301	1280983.445	328	440546.621	1280619.488	434	441459.409	1280296.664	540	440418.268	1280877.041	646	439788.961	1280926.66	752	439230.169	1281246.868	850	438736.697	1281875.621
11	438507.348	1281896.255	117	439176.78	1281228.583	223	439757.722	1280977.326	329	440551.622	1280614.543	435	441467.232	1280298.429	541	440416.081	1280880.294	647	439788.961	1280926.66	753	439230.169	1281246.868	851	438736.697	1281875.621
12	438515.182	1281893.92	118	439181.259	1281227.321	224	439762.72	1280971.575	330	440556.623	1280609.657	436	441475.003	1280300.574	542	440413.956	1280883.746	648	439788.961	1280926.66	754	439230.169	1281246.868	852	438736.697	1281875.621
13	438517.907	1281891.059	119	439185.897	1281226.085	225	439777.313	1280964.64	331	440561.709	1280604.784	437	441482.838	1280302.153	543	440411.78	1280886.662	649	439788.961	1280926.66	755	439230.169	1281246.868	853	438736.697	1281875.621
14	438525.734	1281888.294	120	439189.47	1281225.201	226	439785.205	1280956.137	332	440566.741	1280600.137	438	441491.663	1280303.738	544	440409.527	1280889.265	650	439788.961	1280926.66	756	439230.169	1281246.868	854	438736.697	1281875.621
15	438539.734	1281868.505	121	439192.984	1281224.332	227	439793.299	1280955.731	333	440571.624	1280595.719	439	441500.547	1280305.319	545	440407.351	1280892.078	651	439788.961	1280926.66	757	439230.169	1281246.868	855	438736.697	1281875.621
16	438551.935	1281856.109	122	439196.387	1281223.549	228	439802.212	1280951.276	334	440576.555	1280590.289	440	441509.421	1280306.904	546	440405.176	1280894.857	652	439788.961	1280926.66	758	439230.169	1281246.868	856	438736.697	1281875.621
17	438562.337	1281822.535	123	439201.042	1281222.509	229	439810.32	1280946.682	335	440581.486	1280585.028	441	441518.295	1280308.431	547	440403.001	1280897.244	653	439788.961	1280926.66	759	439230.169	1281246.868	857	438736.697	1281875.621
18	438578.154	1281827.438	124	439205.361	1281221.578	230	439819.985	1280943.408	336	440586.417	1280580.277	442	441527.169	1280310.059	548	440400.826	1280899.659	654	439788.961	1280926.66	760	439230.169	1281246.868	858	438736.697	1281875.621
19	438590.684	1281785.908	125	439208.772	1281220.86	231	439827.17	1280940.591	337	440591.352	1280575.932	443	441536.043	1280311.539	549	440398.58	1280902.976	655	439788.961	1280926.66	761	439230.169	1281246.868	859	438736.697	1281875.621
20	438615.264	1281794.246	126	439211.886	1281220.214	232	439835.226	1280937.672	338	440596.283	1280570.719	444	441544.917	1280313.019	550	440396.407	1280905.078	656	439788.961	1280926.66	762	439230.169	1281246.868	860	438736.697	1281875.621
21	438618.274	1281791.406	127	439214.888	1281219.591	233	439844.199	1280934.772	339	440601.214	1280565.507	445	441553.791	1280314.501	551	440394.23	1280907.078	657	439788.961	1280926.66	763	439230.169	1281246.868	861	438736.697	1281875.621
22	438619.329	1281790.409	128	439218.297	1281218.887	234	439852.951	1280931.145	340	440606.145	1280560.289	446	441562.665	1280315.983	552	440392.051	1280909.178	658	439788.961	1280926.66	764	439230.169	1281246.868	862	438736.697	1281875.621
23	438619.88	1281789.891	129	439225.145	1281217.743	235	439860.677	1280930.044	341	440611.076	1280555.066	447	441571.539	1280317.465	553	440389.876	1280911.278	659	439788.961	1280926.66	765	439230.169	1281246.868	863	438736.697	1281875.621
24	438620.367	1281789.478	130	439231.103	1281216.243	236	439871.325	1280927.541	342	440615.907	1280549.851	448	441580.413	1280318.947	554	440387.68	1280913.378	660	439788.961	1280926.66	766	439230.169	1281246.868	864	438736.697	1281875.621
25	438624.106	1281778.391	131	439236.815	1281215.064	237	439878.575	1280926.025	343	440620.738	1280544.636	449	441589.287	1280320.429	555	440385.491	1280915.478	661	439788.961	1280926.66	767	439230.169	1281246.868	865	438736.697	1281875.621
26	438631.682	1281780.941	132	439242.158	1281213.961	238	439888.653	1280922.653	344	440625.569	1280540.421	450	441598.161	1280321.911	556	440383.302	1280917.578	662	439788.961	1280926.66	768	439230.169	1281246.868	866	438736.697	1281875.621
27	438638.9	1281759.53	133	439247.31	1281212.898	239	439914.548	1280920.335	345	440630.401	1280535.206	451	441607.035	1280323.393	557	440381.113	1280919.678	663	439788.961	1280926.66	769	439230.169	1281246.868	867	438736.697	1281875.621
28	438660.15	1281766.513	134	439253.442	1281211.825	240	439930.98	1280917.963	346	440635.232	1280530.091	452	441615.909	1280324.875	558	440378.924	1280921.778	664	439788.961	1280926.66	770	439230.169	1281246.868	868	438736.697	1281875.621
29	438660.859	1281766.288	135	439261.866	1281209.893	241	439945.976	1280915.798	347	440640.063	1280524.876	453	441624.783	1280326.357	559	440376.735	1280923.878	665	439788.961	1280926.66	771	439230.169	1281246.868	869	438736.697	1281875.621
30	438667.538	1281746.496	136	439269.498	1281208.318	242	439959.166	1280913.634	348	440644.895	1280520.671	454	441633.657	1280327.839	560	440374.546	1280925.978	666	439788.961	1280926.66	772	439230.169	1281246.868	870	438736.697	1281875.621
31	438689.364	1281753.818	137	439277.17	1281207.61	243	439973.97	1280911.468	349	440649.726	1280520.462	455	441642.53	1280329.321	561	440372.357	1280928.078	667	439788.961	1280926.66	773	439230.169	1281246.868	871	438736.697	1281875.621
32	438688.467	1281756.482	138	439286.271	1281206.888	244	439990.485	1280909.373	350	440654.597	1280518.257	456	441651.404	1280330.803	562	440370.168	1280930.178	668	439788.961	1280926.66	774	439230.169	1281246.868	872	438736.697	1281875.621
33	438696.055	1281759.042	139	439293.286	1281205.408	245	440007.254	1280907.253	351	440659.468	1280516.142	457	441660.277	1280332.285	563	440368.079	1280932.278	669	439788.961	1280926.66	775	439230.169	1281246.868	873	438736.697	1281875.621
34	438702.59	1281739.61	140	439300.735	1281204.87	246	440021.281	1280905.128	352	440664.339	1280514.027	458	441669.15	1280333.767	564	440365.89	1280934.378	670	439788.961	1280926.66						

ТОМ 4.

МАТЕРИАЛЫ ПО ОБОСНОВАНИЮ ПРОЕКТА МЕЖЕВАНИЯ ТЕРРИТОРИИ.

**Раздел 4. Материалы по обоснованию проекта межевания территории.
Пояснительная записка.**

1.Обоснование определения местоположения границ образуемого земельного участка с учетом соблюдения требований к образуемым земельным участкам, в том числе требований к предельным (минимальным и (или) максимальным) размерам земельных участков.

Документация по планировке территории разработана МАУ «Управление по развитию новых и ранее застроенных территорий и инженерных коммуникаций» на основании Постановления Правительства РФ от 12.05.2017 N 564 (ред. От 26.08.2020).

Проектом планировки территории предусматривается формирование границы зоны планируемого размещения объекта (постоянная полоса отвода).

Граница зоны планируемого размещения объекта (постоянная полоса отвода) установлена в соответствии с Нормами отвода земель для размещения автомобильных дорог и (или) объектов дорожного сервиса, утвержденных Постановлением правительства РФ от 02.09.2009 г. № 717.

Дополнительно к границам полосы отвода устанавливаемым по нормам расчетным путем при выполнении инженерных изысканий, подготовке проектной документации и проведении кадастровых работ определяются размеры и местоположение земельных участков, предоставляемых для размещения конструктивных элементов автомобильной дороги и дорожных сооружений не предусмотренных нормами отвода земель согласно указанным приложениям, в частности транспортных развязок, укреплений русел у водопропускных труб, струенаправляющих дамб и траверсов, спрямлений русел и срезов у мостов, устройств берм для обеспечения устойчивости откосов земляного полотна, срезов грунта и рубок лесных насаждений для обеспечения видимости, испарительных бассейнов, раскрываемых выемок глубиной более 1 метра, автобусных остановок, подъездов, съездов, примыканий, дорог, носящих временный характер использования, пешеходных и велосипедных дорожек, переходно-скоростных и дополнительных полос движения, обустройства в соответствии с нормативными требованиями, проездов для транспортных средств, используемых при содержании и ремонте автомобильной дороги, защитных и декоративных лесных насаждений и устройств, дублирующих участков дорог с необходимыми сооружениями, противооползневых, противоселевых, противолавинных, противозумовых и других защитных сооружений, закуветных полок, дополнительных полок или обочин шириной не менее 4 метров, элементов обустройства автомобильных дорог, зданий и сооружений линейной дорожной службы, объектов дорожного сервиса и других объектов, имеющих специальное назначение по обслуживанию дорог, иных сооружений, предусмотренных требованиями и условиями, включенными в проектную документацию при подготовке проекта акта выбора земельного участка или выполнении кадастровых работ.

Граница зоны планируемого размещения объекта (постоянная полоса отвода) позволяют обеспечить необходимые условия эксплуатации автодороги и производства работ по ее содержанию.

Границы земельных участков для размещения объекта на период строительства определены в соответствии с проектом организации строительства как фактическая площадь, требуемая для производства работ на участке автодороги.

После завершения строительства земли, предоставленные во временное пользование, должны быть приведены в состояние, в котором они находились до начала строительства.

Связанные с предоставлением земель в постоянное или временное пользование убытки, причиненные собственникам, землевладельцам, землепользователям и арендаторам, возмещаются в порядке, установленном законодательством Российской Федерации.

Местоположение границ образуемого земельного участка располагается в зоне Ж-1, Р-4, СХ-1, СХ-3 и имеет следующие предельные размеры земельных участков:

Ж-1. Зона застройки индивидуальными жилыми домами с приусадебными участками.

Согласно правилам землепользования и застройки муниципального образования, город Новороссийск, размещаемый объект – улично-дорожная сеть, располагается в зоне Ж-1 (Зона индивидуальной жилой застройки Ж-1 выделена для обеспечения правовых, социальных, культурных, внесение изменений в проект межевания территории для линейного объекта транспортной инфраструктуры местного значения «строительство автомобильной дороги «Южный обход» муниципального образования г. Новороссийск» от ул. Шоссейная до микрорайона Сокол).

бытовых условий формирования жилых районов из отдельно стоящих индивидуальных или блокированных жилых домов усадебного типа, в том числе размещение объектов улично-дорожной сети: автомобильных дорог, трамвайных путей и пешеходных тротуаров.)

код 12.0.1. (Улично-дорожная сеть):

- Вид разрешенного использования:

Не устанавливается.

- Описание вида разрешенного использования земельного участка:

Размещение объектов улично-дорожной сети: автомобильных дорог, трамвайных путей и пешеходных тротуаров в границах населенных пунктов, пешеходных переходов, бульваров, площадей, проездов, велодорожек и объектов велотранспортной и инженерной инфраструктуры; размещение придорожных стоянок (парковок) транспортных средств в границах городских улиц и дорог, за исключением предусмотренных видами разрешенного использования с кодами 2.7.1, 4.9, 7.2.3, а также некапитальных сооружений, предназначенных для охраны транспортных средств.

- Предельные размеры земельных участков и предельные параметры разрешенного строительства:

Руководствуясь техническим регламентом о требованиях пожарной безопасности ширина проездов для пожарной техники должна составлять не менее 6 метров (п. 6 статьи 67). Тупиковые проезды должны заканчиваться площадками для разворота пожарной техники размером не менее 15*15 метров. Максимальная протяженность тупикового проезда не должна превышать 150 метров.

- объекты дорожного сервиса (код 4.9.1)

- автозаправочные станции (бензиновые, газовые);
 - магазины сопутствующей торговли;
 - здания для организации общественного питания в качестве объектов придорожного сервиса;
 - автомойки закрытого типа с количеством постов до 2, если зона распространения химических и физических факторов до уровня ПДК ограничивается размерами собственной территории
 - мастерские, предназначенные для ремонта и обслуживания автомобилей и прочих объектов придорожного сервиса.

Размещение автозаправочных станций (бензиновых, газовых); размещение магазинов сопутствующей торговли, зданий для организации общественного питания в качестве объектов придорожного сервиса; предоставление гостиничных услуг в качестве придорожного сервиса; размещение автомобильных моек и прачечных для автомобильных принадлежностей, мастерских, предназначенных для ремонта и обслуживания автомобилей и прочих объектов придорожного сервиса.

СХ-1. Зона сельскохозяйственных угодий

Согласно правилам землепользования и застройки муниципального образования, город Новороссийск, размещаемый объект – улично-дорожная сет, располагается в зоне Ж-1 (Зона индивидуальной жилой застройки **СХ-3** выделена для обеспечения правовых, социальных, культурных, бытовых условий формирования жилых районов из отдельно стоящих индивидуальных или блокированных жилых домов усадебного типа, в том числе размещение объектов улично-дорожной сети: автомобильных дорог, трамвайных путей и пешеходных тротуаров.)

код 12.0.1. (Улично-дорожная сеть).

- Вид разрешенного использования:

ВНЕСЕНИЕ ИЗМЕНЕНИЙ В ПРОЕКТ МЕЖЕВАНИЯ ТЕРРИТОРИИ ДЛЯ ЛИНЕЙНОГО ОБЪЕКТА ТРАНСПОРТНОЙ ИНФРАСТРУКТУРЫ МЕСТНОГО ЗНАЧЕНИЯ «СТРОИТЕЛЬСТВО АВТОМОБИЛЬНОЙ ДОРОГИ «ЮЖНЫЙ ОБХОД» МУНИЦИПАЛЬНОГО ОБРАЗОВАНИЯ Г. НОВОРОССИЙСК» ОТ УЛ. ШОССЕЙНАЯ ДО МИКРОРАЙОНА СОКОЛ.

Не устанавливается

Размещение объектов улично-дорожной сети, автомобильных дорог и пешеходных тротуаров в границах населенных пунктов, пешеходных переходов, набережных, береговых полос водных объектов общего пользования, скверов, бульваров, площадей, проездов, малых архитектурных форм благоустройства;

- автомобильный транспорт (код 7.2)

Размещение автомобильных дорог и технически связанных с ними сооружений; размещение зданий и сооружений, предназначенных для обслуживания пассажиров, а также обеспечивающие работу транспортных средств, размещение объектов, предназначенных для размещения постов органов внутренних дел, ответственных за безопасность дорожного движения; оборудование земельных участков для стоянок автомобильного транспорта, а также для размещения депо (устройства мест стоянок) автомобильного транспорта, осуществляющего перевозки людей по установленному маршруту.

-минимальная/максимальная площадь земельных участков - 10 кв. м/не подлежит ограничению;

-минимальная ширина земельных участков вдоль фронта улицы (проезда) – 8 м;

-минимальные отступы от границ земельных участков - 3 м;

-максимальное количество надземных этажей зданий – 3 этажа (включая мансардный этаж);

-максимальная высота строений, сооружений от уровня земли – 15 м;

-максимальная высота этажа – не устанавливается;

-максимальный процент застройки в границах земельного участка – 80%

СХ-3. Зона садоводства.

Зона садоводства СХ-3 предназначена для размещения садовых участков с правом возведения жилого строения, используемых населением в целях отдыха и выращивания сельскохозяйственных культур. Подготовка проектов планировки рассматриваемой территории осуществлять в соответствии с СП 53.13330.2011 "СНиП 30-02-97*. Планировка и застройка территорий садоводческих (дачных) объединений граждан, здания и сооружения" (утв. приказом Министерства регионального развития РФ от 30 декабря 2010 г. № 849).

- земельные участки (территории) общего пользования (код 12.0)

Размещение объектов улично-дорожной сети, автомобильных дорог и пешеходных тротуаров в границах населенных пунктов, пешеходных переходов, набережных, береговых полос водных объектов общего пользования, скверов, бульваров, площадей, проездов, малых архитектурных форм благоустройства;

- автомобильный транспорт (код 7.2)

Здания и сооружения, предназначенные для обслуживания пассажиров;
Посты органов внутренних дел

Размещение автомобильных дорог и технически связанных с ними сооружений; размещение зданий и сооружений, предназначенных для обслуживания пассажиров, а также обеспечивающие работу транспортных средств, размещение объектов, предназначенных для размещения постов органов внутренних дел, ответственных за безопасность дорожного движения; оборудование земельных участков для стоянок автомобильного транспорта, а также для размещения

депо (устройства мест стоянок) автомобильного транспорта, осуществляющего перевозки людей по установленному маршруту

Р-4. Зона лесных территорий

Зона Р-4 выделена для обеспечения правовых условий использования участков лесных территорий. Размещение зданий и сооружений разрешается только после получения специальных согласований.

- земельные участки (территории) общего пользования (код 12.0)

Размещение объектов улично-дорожной сети, автомобильных дорог и пешеходных тротуаров в границах населенных пунктов, пешеходных переходов, набережных, береговых полос водных объектов общего пользования, скверов, бульваров, площадей, проездов, малых архитектурных форм благоустройства;

- Вид разрешенного использования:

Не устанавливается

2. Обоснование способа образования земельного участка.

Способ образования земельного участка осуществляется в целях установления границ земельных участков линейных объектов, земельных участков общего пользования, земельных участков, которые могут быть сформированы на неиспользуемых территориях из состава неразделенных городских земель, с указанием установленных ограничений и обременений использования всех перечисленных видов участков, а также в целях обоснования необходимых условий предоставления земельных участков, в т.ч. установления зон действия публичных сервитутов, иных обременений, установления условий неделимости земельного участка.

Согласно пункту 1 статьи 11.3 Земельного кодекса Российской Федерации (далее - Земельный кодекс) образование земельных участков из земель или земельных участков, находящихся в государственной или муниципальной собственности, осуществляется в соответствии с одним из следующих документов:

- проект межевания территории, утвержденный в соответствии с Градостроительным кодексом Российской Федерации (далее - Градостроительный кодекс);
- проектная документация о местоположении, границах, площади и об иных количественных и качественных характеристиках лесных участков;
- утвержденная схема расположения земельного участка или земельных участков на кадастровом плане территории, которая предусмотрена статьей 11.10 Земельный кодекс;

Подготовка схемы расположения земельного участка осуществляется с учетом утвержденных документов территориального планирования, правил землепользования и застройки, проекта планировки территории, землеустроительной документации, положения об особо охраняемой природной территории, наличия зон с особыми условиями использования территорий, земельных участков общего пользования, территорий общего пользования, красных линий, местоположения границ земельных участков, местоположения зданий, сооружений (в том числе размещение которых предусмотрено государственными программами Российской Федерации, государственными программами субъекта Российской Федерации, адресными инвестиционными программами), объектов незавершенного строительства.

Площадь зоны образуемого земельного участка составляет - **151015 м²**

3. Обоснование определения размеров образуемого земельного участка.

Территория, определяемая границей размещения планируемого линейного объекта – улично-дорожная сеть, согласно данных Правил Землепользования и Застройки муниципального образования г. Новороссийск, располагается в зонах:

Код 12.0.1 Ж-1 - земельные участки (территории) общего пользования – предельные размеры земельных участков – не устанавливаются.

СХ-3 - автомобильный транспорт (код 7.2)

Размещение автомобильных дорог и технически связанных с ними сооружений; размещение зданий и сооружений, предназначенных для обслуживания пассажиров, а также обеспечивающие работу транспортных средств, размещение объектов, предназначенных для размещения постов органов внутренних дел, ответственных за безопасность дорожного движения; оборудование земельных участков для стоянок автомобильного транспорта, а также для размещения депо (устройства мест стоянок) автомобильного транспорта, осуществляющего перевозки людей по установленному маршруту.

-минимальная/максимальная площадь земельных участков - 10 кв. м/не подлежит ограничению;

-минимальная ширина земельных участков вдоль фронта улицы (проезда) – 8 м;

-минимальные отступы от границ земельных участков - 3 м;

-максимальное количество надземных этажей зданий – 3 этажа (включая мансардный этаж);

-максимальная высота строений, сооружений от уровня земли – 15 м;

-максимальная высота этажа – не устанавливается;

-максимальный процент застройки в границах земельного участка – 80%

Согласно классификации и расчетным параметрам улиц и дорог сельских поселений (табл.11.3 и 11.4 СП 42.13330.2016. «Градостроительство. Планировка и застройка городских и сельских поселений» Актуализированная редакция СНиП 2.07.01-89*) планируемая автомобильная дорога относится к категории «местные улицы», обеспечивает связь жилой застройки с основными улицами и имеет следующие параметры:

Категория городских улиц и дорог	Расчетная скорость движения км/ч	Ширина полосы движения м.	Число полос движения (суммарно в двух направлениях)	Наименьший радиус кривых в плане без виража, м.	Наибольший продольный уклон ‰	Ширина пешеходной части тротуара, м
Улицы и дороги местного значения, улицы в жилой застройке	40-70	3,75	4	125	60	2,25

4. Обоснование определения границ публичного сервитута, подлежащего установлению в соответствии с законодательством Российской Федерации.

Согласно сведений, предоставленных Администрацией муниципального образования город Новороссийск, публичные сервитуты в пределах границ зон размещения объекта, **не предусматриваются.**