



Вестник

16+

муниципального образования город Новороссийск

№ 25⁽⁵²⁵⁾Учредитель, издатель и распространитель —
администрация муниципального образования город Новороссийск03 АПРЕЛЯ 2024 ГОДА,
СРЕДА |

Печатный бюллетень муниципального образования город Новороссийск

Правовые акты администрации и городской Думы МО г. Новороссийск

Администрация
муниципального образования город Новороссийск

Постановление

от 28.03.2024 №1335

г. Новороссийск

О внесении изменений в постановление администрации муниципального образования город Новороссийск от 4 октября 2023 года № 4734 «Об утверждении прейскуранта цен на платные услуги, оказываемые муниципальными организациями дополнительного образования, подведомственными управлению образования администрации муниципального образования город Новороссийск, и о признании утратившими силу некоторых постановлений администрации муниципального образования город Новороссийск»

В соответствии с Федеральным законом от 6 октября 2003 года № 131-ФЗ «Об общих принципах организации местного самоуправления в Российской Федерации», решением городской Думы муниципального образования город Новороссийск от 29 октября 2018 года № 339 «О порядке установления тарифов на услуги, оказываемые за плату муниципальными унитарными предприятиями и муниципальными учреждениями муниципального образования город Новороссийск», руководствуясь статьей 44 Устава муниципального образования город Новороссийск, **постановляю:**

1. Внести изменения в приложение «Прейскурант цен на платные услуги, оказываемые муниципальными организациями дополнительного образования, подведомственными управлению образования администрации муниципального образования город Новороссийск» к постановлению администрации муниципального образования город Новороссийск от 4 октября 2023 года № 4734 «Об утверждении прейскуранта цен на платные услуги, оказываемые муниципальными организациями дополнительного образования, подведомственными управлению образования администрации муниципального образования город Новороссийск, и о признании утратившими силу некоторых постановлений администрации муниципального образования город Новороссийск»:
 - 1.1. После слов «МБУ ДО ДЮСШ «Виктория»» пункты 1. - 2. изложить в новой редакции и дополнить пунктом 3. (прилагается).
2. Управлению образования администрации муниципального образования город Новороссийск довести данное постановление до сведения руководителей подведомственных организаций в десятидневный срок со дня его опубликования.
3. Отделу информационной политики и средств массовой информации администрации муниципального образования город Новороссийск опубликовать настоящее постановление в печатном бюллетене «Вестник муниципального образования город Новороссийск» и разместить на официальном сайте администрации муниципального образования город Новороссийск.
4. Контроль за выполнением постановления «О внесении изменений в постановление администрации муниципального образования город Новороссийск от 4 октября 2023 года № 4734 «Об утверждении прейскуранта цен на платные услуги, оказываемые муниципальными организациями дополнительного образования, подведомственными управлению образования администрации муниципального образования город Новороссийск, и о признании утратившими силу некоторых постановлений администрации муниципального образова-

5. ния город Новороссийск» возложить на заместителя главы муниципального образования Майорову Н.В. Постановление вступает в силу со дня его официального опубликования и распространяется на правоотношения, возникшие с 1 марта 2024 года. И.о. главы муниципального образования
Э.А.Кальченко

Приложение

УТВЕРЖДЕНО
постановлением администрации муниципального образования город Новороссийск
от 28.03.2024 №1335

**Изменения
в прейскурант цен на платные услуги, оказываемые муниципальными организациями дополнительного образования, подведомственными управлению образования администрации муниципального образования город Новороссийск**

МБУ ДО ДЮСШ «Виктория»

1.	«Ян-шен» (укрепление жизненности (14 лет и старше)	1 час	200
2.	Общая физическая подготовка с элементами спортивных единоборств	1 час	150
3.	Основы самообороны для детей в возрасте 8-14 лет	1 час	200

Заместитель главы муниципального образования
Н.В. Майорова

Администрация
муниципального образования город Новороссийск

Постановление

от 28.03.2024 №1337

г. Новороссийск

Об утверждении Положения об управлении экономического развития администрации муниципального образования город Новороссийск и признании утратившим силу постановления администрации муниципального образования город Новороссийск от 04 мая 2022 года № 2331 «Об утверждении Положения об управлении экономического развития администрации муниципального образования город Новороссийск и признании утратившими силу некоторых постановлений администрации



муниципального образования город Новоросси́йск»

Руководствуясь Федеральными законами от 6 октября 2003 года № 131-ФЗ «Об общих принципах организации местного самоуправления в Российской Федерации», от 2 марта 2007 года № 25-ФЗ «О муниципальной службе в Российской Федерации», Законом Краснодарского края от 8 июня 2007 года № 1244-КЗ «О муниципальной службе в Краснодарском крае», Трудовым кодексом РФ, Уставом муниципального образования город Новоросси́йск, **постановляю:**

1. Утвердить Положение об управлении экономического развития администрации муниципального образования город Новоросси́йск (прилагается).
2. Постановление администрации муниципального образования город Новоросси́йск от 04 мая 2022 года № 2331 «Об утверждении Положения об управлении экономического развития администрации муниципального образования город Новоросси́йск и признании утратившими силу некоторых постановлений администрации муниципального образования город Новоросси́йск» признать утратившим силу.
3. Отделу информационной политики и средств массовой информации администрации муниципального образования город Новоросси́йск опубликовать настоящее постановление «Об утверждении Положения об управлении экономического развития администрации муниципального образования город Новоросси́йск и признании утратившим силу постановления администрации муниципального образования город Новоросси́йск от 04 мая 2022 года № 2331 «Об утверждении Положения об управлении экономического развития администрации муниципального образования город Новоросси́йск и признании утратившими силу некоторых постановлений администрации муниципального образования город Новоросси́йск» в печатном бюллетене «Вестник муниципального образования город Новоросси́йск» и разместить на официальном сайте администрации муниципального образования город Новоросси́йск.
4. Контроль за выполнением настоящего постановления возложить на заместителя главы муниципального образования город Новоросси́йск Кальченко Э.А. Настоящее постановление вступает в силу со дня его подписания.
- 5.

И.о. главы муниципального образования
Э.А.Кальченко

Приложение

УТВЕРЖДЕНО
постановлением администрации муниципального образования город Новоросси́йск
от 28.03.2024 №1337

Положение об управлении экономического развития администрации муниципального образования город Новоросси́йск

1. **Общие положения**
- 1.1. Управление экономического развития (далее по тексту - Управление) является отраслевым (функциональным) подразделением администрации муниципального образования город Новоросси́йск, созданным с целью реализации полномочий администрации муниципального образования город Новоросси́йск в области экономической политики.
- 1.2. В состав управления экономического развития входят следующие структурные подразделения:
 - 1.2.1. Отдел макроэкономики;
 - 1.2.2. Отдел по развитию промышленности;
 - 1.2.3. Отдел ценообразования;
 - 1.2.4. Отдел по взаимодействию с финансовыми организациями;
 - 1.2.5. Отдел сельского хозяйства.
- 1.3. Управление в своей деятельности руководствуется Конституцией Российской Федерации, Федеральным законом от 28 июня 2014 года № 172-ФЗ «О стратегическом планировании в Российской Федерации», Федеральным законом от 6 октября 2003 года № 131-ФЗ «Об общих принципах организации местного самоуправления в Российской Федерации», Федеральным законом от 27 марта 2006 года № 152 «О персональных данных», Федеральным законом от 2 марта 2007 года № 25-ФЗ «О муниципальной службе в Российской Федерации», Федеральным законом от 27 июля 2006 года № 149-ФЗ «Об информации, информационных технологиях и о защите информации», Федеральным законом от 25 декабря 2008 года № 273-ФЗ «О противодействии коррупции», Федеральным законом от 26 февраля 1997 года № 31-ФЗ «О мобилизационной подготовке и мобилизации в Российской Федерации», Федеральным законом от 21 июля 1993 года № 5485-1 «О государственной тайне», Инструкцией по обеспечению режима секретности в Российской Федерации, утвержденной постановлением Правительства Российской Федерации от 05 января 2004 года № 3-1, правовыми актами Российской Федерации и Краснодарского края, муниципальными правовыми актами, а также настоящим Положением.
2. **Задачи управления**
- 2.1. Основными задачами Управления являются:
 - 2.1.1. Мониторинг и прогноз показателей социально-экономического развития муниципального образования город Новоросси́йск.
 - 2.1.2. Мониторинг и анализ эффективности деятельности органов местного самоуправления городского округа в соответствии с указом президента.
 - 2.1.3. Содействие развитию конкуренции в муниципальном образовании город Новоросси́йск.
 - 2.1.4. Осуществление полномочий администрации муниципального образования город Новоросси́йск в области промышленной политики.
 - 2.1.5. Осуществление полномочий администрации муниципального образования го-

- 2.1.6. род Новоросси́йск в области сельскохозяйственной политики. Формирование единой тарифной политики в муниципальных предприятиях и учреждениях администрации муниципального образования.
- 2.1.7. Формирование единой политики в сфере финансового просвещения населения муниципального образования город Новоросси́йск.
- 2.1.8. Участие в мероприятиях мобилизационной подготовки и мобилизации.
- 2.1.9. Обеспечение исполнения Федерального закона от 26 февраля 1997 года № 31-ФЗ «О мобилизационной подготовке и мобилизации в Российской Федерации», нормативных актов Президента Российской Федерации, нормативных правовых актов Правительства Российской Федерации, главы администрации (губернатора) Краснодарского края и администрации муниципального образования в области мобилизационной подготовки и мобилизации по направлению деятельности.
- 2.2. Основными задачами отдела макроэкономики являются:
 - 2.2.1. Подготовка материалов для формирования и реализации эффективной экономической политики администрации муниципального образования город Новоросси́йск, направленной на устойчивое социально-экономическое развитие муниципального образования город Новоросси́йск.
 - 2.2.2. Определение целей, приоритетов, перспектив экономического развития муниципального образования город Новоросси́йск.
 - 2.2.3. Осуществление анализа социально-экономической ситуации в муниципальном образовании, разработка планов социально-экономического развития муниципального образования.
 - 2.2.4. Разработка прогнозов социально-экономического развития муниципального образования в целях определения тенденций социально-экономического развития муниципального образования на среднесрочную и долгосрочную перспективу.
 - 2.2.5. Координация действий органов администрации муниципального образования город Новоросси́йск, принимающих в случаях, предусмотренных законом, меры по предупреждению банкротства субъектов предпринимательской деятельности, расположенных на территории муниципального образования, предотвращению преднамеренных и фиктивных банкротств.
 - 2.2.6. Формирование и реализация эффективной экономической политики администрации муниципального образования город Новоросси́йск, направленное на устойчивое социально-экономическое развитие муниципального образования город Новоросси́йск.
- 2.3. Основными задачами отдела по развитию промышленности являются:
 - 2.3.1. Мониторинг, координация и регулирование деятельности объектов промышленного и предпринимательского секторов экономики, в области взаимодействия крупного и среднего бизнеса с органами местного самоуправления.
 - 2.3.2. Участие в реализации мер по развитию, модернизации, реформированию и реструктуризации предприятий промышленного комплекса муниципального образования.
 - 2.4. Основными задачами отдела ценообразования являются:
 - 2.4.1. Формирование единой тарифной политики в муниципальных предприятиях и учреждениях администрации муниципального образования.
 - 2.4.2. Исполнение государственных полномочий Краснодарского края по регулированию тарифов на услуги холодного водоснабжения, водоотведения.
 - 2.4.3. Мониторинг и анализ ценовой политики на территории муниципального образования в соответствии с действующим законодательством.
 - 2.5. Основными задачами отдела по взаимодействию с финансовыми организациями являются:
 - 2.5.1. Повышение уровня финансовой грамотности населения муниципального образования город Новоросси́йск.
 - 2.5.2. Обеспечение реализации единой политики в сфере финансового просвещения населения муниципального образования город Новоросси́йск.
 - 2.5.3. Обеспечение эффективного взаимодействия с кредитными организациями и иными участниками финансового рынка муниципального образования город Новоросси́йск в части повышения доступности финансовых услуг для организаций реального сектора экономики и населения.
 - 2.6. Основными задачами отдела сельского хозяйства являются:
 - 2.6.1. Создание условий для развития сельскохозяйственного производства, расширения рынка сельскохозяйственной продукции.
 - 2.6.2. Осуществление переданных государственных полномочий Краснодарского края по поддержке сельскохозяйственного производства в Краснодарском крае в части предоставления субсидий гражданам, ведущим личное подсобное хозяйство, крестьянским (фермерским) хозяйствам, индивидуальным предпринимателям, осуществляющим деятельность в области сельскохозяйственного производства.
 - 2.6.3. Обеспечение реализации национальных, региональных проектов на территории муниципального образования город Новоросси́йск.
 - 2.6.4. Участие в реализации государственных программ, разработке и реализации муниципальных программ, направленных на развитие отрасли сельского хозяйства.
 - 2.6.5. Оказание методической поддержки руководителям сельскохозяйственных предприятий всех форм собственности, а так же перерабатывающей промышленности по вопросам агропромышленного производства.
 - 2.6.6. Осуществление мониторинга по ведению хозяйственной деятельности.
3. **Функции Управления**
- 3.1. В соответствии с основными задачами управление осуществляет следующие функции:
 - 3.1.1. Осуществляет разработку основных направлений и принципов муниципальной экономической политики;
 - 3.1.2. Организует взаимодействие со структурными, отраслевыми (функциональными) и территориальными подразделениями администрации города, предприятиями, учреждениями и другими организациями по вопросам разработки прогнозов социально-экономического развития муниципального образования и разрабатывает во взаимодействии с ними прогнозы социально-экономического развития по количественным показателям и качественным характеристикам развития макроэкономической ситуации;
 - 3.1.3. Организует взаимодействие со структурными, отраслевыми (функциональными) и территориальными подразделениями администрации города, предприятиями, учреждениями и другими организациями по разработке во взаимодействии с ними стратегии социально-экономического развития муниципального образования, осуществляет мониторинг, анализ итогов ее выполнения;
 - 3.1.4. Осуществляет мониторинг финансово-экономических показателей крупных и



- средних предприятий и организаций муниципального образования.
- 3.1.5.** Осуществляет подготовку справочно-информационных материалов для главы администрации по вопросам концепций, прогнозов, стратегии социально-экономического развития муниципального образования;
- 3.1.6.** Принимает участие в разработке докладов и отчетов главы администрации муниципального образования по вопросам социально-экономического развития муниципального образования;
- 3.1.7.** Осуществляет мониторинг бюджетообразующих предприятий муниципального образования;
- 3.1.8.** Проводит формирование базы данных социально-экономических показателей развития муниципального образования;
- 3.1.9.** Принимает участие в формировании ежемесячных, ежеквартальных и годовых информационных материалов о социально-экономическом развитии муниципального образования;
- 3.1.10.** Участвует в проведении мониторинга предприятий, находящихся в различных процедурах банкротства, разработке совместно с отраслевыми подразделениями администрации предложений по их финансовому оздоровлению;
- 3.1.11.** Осуществляет мониторинг социально-трудовых отношений: своевременности и полноты расчетов по заработной плате, фактов массового высвобождения работающих, перевода на неполную рабочую неделю;
- 3.1.12.** Рассматривает письменные обращения граждан, общественных объединений, а также предприятий, учреждений и организаций, государственных органов и органов местного самоуправления согласно Федеральному закону «О порядке рассмотрения обращений граждан Российской Федерации» от 02.05.2006 № 59-ФЗ.
- 3.1.13.** Разрабатывает проекты муниципальных правовых актов по направлениям деятельности;
- 3.1.14.** Организует заседания Совета по промышленности при главе муниципального образования для обеспечения практического взаимодействия предприятий промышленности и субъектов предпринимательской деятельности с органами местного самоуправления муниципального образования город Новоросси́йск и с целью выработки предложений по созданию эффективных механизмов повышения конкурентоспособности предприятий промышленности и развитию предпринимательства в муниципальном образовании;
- 3.1.15.** Организует взаимодействие органов местного самоуправления с промышленными предприятиями и организациями крупного и среднего бизнеса, расположенными на территории муниципального образования, независимо от их организационно - правовой формы, по вопросам своей компетенции;
- 3.1.16.** Обеспечивает проведение мониторинга и координации деятельности промышленных предприятий и организаций крупного и среднего бизнеса в организации общегородских мероприятий;
- 3.1.17.** Формирует и ведет базу данных крупных и средних предприятий промышленности;
- 3.1.18.** Анализирует финансовые, экономические, социальные и иных показатели деятельности предприятий промышленности;
- 3.1.19.** Подготавливает предложений по вопросам реформирования действующих и ликвидации неэффективных производств на предприятиях промышленности;
- 3.1.20.** Вносит предложения по организации выставок, ярмарок, семинаров и конференций в кластере промышленного производства;
- 3.1.21.** Оказывает методическую и практическую помощь по внедрению принципов бережливого управления в структурных, отраслевых (функциональных) и территориальных органов администрации муниципального образования.
- 3.1.22.** Обеспечивает реализацию единой политики в сфере финансового просвещения населения муниципального образования город Новоросси́йск.
- 3.1.23.** Проводит на основе данных мониторинга анализ динамики цен и тарифов;
- 3.1.24.** Осуществляет аналитическую работу по итогам применения установленных цен и тарифов в муниципальных учреждениях города;
- 3.1.25.** Обеспечивает подготовку материалов по вопросам ценообразования и контроля за применением цен и тарифов, рассматриваемых администрацией;
- 3.1.26.** Проверять расчеты, готовит заключения и проекты нормативно-правовых актов на установление соответствующих тарифов организаций, оказывающих услуги в сфере водоснабжения и водоотведения;
- 3.1.27.** Проверять расчеты, готовит заключения к проектам нормативно-правовых актов на установление тарифов муниципальных учреждений города;
- 3.1.28.** Организует сбор и предоставление отчетности в министерство сельского хозяйства и перерабатывающей промышленности Краснодарского края согласно утвержденным формам;
- 3.1.29.** Анализирует производственно-финансовую деятельность сельскохозяйственных и перерабатывающих предприятий, крестьянских (фермерских) хозяйств муниципального образования город Новоросси́йск;
- 3.1.30.** Взаимодействует с главами внутригородских районов и сельских округов муниципального образования город Новоросси́йск по вопросам развития сельскохозяйственного производства;
- 3.1.31.** Осуществляет информационно-консультационное обслуживание сельскохозяйственных и перерабатывающих предприятий всех форм собственности и личных подсобных хозяйств по вопросам в пределах своей компетенции;
- 3.1.32.** Оказывает содействие военному комиссариату города Новоросси́йска Краснодарского края в их мобилизационной работе в мирное время и при объявлении мобилизации по направлениям деятельности.
- 3.1.33.** Управление осуществляет и иную работу по профилю своей деятельности.
- 4. Права**
- Начальник и специалисты управления по установленному распределению полномочий имеют право:
- 4.1.** Взаимодействовать в пределах своей компетенции в установленном порядке с органами государственной власти, органами местного самоуправления других муниципальных образований, предприятиями, учреждениями и организациями, а также физическими лицами;
- 4.2.** Разрабатывать, вносить в установленном порядке на рассмотрение проекты распоряжений, постановлений, предложения для рассмотрения в городской Думе в пределах своей компетенции;
- 4.3.** Проводить в установленном порядке совещания по вопросам, входящим в его компетенцию управления, с привлечением руководителей и специалистов других подразделений администрации муниципального образования город Новоросси́йск, предприятий, учреждений и организаций;
- 4.4.** Осуществлять контроль за реализацией всех мероприятий, входящих в компе-

- тению управления;
- 4.5.** Принимать участие в работе советов, комиссий, штабов и рабочих групп в соответствии со своей компетенцией.
- 4.6.** Осуществлять информационный обмен (запрашивать и получать необходимую для осуществления деятельности Управления информацию) между структурными, отраслевыми (функциональными) и территориальными органами администрации муниципального образования, края и за его пределами.
- 5. Организация деятельности Управления**
- 5.1.** Управление возглавляет начальник управления, назначаемый на должность и освобождаемый от должности главой муниципального образования город Новоросси́йск;
- 5.2.** В случае временного отсутствия начальника управления (в связи с командировкой, отпуском, временной нетрудоспособностью и иными обстоятельствами) обязанности начальника управления исполняет заместитель начальника управления, а в случае временного отсутствия одновременно начальника управления и заместителя начальника управления - начальник отдела в соответствии с распределением обязанностей и должностными инструкциями;
- 5.3.** Управление осуществляет свою деятельность в соответствии с настоящим Положением, утвержденным постановлением администрации муниципального образования город Новоросси́йск;
- 5.4.** Структура и штат Управления определяются штатным расписанием администрации муниципального образования город Новоросси́йск;
- 5.5.** Назначение на должность и освобождение от должности работников Управления осуществляется в соответствии с на основании распоряжения администрации муниципального образования город Новоросси́йск;
- 5.6.** Поощрение и привлечение к дисциплинарной ответственности работников Управления производится главой муниципального образования город Новоросси́йск по представлению начальника Управления, согласованному с заместителем главы;
- 5.7.** Специалисты управления организуют свою работу в соответствии с утвержденными должностными инструкциями;
- 5.8.** Для осуществления задач и функций Управления начальник планирует работу Управления, распределяет обязанности между работниками Управления, обеспечивает их взаимозаменяемость.

6. Ответственность Управления

- 6.1.** Начальник Управления и специалисты Управления несут ответственность за своевременное и качественное выполнение возложенных на них задач и функций.
- 6.2.** Порядок и основания привлечения к ответственности устанавливается действующим законодательством Российской Федерации, Краснодарского края, настоящим Положением, должностными инструкциями и иными нормативными актами.

И.о. начальника управления экономического развития
К.С. Анищенко

Администрация
муниципального образования город Новоросси́йск

Постановление

от 28.03.2024 №1338

г. Новоросси́йск

О признании утратившим силу постановления администрации муниципального образования город Новоросси́йск от 09 марта 2023 года № 1034 «Об инвестиционной деятельности на территории муниципального образования город Новоросси́йск»

В соответствии с Федеральными законами от 6 октября 2003 года № 131-ФЗ «Об общих принципах организации местного самоуправления в Российской Федерации», от 28 июня 2014 года № 172-ФЗ «О стратегическом планировании в Российской Федерации», руководствуясь статьей 39 Устава муниципального образования город Новоросси́йск, **постановляю:**

1. Постановление администрации муниципального образования город Новоросси́йск от 09 марта 2023 года № 1034 «Об инвестиционной деятельности на территории муниципального образования город Новоросси́йск» признать утратившим силу.
2. Отделу информационной политики и средств массовой администрации муниципального образования город Новоросси́йск информации опубликовать настоящее постановление в печатном бюллетене «Вестник муниципального образования город Новоросси́йск» и на официальном сайте администрации муниципального образования город Новоросси́йск.
3. Контроль за выполнением настоящего постановления возложить на заместителя главы муниципального образования Кальченко Э.А.
4. Настоящее постановление вступает в силу со дня его официального опубликования.

И.о. главы муниципального образования
Э.А.Кальченко



Администрация
муниципального образования город Новоросси́йск

Постановление

от 28.03.2024 №1339

г. Новоросси́йск

Об утверждении Порядка составления, утверждения и установления показателей плана (программы) финансово-хозяйственной деятельности муниципального унитарного предприятия, находящегося в ведении управления транспорта и дорожного хозяйства администрации муниципального образования город Новоросси́йск

В целях повышения эффективности работы муниципального унитарного предприятия и усиления контроля за его деятельностью, в соответствии со статьей 20 Федерального закона от 14 ноября 2002 года № 161-ФЗ «О государственных и муниципальных унитарных предприятиях», Федеральным законом от 6 октября 2003 года № 131-ФЗ «Об общих принципах организации местного самоуправления в Российской Федерации», решением городской Думы муниципального образования город Новоросси́йск от 24 декабря 2019 года № 497 «Об утверждении Положения о порядке создания, управления, реорганизации и ликвидации муниципальных унитарных предприятий», руководствуясь статьей 34 Устава муниципального образования город Новоросси́йск, **постановляю:**

1. Утвердить Порядок составления, утверждения и установления показателей плана (программы) финансово-хозяйственной деятельности муниципального унитарного предприятия, находящегося в ведении управления транспорта и дорожного хозяйства администрации муниципального образования город Новоросси́йск (прилагается).
2. Отделу информационной политики и средств массовой информации администрации муниципального образования город Новоросси́йск опубликовать настоящее постановление в печатном бюллетене «Вестник муниципального образования город Новоросси́йск» и разместить на официальном сайте администрации муниципального образования город Новоросси́йск.
3. Контроль за выполнением настоящего постановления возложить на заместителя главы муниципального образования Яменского А.И.
4. Настоящее постановление вступает в силу со дня его официального опубликования.

И.о. главы муниципального образования
Э.А.Кальченко

Приложение

УТВЕРЖДЕНО
постановлением администрации муниципального образования город Новоросси́йск

от 28.03.2024 №1339

Порядок составления, утверждения и установления показателей плана (программы) финансово-хозяйственной деятельности муниципального унитарного предприятия, находящегося в ведении управления транспорта и дорожного хозяйства администрации муниципального образования город Новоросси́йск

1. **Общие положения**
- 1.1. Настоящий Порядок устанавливает общие требования к составлению, утверждению и установлению показателей плана (программы) финансово-хозяйственной деятельности муниципального унитарного предприятия, находящегося в ведении управления транспорта и дорожного хозяйства администрации муниципального образования город Новоросси́йск (далее - Порядок), разработан в соответствии с Федеральным законом от 14 ноября 2002 года № 161-ФЗ «О государственных и муниципальных унитарных предприятиях», Федеральным законом от 6 октября 2003 года № 131-ФЗ «Об общих принципах организации местного самоуправления в Российской Федерации», решением городской Думы муниципального образования город Новоросси́йск от 24 декабря 2019 года № 497 «Об утверждении Положения о порядке создания, управления, реорганизации и ликвидации муниципальных унитарных предприятий».
- 1.2. Порядок применяется в отношении муниципального унитарного предприятия (далее - МУП), находящегося в ведении управления транспорта и дорожного хозяйства администрации муниципального образования город Новоросси́йск (далее - управление).
2. **Порядок составления, утверждения и установления показателей плана (программы) финансово-хозяйственной деятельности муниципального унитарного предприятия**
- 2.1. Документом, определяющим финансовое состояние и эффективность деятельности МУП на очередной финансовый год, является план (программа) финан-

- 2.2. сово-хозяйственной деятельности (далее - План). План разрабатывается с целью повышения эффективности работы МУП, выявления и использования резервов, усиления контроля за деятельностью МУП.
- 2.3. Исходными данными для составления Плана и установления основных показателей экономической эффективности на очередной финансовый год являются данные бухгалтерской отчетности и показатели финансово-хозяйственной деятельности, фактически достигнутые за текущий период.
- 2.4. План разрабатывается МУП в соответствии с настоящим Порядком ежегодно на следующий финансовый год по форме согласно приложению № 1 к настоящему Порядку и утверждается приказом «Об утверждении плана (программы) финансово-хозяйственной деятельности» начальника управления (далее - приказ).
- 2.5. Разработанный проект Плана с приложением пояснительной записки представляется МУП в управление до 1 октября года, предшествующего планируемому периоду, для рассмотрения и утверждения. Пояснительная записка должна содержать технико-экономическое обоснование планируемых мероприятий, затрат на их реализацию и информацию об ожидаемом экономическом эффекте от их реализации.
- 2.6. Управление рассматривает проект Плана в течение 10 рабочих дней с даты поступления. В случае наличия замечаний проект Плана направляется МУП для исправления.
- 2.7. МУП в течение 3 рабочих дней с даты получения проекта Плана устраняет замечания и повторно направляет его в управление.
- 2.8. По результатам рассмотрения проекта Плана, в том числе повторного, в случае отсутствия замечаний управлением подготавливается и издается приказ в срок до 1 ноября года, предшествующего планируемому периоду. В течение отчетного периода План может пересматриваться в случае возникновения значительных изменений в производственно-хозяйственной и финансово-хозяйственной деятельности МУП.
- 2.9. Корректировка Плана осуществляется управлением в течение 10 рабочих дней с даты представления МУП предложений по внесению в них изменений с приложением пояснительных записок, расчетов и обоснований предлагаемых изменений. Пересмотру подлежат отчетные периоды Плана, следующие за периодом обращения МУП, в целях внесения соответствующих изменений. По результатам рассмотрения предлагаемых корректировок Плана, в случае отсутствия замечаний управлением вносятся соответствующие изменения в приказ.

3. Контроль за выполнением Плана

- 3.1. МУП представляет в управление ежеквартально не позднее 15-го числа месяца, следующего за окончанием квартала, отчет о выполнении Плана по форме согласно приложению № 2 к настоящему Порядку.
- 3.2. Управление рассматривает и согласовывает отчет о выполнении Плана в течение 10 рабочих дней с даты поступления. В случае наличия замечаний управление направляет МУП представленные документы для исправления. МУП в течение 3 рабочих дней с даты получения документов устраняет замечания и повторно направляет их в управление.

4. Ответственность за выполнение показателей Плана

- 4.1. МУП осуществляет свою деятельность в соответствии с утвержденным Планом. Ответственность за выполнение утвержденных плановых показателей экономической эффективности деятельности предприятия, а также своевременность, полноту и достоверность представляемой информации возлагается на руководителя МУП.

И.о.начальника управления транспорта и дорожного хозяйства
А.Н. Павлов

Приложение 1

к Порядку составления, утверждения и установления показателей плана (программы) финансово-хозяйственной деятельности муниципального унитарного предприятия, находящегося в ведении управления транспорта и дорожного хозяйства администрации муниципального образования город Новоросси́йск

План (программа) финансово-хозяйственной деятельности

(наименование муниципального унитарного предприятия муниципального образования город Новоросси́йск)

№	Наименование показателя производственно-хозяйственной и финансово-хозяйственной деятельности	Факт за предыдущий период	Плановый период	В том числе по кварталам			
				I	II	III	IV
1	2	3	4	5	6	7	8
1	Объем пассажироперевозок						
2	Выручка от реализации товаров (работ, услуг), всего тыс. руб., в том числе: основные виды деятельности, в том числе бюджетные средства, неосновные виды деятельности						
3	Поступление субсидии на межрегиональную разницу						
4	Расходы, связанные с реализацией товаров (работ, услуг), всего тыс. руб., в том числе: основные виды деятельности (по статьям), неосновные виды деятельности						
5	Прибыль (убыток) от продаж, всего тыс. руб., в том числе: основные виды деятельности, неосновные виды деятельности						
6	Фонд оплаты труда работников,						



	всего тыс. руб., в том числе по категориям
7	Среднесписочная численность работников, всего человек, в том числе по категориям
8	Среднемесячная заработная плата одного работника, руб., в том числе по категориям
9	Капитальные вложения за счет всех источников финансирования, всего тыс. руб., в том числе: собственные средства, другие источники
10	Дебиторская задолженность, всего тыс. руб.
11	Кредиторская задолженность, всего тыс. руб.

И.о. начальника управления транспорта и дорожного хозяйства
А.Н. Павлов

Приложение 2

к Порядку составления, утверждения и установления показателей плана (программы) финансово-хозяйственной деятельности муниципального унитарного предприятия, находящегося в ведении управления транспорта и дорожного хозяйства администрации муниципального образования город Новоросси́йск

Отчет о выполнении плана (программы) финансово-хозяйственной деятельности

(наименование муниципального унитарного предприятия муниципального образования город Новоросси́йск)
за 20 года
(отчетный период)

№	Наименование показателя производственно-хозяйственной и финансово-хозяйственной деятельности
	Единица измерения
	Плановое значение
	абсолютное выражение
	%
	Фактическое значение
	абсолютное выражение
	%
	Изменения фактического значения показателя в отчетном периоде
	аналогичный период предыдущего года
	отчетный период
	по отношению к аналогичному периоду предыдущего года
	по отношению к плановому периоду

И.о. начальника управления транспорта и дорожного хозяйства
А.Н. Павлов

Администрация
муниципального образования город Новоросси́йск

Постановление

от 28.03.2024 №1340

г. Новоросси́йск

О внесении изменений в постановление администрации муниципального образования город Новоросси́йск от 31 августа 2022 года № 5004 «Об утверждении положения о закупке товаров, работ, услуг муниципального бюджетного учреждения «АПК Безопасный город-ЕДДС» муниципального образования город Новоросси́йск»

В соответствии с Федеральным законом от 18 июля 2011 года № 223-ФЗ «О закупках товаров, работ, услуг отдельными видами юридических лиц», постановлением администрации муниципального образования город Новоросси́йск от 17 января 2024 года № 186 «О внесении изменений в постановление администрации муниципального образования город Новоросси́йск от 24 декабря 2019 года № 6406 «Об утверждении типового положения о закупке товаров, работ, услуг для муниципальных автономных учреждений, муниципальных бюджетных учреждений и муниципальных унитарных предприятий муниципального образования город Новоросси́йск», руководствуясь статьей 34 Устава муниципального образования город Новоросси́йск, **постановляю:**

1. Внести изменения в постановление администрации муниципального образования город Новоросси́йск от 31 августа 2022 года № 5004 «Об утверждении положения о закупке товаров, работ, услуг муниципального бюджетного учреждения «АПК Безопасный город-ЕДДС» муниципального образования город Новоросси́йск», приложение утвердить в новой редакции (прилагается).

2. Признать утратившим силу постановление администрации муниципального образования город Новоросси́йск от 21 июня 2023 года № 2812 «О внесении изменений в постановление администрации муниципального образования город Новоросси́йск от 31 августа 2022 года № 5004 «Об утверждении положения о закупке товаров, работ, услуг муниципального бюджетного учреждения «АПК Безопасный город-ЕДДС» муниципального образования город Новоросси́йск».
3. Отделу информационной политики и средств массовой информации опубликовать настоящее постановление в печатном бюллетене «Вестник муниципального образования город Новоросси́йск» и разместить на официальном сайте администрации муниципального образования город Новоросси́йск.
4. Контроль за выполнением настоящего постановления возложить на заместителя главы муниципального образования Яменкова А.И.
5. Постановление «О внесении изменений в постановление администрации муниципального образования город Новоросси́йск от 31 августа 2022 года № 5004 «Об утверждении положения о закупке товаров, работ, услуг муниципального бюджетного учреждения «АПК Безопасный город-ЕДДС» муниципального образования город Новоросси́йск» вступает в силу со дня его официального опубликования.

И.о. главы муниципального образования
Э.А.Кальченко

Приложение

УТВЕРЖДЕНО
постановлением администрации муниципального образования город Новоросси́йск
от 28.03.2024 №1340

Положение о закупке товаров, работ, услуг муниципального бюджетного учреждения «АПК Безопасный город-ЕДДС» муниципального образования город Новоросси́йск

Раздел 1. Общие положения

Глава 1. Используемые термины и сокращения
Закон № 223-ФЗ - Федеральный закон от 18 июля 2011 года № 223-ФЗ «О закупках товаров, работ, услуг отдельными видами юридических лиц».

Заказчик - муниципальное бюджетное учреждение «АПК Безопасный город-ЕДДС» муниципального образования город Новоросси́йск.

Закупка - совокупность действий, осуществляемых заказчиком в установленном Законом № 223-ФЗ и положением о закупке товаров, работ, услуг муниципального бюджетного учреждения «АПК Безопасный город-ЕДДС» муниципального образования город Новоросси́йск (далее - Положение) порядке и направленных на своевременное и полное удовлетворение потребностей заказчика в товарах, работах, услугах, в том числе для целей коммерческого использования. Закупка начинается с опубликования извещения об осуществлении закупки (направления лицам, которые способны осуществить поставки товаров, выполнение работ, оказание услуг, являющихся предметом закрытой конкурентной закупки, приглашения принять участие в закрытой конкурентной закупке) и завершается исполнением обязательств сторонами договора. В случае если в соответствии с настоящим Положением не предусмотрено размещение извещения об осуществлении закупки или направление приглашения принять участие в ней, закупка начинается с заключения договора и завершается исполнением обязательств сторонами договора.

Договор - соглашение двух или нескольких лиц об установлении, изменении или прекращении гражданских прав и обязанностей, заключенное заказчиком для обеспечения собственных потребностей в товарах, работах, услугах, в том числе для целей коммерческого использования.

Организатор торгов - уполномоченное учреждение (в соответствии с решением о его создании и (или) передачи ему отдельных полномочий заказчика либо уполномоченное структурное подразделение администрации муниципального образования город Новоросси́йск (в соответствии с возложенными на него отдельными полномочиями), которое осуществляет переданные (возложенные) полномочия по закупке товаров, работ, услуг для нужд таких лиц (фактических получателей товаров, работ, услуг).

Региональная информационная система в сфере закупок Краснодарского края (РИССЗ КК) - система, используемая в сфере закупок для обеспечения государственных и муниципальных нужд, согласно утвержденного приказом департамента по регулированию контрактной системы Краснодарского края регламента работы.

Глава 2. Предмет регулирования

2.1. Положение разработано в соответствии с Законом № 223-ФЗ и регулирует закупочную деятельность муниципального бюджетного учреждения «АПК Безопасный город-ЕДДС» муниципального образования город Новоросси́йск.

Положение содержит требования к закупке, в том числе порядок определения и обоснования начальной (максимальной) цены договора, цены договора, заключаемого с единственным поставщиком (исполнителем, подрядчиком), включая порядок определения формулы цены, устанавливающей правила расчета сумм, подлежащих уплате заказчиком поставщику (исполнителю, подрядчику) в ходе исполнения договора (далее - формула цены), определения и обоснования цены единицы товара, работы, услуги, определения максимального значения цены договора, порядок подготовки и проведения процедур закупки (включая способы закупки) и условия их применения, порядок заключения и исполнения договоров, а также иные связанные с обеспечением закупки положения.

2.2. Положение не распространяется на отношения, указанные в части 4 статьи 1 Закона № 223-ФЗ.

2.3. В случае внесения в Конституцию Российской Федерации, Гражданский кодекс Российской Федерации, Закон № 223-ФЗ, другие федеральные законы и иные нормативные правовые акты Российской Федерации изменений, затрагивающих порядок проведения закупок и применяющихся вне зависимости от



содержания положения о закупке, Положение применяется в части, не противоречащей таким изменениям.

- 2.4. В случае если локальные акты заказчика, регламентирующие вопросы закупочной деятельности, противоречат настоящему Положению, подлежит применению настоящее Положение.
- 2.5. Закупки, извещения об осуществлении которых были размещены в единой информационной системе (далее - ЕИС) до даты размещения настоящего Положения, внесенных в него изменений, завершаются по правилам, которые действовали на дату размещения такого извещения.
- 2.6. Заказчики муниципального образования город Новоросси́йск, осуществляющие закупки в порядке, установленном Законом № 223-ФЗ, при организации и осуществлении закупок товаров, работ, услуг должны использовать региональную информационную систему в сфере закупок Краснодарского края (далее - РИССЗ КК) на всех стадиях закупочного процесса. При осуществлении закупок товаров, работ, услуг с использованием РИССЗ КК, заказчики должны руководствоваться регламентом работы РИССЗ КК, утвержденным приказом департамента по регулированию контрактной системы Краснодарского края.

Глава 3. Цели регулирования и принципы осуществления закупок

- 3.1. Целями регулирования настоящего Положения являются:
 - 3.1.1. Обеспечение единства экономического пространства.
 - 3.1.2. Создание условий для своевременного и полного удовлетворения потребностей заказчика в товарах, работах, услугах, в том числе для целей коммерческого использования, с необходимыми показателями цены, качества и надежности.
 - 3.1.3. Эффективное использование денежных средств.
 - 3.1.4. Расширение возможностей участия юридических и физических лиц в закупке товаров, работ, услуг для нужд заказчика и стимулирование такого участия.
 - 3.1.5. Развитие добросовестной конкуренции.
 - 3.1.6. Обеспечение гласности и прозрачности закупок.
 - 3.1.7. Предотвращение коррупции и других злоупотреблений в сфере осуществления закупок.
- 3.2. При закупке товаров, работ, услуг заказчик руководствуется следующими принципами:
 - 3.2.1. Информационная открытость закупки.
 - 3.2.2. Равноправие, справедливость, отсутствие дискриминации и необоснованных ограничений конкуренции по отношению к участникам закупки.
 - 3.2.3. Целевое и экономически эффективное расходование денежных средств на приобретение товаров, работ, услуг (с учетом стоимости жизненного цикла закупаемой продукции, при необходимости) и реализация мер, направленных на сокращение издержек заказчика.
 - 3.2.4. Отсутствие ограничения допуска к участию в закупке путем установления неизмеряемых требований к участникам закупки.

Глава 4. Правовые основы осуществления закупок заказчиком

- 4.1. При закупке товаров, работ, услуг заказчик руководствуется Конституцией Российской Федерации, Гражданским кодексом Российской Федерации, Законом № 223-ФЗ, Федеральным законом от 26 июля 2006 года № 135-ФЗ «О защите конкуренции», другими федеральными законами и иными нормативными правовыми актами Российской Федерации, а также настоящим Положением.
- 4.2. Контроль за соблюдением заказчиком требований действующего законодательства при осуществлении закупочной деятельности осуществляется в порядке, установленном законодательством Российской Федерации.

Глава 5. Информационное обеспечение закупок

- 5.1. Положение о закупке, изменения и дополнения, вносимые в настоящее Положение, подлежат обязательному размещению в ЕИС в течение пятнадцати дней со дня их утверждения.
- 5.2. В ЕИС подлежит размещению следующая информация:
 - 5.2.1. План закупки товаров, работ, услуг и план закупки инновационной продукции, высокотехнологичной продукции, лекарственных средств, предусмотренные постановлением Правительства Российской Федерации от 17 сентября 2012 года № 932 «Об утверждении Правил формирования плана закупки товаров (работ, услуг) и требований к форме такого плана».
 - 5.2.2. Информация о договорах, заключенных заказчиком по результатам закупки, предусмотренная постановлением Правительства Российской Федерации от 31 октября 2014 года № 1132 «О порядке ведения реестра договоров, заключенных заказчиками по результатам закупки».
 - 5.2.3. Сведения о количестве и общей стоимости договоров, заключенных заказчиком по результатам закупки, предусмотренные частью 19 статьи 4 Закона № 223-ФЗ.
 - 5.2.4. Иная информация, размещение которой в ЕИС предусмотрено Законом № 223-ФЗ, иными нормативными правовыми актами в сфере закупок товаров, работ, услуг отдельными видами юридических лиц, а также настоящим Положением.
- 5.3. В случае осуществления конкурентной закупки, запроса ofert в электронной форме, срочного ценового запроса в электронной форме заказчик размещает в ЕИС следующие документы и сведения:
 - 5.3.1. Извещение об осуществлении закупки и вносимые в него изменения.
 - 5.3.2. Документацию о закупке (далее также - закупочная документация, документация) и вносимые в нее изменения (за исключением запроса котировок в электронной форме).
 - 5.3.3. Проект договора, являющийся неотъемлемой частью документации о закупке.
 - 5.3.4. Разъяснения положений закупочной документации (за исключением срочного ценового запроса в электронной форме).
 - 5.3.5. Протоколы, составляемые в ходе и (или) по результатам закупки.
- 5.4. В случае осуществления закупок у единственного поставщика (подрядчика, исполнителя) среди субъектов малого и среднего предпринимательства в соответствии с подпунктом «б» пункта 4 Положения, утвержденного постановлением Правительства Российской Федерации от 11 декабря 2014 года № 1352 «Об особенностях участия субъектов малого и среднего предпринимательства в закупках товаров, работ, услуг отдельными видами юридических лиц» (далее - Постановление № 1352), заказчик размещает в ЕИС документы и сведения, предусмотренные подпунктами 1, 2, 3 пункта 5.3. настоящей главы, которые должны соответствовать требованиям Закона № 223-ФЗ и настоящего Положения.
- 5.5. Заказчик дополнительно вправе размещать указанные в настоящей главе сведения на сайте заказчика в информационно-телекоммуникационной сети Ин-

тернет. Размещенная в ЕИС и на сайте заказчика информация, предусмотренная Законом № 223-ФЗ и настоящим Положением, должна быть доступна для ознакомления без взимания платы.

При наличии несоответствия информации, размещенной в ЕИС, информации, размещенной на сайте заказчика, достоверной считается информация, размещенная в ЕИС. В случае возникновения при ведении ЕИС федеральным органом исполнительной власти, уполномоченным на ведение ЕИС, технических или иных неполадок, блокирующих доступ к ЕИС в течение более чем одного рабочего дня, информация, подлежащая размещению в ЕИС в соответствии с Законом № 223-ФЗ и Положением, размещается заказчиком на сайте заказчика с последующим размещением ее в ЕИС в течение одного рабочего дня со дня устранения технических или иных неполадок, блокирующих доступ к ЕИС, и считается размещенной в установленном порядке.

5.6. Не подлежат размещению в ЕИС сведения об осуществлении закупок товаров, работ, услуг, о заключении договоров, составляющие государственную тайну, а также о закупке, по которым принято решение Правительства Российской Федерации в соответствии с частью 16 статьи 4 Закона № 223-ФЗ, в иных случаях, предусмотренных Законом № 223-ФЗ.

5.8. Заказчик вправе не размещать в ЕИС следующие сведения: о закупке товаров, работ, услуг, стоимость которых не превышает сто тысяч рублей. В случае если годовая выручка заказчика за отчетный финансовый год составляет более чем пять миллиардов рублей, заказчик вправе не размещать в ЕИС сведения о закупке товаров, работ, услуг, стоимость которых не превышает пятьсот тысяч рублей; о закупке услуг по привлечению во вклады (включая размещение депозитных вкладов) денежных средств организаций, получению кредитов и займов, доверительному управлению денежными средствами и иным имуществом, выдаче банковских гарантий и поручительств, предусматривающих исполнение обязательств в денежной форме, открытию и ведению счетов, включая аккредитивы, о закупке брокерских услуг, услуг депозитариев; о закупке, связанной с заключением и исполнением договора купли продажи, аренды (субаренды), договора доверительного управления государственным или муниципальным имуществом, иного договора, предусматривающего переход прав владения и (или) пользования в отношении недвижимого имущества.

Информация об указанных в данном пункте закупках подлежит включению в ежемесячный отчет, предусмотренный пунктом 29.1. настоящего Положения. Информация и документы, касающиеся договоров, включаются в реестр договоров в случае их направления заказчиком в Федеральное казначейство.

Глава 6. Планирование закупок

- 6.1. Закупка осуществляется на основании плана закупки товаров, работ, услуг (далее - план закупки), который утверждается заказчиком не менее чем на один год, за исключением случаев, предусмотренных законодательством о закупках отдельными видами юридических лиц.
- 6.2. Формирование плана закупки в ЕИС осуществляется заказчиком по форме, в порядке и сроки, определенные Правительством Российской Федерации, а также настоящим Положением. Сроки и порядок подготовки плана закупки определяются заказчиком самостоятельно с учетом требований, установленных Правительством Российской Федерации.
- 6.3. Утвержденный план закупок, а также изменения плана закупки подлежат размещению в ЕИС в течение десяти календарных дней с даты утверждения плана закупки (изменений плана закупки).
- 6.4. Корректировка утвержденного плана закупки заказчиком может проводиться по основаниям, предусмотренным нормативными актами в сфере закупок товаров, работ, услуг отдельными видами юридических лиц, локальными актами заказчика, в том числе в случаях:
 - 6.4.1. Изменения потребности в товарах (работах, услугах), в том числе сроков их приобретения, способа осуществления закупки и срока исполнения договора.
 - 6.4.2. Изменения более чем на десять процентов стоимости планируемых к приобретению товаров (работ, услуг), выявленного в результате подготовки к процедуре проведения конкретной закупки, вследствие чего невозможно осуществление закупки в соответствии с планируемым объемом денежных средств, предусмотренным планом закупки.
- 6.5. План закупки инновационной продукции, высокотехнологичной продукции, лекарственных средств (далее - план закупки инновационной продукции) размещается заказчиком в ЕИС на период от пяти до семи лет в случаях, предусмотренных нормативными правовыми актами в сфере закупок отдельными видами юридических лиц.
- 6.6. План закупки, план закупки инновационной продукции должен содержать раздел о закупке у субъектов малого и среднего предпринимательства в соответствии с утвержденным заказчиком перечнем товаров, работ, услуг, закупка которых осуществляется у таких субъектов.
- 6.7. Внесение изменений в план закупки осуществляется в срок не позднее размещения в ЕИС извещения об осуществлении закупки, документации о закупке (при наличии) или вносимых в них изменений.
- 6.8. Сроки и порядок взаимодействия между структурными подразделениями заказчика при подготовке, согласовании и размещении в ЕИС плана закупок и внесении в него изменений определяются локальными актами заказчика с учетом установленных законодательством требований.

Глава 7. Способы осуществления закупок

- 7.1. Заказчик вправе осуществлять закупки конкурентными и неконкурентными способами в соответствии с действующим законодательством Российской Федерации и настоящим Положением.
- 7.2. Конкурсной закупкой является закупка, осуществляемая с одновременным соблюдением условий, указанных в части 3 статьи 3 Закона № 223-ФЗ.
- 7.3. Неконкурентные закупки осуществляются следующими способами:
 - 7.3.1. Открытый конкурс.
 - 7.3.2. Конкурс в электронной форме.
 - 7.3.3. Закрытый конкурс.
 - 7.3.4. Открытый аукцион.
 - 7.3.5. Аукцион в электронной форме.
 - 7.3.6. Закрытый аукцион.
 - 7.3.7. Запрос котировок в электронной форме.
 - 7.3.8. Закрытый запрос котировок.



- 7.3.9.** Запрос цен в электронной форме.
7.3.10. Запрос предложений в электронной форме.
7.3.11. Закрытый запрос предложений.
7.4. Неконкурентной закупкой является закупка, не соответствующая требованиям пункта 7.2. настоящего Положения. Неконкурентные закупки осуществляются следующими способами:
запрос ofert в электронной форме;
срочный ценовой запрос в электронной форме;
закупка у единственного поставщика (подрядчика, исполнителя).
- 7.5.** Закупки могут включать несколько лотов, по каждому из которых может быть выбран отдельный победитель и заключен отдельный договор.
- 7.6.** Заказчик обязан проводить закупки в электронной форме в случаях, определенных Правительством Российской Федерации.
- 7.7.** Заказчик вправе проводить конкурентные закупки не в электронной форме в объеме, не превышающем 5 процентов от общего годового объема закупок, осуществленных конкурентными способами, в стоимостном выражении.
- Заказчик вправе проводить закупки путем запроса ofert в электронной форме в объеме, не превышающем 10 процентов от общего объема финансового обеспечения, предусмотренного для оплаты заказчиком договоров в соответствующем финансовом году.
- 7.8.** Заказчик вправе осуществлять закупки у единственного поставщика (подрядчика, исполнителя) только в случаях невозможности и (или) нецелесообразности проведения закупок конкурентными способами.
- 7.9.** Способ закупки в каждом конкретном случае определяет уполномоченное лицо заказчика, если иное не установлено локальными актами заказчика, в соответствии с настоящим Положением.
- 7.10.** Особенности осуществления закупки в случаях, если количество (объем) закупаемых товаров, работ, услуг на этапе подготовки к проведению конкурентной закупки, запросе ofert в электронной форме, срочного ценового запроса в электронной форме невозможно определить, предусмотрены главой 17 настоящего Положения.
- 7.11.** Условия и порядок применения конкурентных закупок изложены в разделах 2 - 7 настоящего Положения.
- Условия и порядок применения неконкурентных закупок изложены в разделе 8 настоящего Положения.
- 7.12.** Закупки в электронной форме осуществляются посредством функционала электронной площадки. Общие требования к осуществлению конкурентных закупок в электронной форме устанавливаются статьями 3.3 Закона № 223-ФЗ и требованиями настоящего Положения.
- 7.13.** Закупки в электронной форме проводятся на электронных площадках, функционал которых должен предоставлять возможность осуществления всех необходимых действий и процедур, предусмотренных порядком проведения конкурентных закупок в электронной форме, в соответствии с требованиями законодательства и настоящего Положения.
- Глава 8. Требования к извещению об осуществлении закупки, документации о закупке**
- 8.1.** При проведении конкурентной закупки открытым способом, запроса ofert в электронной форме, срочного ценового запроса в электронной форме заказчик разрабатывает и утверждает документацию о закупке (за исключением проведения запроса котировок в электронной форме), которая размещается в ЕИС вместе с извещением об осуществлении закупки (далее также - извещение, извещение о закупке).
- 8.2.** Извещение и документация о конкурентной закупке, о проведении запроса ofert в электронной форме, срочного ценового запроса в электронной форме размещаются в ЕИС одновременно. Заказчик имеет право разместить извещение и документацию о закупке в дополнительных источниках информации.
- 8.3.** Извещение о конкурентной закупке, запросе ofert в электронной форме, срочном ценовом запросе в электронной форме должно содержать следующие сведения:
- 8.3.1.** Способ осуществления закупки.
8.3.2. Наименование, место нахождения, почтовый адрес, адрес электронной почты, номер контактного телефона заказчика, с указанием информации об уполномоченном лице заказчика, ответственным за осуществление закупки.
8.3.3. Предмет договора с указанием количества поставляемого товара, объема выполняемых работ, оказываемых услуг, а также краткое описание предмета закупки (при необходимости).
8.3.4. Место поставки товара, выполнения работы, оказания услуги (в случае если в отношении предмета закупки предусмотрена разбивка на лоты, перечисленные в настоящем подпункте сведения указываются в отношении каждого лота).
8.3.5. Сведения о начальной (максимальной) цене договора либо формула цены и максимальное значение цены договора, либо цена единицы товара, работы, услуги (далее - начальная цена единицы товара, работы, услуги) и максимальное значение цены договора в случае осуществления закупки в соответствии с главой 17 настоящего Положения.
8.3.6. Срок, место и порядок предоставления документации о закупке, размер, порядок и сроки внесения платы, взимаемой заказчиком за предоставление документации, если такая плата установлена заказчиком, за исключением случаев предоставления документации в форме электронного документа.
8.3.7. Порядок, дата начала, дата и время окончания срока подачи заявок на участие в закупке (этапов закупки) и порядок подведения итогов закупки (этапов закупки).
8.3.8. Адрес электронной площадки в сети Интернет (при осуществлении закупки в электронной форме).
8.3.9. Размер обеспечения заявки на участие в закупке, порядок (включая способы обеспечения заявки) и срок его предоставления в случае установления требования обеспечения заявки на участие в закупке.
8.3.10. Размер обеспечения исполнения договора, порядок (включая способы обеспечения исполнения договора) и срок его предоставления, а также основное обязательство, исполнение которого обеспечивается (в случае установления требования обеспечения исполнения договора), и срок его исполнения.
8.3.11. Иные сведения.
8.4. Документация о конкурентной закупке должна содержать следующие сведения:
8.4.1. Описание предмета такой закупки в соответствии с главой 11 настоящего Положения.
- 8.4.2.** Требования к безопасности, качеству, техническим характеристикам, функциональным характеристикам (потребительским свойствам) товара, работы, услуги, к размерам, упаковке, отгрузке товара, к результатам работы, установленные заказчиком и предусмотренные техническими регламентами в соответствии с законодательством Российской Федерации о техническом регулировании, документами, разрабатываемыми и применяемыми в национальной системе стандартизации, принятыми в соответствии с законодательством Российской Федерации о стандартизации, иные требования, связанные с определением соответствия поставляемого товара, выполняемой работы, оказываемой услуги потребностям заказчика.
- Если заказчиком в документации о закупке не используются установленные в соответствии с законодательством Российской Федерации о техническом регулировании, законодательством Российской Федерации о стандартизации требования к безопасности, качеству, техническим характеристикам, функциональным характеристикам (потребительским свойствам) товара, работы, услуги, к размерам, упаковке, отгрузке товара, к результатам работы, в документации о закупке должно содержаться обоснование необходимости использования иных требований, связанных с определением соответствия поставляемого товара, выполняемой работы, оказываемой услуги потребностям заказчика.
- 8.4.3.** Требования к содержанию, форме, оформлению и составу заявки на участие в закупке, в том числе указание на количество частей, из которых состоит заявка на участие в электронном аукционе.
- 8.4.4.** Требования к описанию участниками такой закупки поставляемого товара, который является предметом конкурентной закупки, его функциональных характеристик (потребительских свойств), его количественных и качественных характеристик, требования к описанию участниками такой закупки выполняемой работы, оказываемой услуги, которые являются предметом конкурентной закупки, их количественных и качественных характеристик.
- 8.4.5.** Место, условия и сроки (периоды) поставки товара, выполнения работы, оказания услуги.
- 8.4.6.** Сведения о начальной (максимальной) цене договора либо формула цены, либо начальная цена единицы (сумма цен единиц) товара, работы, услуги и максимальное значение цены договора в случае осуществления закупки в соответствии с главой 17 настоящего Положения.
- 8.4.7.** Форма, сроки и порядок оплаты товара, работы, услуги.
- 8.4.8.** Обоснование начальной (максимальной) цены договора либо цены единицы товара, работы, услуги, включая информацию о расходах на перевозку, страхование, уплату таможенных пошлин, налогов и других обязательных платежей.
- 8.4.9.** Информация о валюте, используемой для формирования цены договора и расчетов с поставщиком (подрядчиком, исполнителем).
- 8.4.10.** Порядок применения официального курса иностранной валюты к рублю Российской Федерации, установленного Центральным банком Российской Федерации и используемого при оплате договора (при необходимости).
- 8.4.11.** Порядок, дата начала, дата и время окончания срока подачи заявок на участие в закупке (этапов конкурентной закупки) и порядок подведения итогов такой закупки (этапов такой закупки).
- 8.4.12.** Порядок и срок отзыва заявок на участие в закупке.
- 8.4.13.** Порядок и срок внесения изменений в заявку на участие в закупке.
- 8.4.14.** Требования к участникам такой закупки в соответствии с главой 12 настоящего Положения.
- 8.4.15.** Перечень документов, представляемых участниками закупки для подтверждения их соответствия установленным требованиям, либо указание на отсутствие необходимости предоставления участниками закупки таких документов.
- 8.4.16.** Требования к участникам такой закупки и привлекаемым ими субподрядчикам, соисполнителям и (или) изготовителям товара, являющегося предметом закупки, и перечень документов, представляемых участниками такой закупки для подтверждения их соответствия указанным требованиям, в случае закупки работ по проектированию, строительству, модернизации и ремонту особо опасных, технически сложных объектов капитального строительства и закупки товаров, работ, услуг, связанных с использованием атомной энергии.
- 8.4.17.** Формы, порядок, дата и время окончания срока предоставления участникам такой закупки разъяснений положений документации о закупке с учетом положений главы 9 настоящего Положения.
- 8.4.18.** Место, дата и время вскрытия конвертов с заявками, открытия доступа к поданным в электронной форме заявкам (за исключением случаев проведения аукциона в электронной форме); информация о возможности присутствия участников, подавших заявки на участие в закупке, при вскрытии конвертов с заявками, а именно: лично (через представителей) и (или) посредством видеотрансляции указанного этапа закупки.
- 8.4.19.** Дата рассмотрения предложений (заявок) участников такой закупки и подведения итогов такой закупки.
- 8.4.20.** Критерии оценки заявок на участие в такой закупке.
- 8.4.21.** Порядок оценки и сопоставления заявок на участие в такой закупке.
- 8.4.22.** Размер обеспечения заявки на участие в закупке, порядок (включая способы обеспечения заявки) и срок его предоставления в случае установления требования обеспечения заявки на участие в закупке.
- 8.4.23.** Размер обеспечения исполнения договора, порядок (включая способы обеспечения исполнения договора) и срок его предоставления, а также основное обязательство, исполнение которого обеспечивается (в случае установления требования обеспечения исполнения договора), и срок его исполнения.
- 8.4.24.** Размер (в денежном выражении), порядок предоставления обеспечения требований к гарантии качества товара, работы, услуги, а также требования к гарантийному сроку и (или) объему предоставления гарантий их качества, к гарантийному обслуживанию товара (далее также - гарантийные обязательства), включая способы обеспечения исполнения гарантийных обязательств, в случае если заказчиком принято решение об установлении таких требований, или указание на то, что обеспечение гарантийных обязательств не требуется.
- 8.4.25.** Указание на антидемпинговые меры и их описание согласно требованиям главы 23 настоящего Положения.
- 8.4.26.** Указание на срок и порядок подписания договора, в том числе указание на срок, в течение которого участник закупки, с которым заключается договор, обязан направить заказчику подписанный со своей стороны проект договора. Возможность заказчика изменить условия договора в случаях, предусмотренных настоящим Положением.
- 8.4.27.** Сведения, предусмотренные в пункте 13.2. настоящего Положения.
- 8.4.28.** Проект договора является неотъемлемой частью документации о закупке. В случае проведения конкурса по нескольким лотам проект договора формиру-



- ется в отношении каждого лота, за исключением случаев, когда для всех лотов устанавливаются единые требования.
- 8.6.** Документация о закупке может содержать требование о том, что предложенная участником в заявке на участие в закупке цена единицы товара, работы, услуги не должна превышать цену единицы товара, работы, услуги, указанную в документации о проведении закупки. В случае осуществления закупки в соответствии с главами 14 и 17 Положения указанное требование не устанавливается.
- 8.7.** В случае осуществления закупки в соответствии с главой 16 настоящего Положения документация о проведении такой закупки должна включать также порядок проведения переторжки.
- 8.8.** В случае осуществления закупки в соответствии с главой 17 настоящего Положения документация о проведении такой закупки должна включать также порядок определения победителя закупки с неопределенным объемом.
- 8.9.** В случае осуществления закупки в соответствии с главой 18 настоящего Положения в документации должны быть предусмотрены возможность заключения более одного договора по одному лоту с разными участниками, а также порядок определения объема поставки (выполнения работ, оказания услуг) такими участниками.
- 8.10.** Документация может содержать любые иные сведения по усмотрению заказчика при условии, что размещение таких сведений не нарушает норм действующего законодательства и не противоречит настоящему Положению.
- 8.11.** Сведения, содержащиеся в извещении об осуществлении конкурентной закупки, запроса ofert в электронной форме, срочного ценового запроса в электронной форме должны соответствовать сведениям, содержащимся соответственно в документации о конкурентной закупке, запросе ofert в электронной форме, срочном ценовом запросе в электронной форме.
- 8.12.** При проведении конкурентной закупки с участием субъектов малого и среднего предпринимательства заказчик вправе установить в документации о проведении аукциона в электронной форме, запроса котировок в электронной форме обязанность представления информации и документов, указанных в части 19.1 статьи 3.4 Закона № 223-ФЗ, а в случае осуществления закупки путем конкурса в электронной форме, запроса предложений в электронной форме - информации и документов, указанных в частях 19.1, 19.2 статьи 3.4 Закона № 223-ФЗ.
- Не допускается установление в документации о конкурентной закупке обязанности представлять в заявке на участие в такой закупке информацию и документы, не предусмотренные частями 19.1 и 19.2 статьи 3.4 Закона № 223-ФЗ.
- 8.13.** В случае если документацией о конкурсе в электронной форме, запросе предложений в электронной форме установлено применение к участникам конкурентной закупки с участием субъектов малого и среднего предпринимательства, к предлагаемым ими товарам, работам, услугам, к условиям исполнения договора критериев и порядка оценки и сопоставления заявок на участие в такой закупке, данная документация должна содержать указание на информацию и документы, подлежащие представлению в заявке на участие в такой закупке для осуществления ее оценки. При этом отсутствие указанных информации и документов не является основанием для отклонения заявки.
- Глава 9. Разъяснения положений извещения об осуществлении конкурентной закупки, запроса ofert в электронной форме и (или) документации о закупке и внесение в них изменений**
- 9.1.** Любой участник конкурентной закупки, запроса ofert в электронной форме вправе направить заказчику в порядке, предусмотренном Законом № 223-ФЗ и настоящим Положением, запрос о даче разъяснений положений извещения и (или) документации о закупке (далее также - запрос).
- 9.2.** В случае проведения открытого конкурса, открытого аукциона, запрос о даче разъяснений положений извещения и (или) документации о закупке подается в письменной форме на почтовый адрес, указанный в извещении, либо в форме электронного документа на адрес электронной почты, указанный в извещении. При осуществлении закупок в электронной форме запрос подается в форме электронного документа с использованием функционала электронной площадки.
- Запрос должен быть направлен в срок не позднее чем за три рабочих дня до даты окончания срока подачи заявок на участие в проведении процедуры закупки. В случае если запрос был направлен в нарушение указанного срока, заказчик имеет право не давать разъяснения по такому запросу.
- 9.3.** В случае получения запроса в письменной форме или в форме электронного документа по электронной почте уполномоченное лицо заказчика регистрирует поступивший запрос. В случае необходимости лицу, подавшему запрос в письменной форме, предоставляется отметка о его получении с указанием даты и времени его получения.
- 9.4.** В течение трех рабочих дней с даты поступления запроса, указанного в пункте 9.1. настоящего Положения, заказчик осуществляет разъяснение положений документации и извещения о закупке и размещает его в ЕИС с указанием предмета запроса, но без указания участника такой закупки, от которого поступил указанный запрос. Разъяснения положений документации и извещения о закупке не должны изменять предмет такой закупки и существенные условия проекта договора.
- 9.5.** Заказчик по собственной инициативе или в соответствии с поступившим запросом до даты окончания подачи заявок вправе принять решение о внесении изменений в извещение о закупке, документацию о закупке. Изменение предмета закупки, увеличение размера обеспечения заявок на участие в закупке не допускаются.
- 9.6.** Изменения, вносимые в извещение, документацию о закупке, размещаются заказчиком в ЕИС не позднее чем в течение трех дней со дня принятия решения о внесении указанных изменений.
- В случае внесения изменений в извещение, документацию о закупке срок подачи заявок на участие в такой закупке должен быть продлен таким образом, чтобы с даты размещения в ЕИС указанных изменений до даты окончания срока подачи заявок на участие в такой закупке оставалось не менее половины срока подачи заявок на участие в такой закупке, установленного настоящим Положением для данного способа закупки.
- 9.7.** Рекомендуемая форма запроса на предоставление разъяснений положений извещения, положений документации о закупке может быть установлена заказчиком в документации о закупке.
- Глава 10. Начальная (максимальная) цена договора, цена договора, заключае-**
- 10.1.** **мого с единственным поставщиком (подрядчиком, исполнителем), начальная цена единицы (сумма цен единиц) товара, работы, услуги**
Начальная (максимальная) цена договора, цена договора, заключаемого с единственным поставщиком (подрядчиком, исполнителем), определяются и обосновываются заказчиком посредством применения следующего метода или нескольких следующих методов, с учетом особенностей, предусмотренных пунктом 63.3 настоящего Положения:
метод сопоставимых рыночных цен (анализа рынка),
нормативный метод,
тарифный метод,
проектно-сметный метод,
затратный метод,
иной метод в соответствии с пунктом 10.12. настоящего Положения.
- В случае если количество поставляемых товаров, объем подлежащих выполнению работ, оказанию услуг невозможно определить, заказчик осуществляет закупку с учетом особенностей, предусмотренных главой 17 настоящего Положения, и определяет начальную цену единицы (сумму цен единиц) товара, работы, услуги, максимальное значение цены договора, а также обосновывает в соответствии с настоящей главой цену единицы товара, работы, услуги. При этом положения, касающиеся применения начальной (максимальной) цены договора, в том числе для расчета размера обеспечения заявки или обеспечения исполнения договора, обеспечения гарантийных обязательств применяются к максимальному значению цены договора.
- 10.2.** Метод сопоставимых рыночных цен (анализа рынка) заключается в установлении начальной (максимальной) цены договора, цены договора, заключаемого с единственным поставщиком (подрядчиком, исполнителем), на основании информации о рыночных ценах идентичных товаров, работ, услуг, планируемых к закупкам, или при их отсутствии однородных товаров, работ, услуг.
- 10.3.** При применении метода сопоставимых рыночных цен (анализа рынка) информация о ценах товаров, работ, услуг должна быть получена с учетом сопоставимых с условиями планируемой закупки коммерческих и (или) финансовых условий поставок товаров, выполнения работ, оказания услуг.
- 10.4.** При применении метода сопоставимых рыночных цен (анализа рынка) заказчик может использовать обособленные им коэффициенты или индексы для пересчета цен товаров, работ, услуг с учетом различий в характеристиках товаров, коммерческих и (или) финансовых условий поставок товаров, выполнения работ, оказания услуг.
- 10.5.** В целях применения метода сопоставимых рыночных цен (анализа рынка) могут использоваться следующие источники ценовой информации:
10.5.1. Общедоступная информация о рыночных ценах товаров, работ, услуг, к которой в том числе относятся:
информация о ценах товаров (работ, услуг), содержащаяся в рекламе, каталогах, описаниях товаров и в других предложениях, обращенных к неопределенному кругу лиц, в том числе признаваемых в соответствии с гражданским законодательством публичными офертами;
информация о котировках на российских биржах и иностранных биржах; информация о котировках на электронных площадках;
данные государственной статистической отчетности о ценах товаров (работ, услуг);
информация о ценах товаров (работ, услуг), содержащаяся в официальных источниках информации уполномоченных государственных органах и муниципальных органов в соответствии с законодательством Российской Федерации, законодательством субъектов Российской Федерации, муниципальными нормативными правовыми актами, в официальных источниках информации иностранных государств, международных организаций или иных общедоступных изданиях;
информация о рыночной стоимости объектов оценки, определенная в соответствии с законодательством, регулирующим оценочную деятельность в Российской Федерации;
информация информационно-ценовых агентств.
- 10.5.2.** Ценовая информация в реестре контрактов, предусмотренном Федеральным законом от 5 апреля 2013 года № 44-ФЗ «О контрактной системе в сфере закупок товаров, работ, услуг для обеспечения государственных и муниципальных нужд» (далее - Закон № 44-ФЗ), и реестре договоров, предусмотренном Законом № 223-ФЗ. При этом из реестра контрактов, предусмотренного Законом № 44-ФЗ, в расчет принимается информация о ценах товаров (работ, услуг), содержащаяся в контрактах, которые исполнены и по которым не взыскивались неустойки (штрафы, пени) в связи с неисполнением или ненадлежащим исполнением обязательств, предусмотренных этими контрактами.
- 10.5.3.** Цены на идентичные (однородные) товары (работы, услуги) по ранее заключенным заказчиком договорам.
- 10.5.4.** Запросы заказчика поставщикам (подрядчикам, исполнителям) на предоставление ценовой информации.
- 10.5.5.** Иные источники информации.
- 10.6.** Начальная (максимальная) цена договора, методом сопоставимых рыночных цен (анализа рынка) определяется по формуле:
где:
v - количество (объем) закупаемого товара (работы, услуги), в случае расчета НДС $v = 1$;
n - количество источников ценовой информации, используемых в расчете;
i - номер источника ценовой информации;
Ц_i - цена единицы товара, работы, услуги, представленная в источнике с номером i, скорректированная с учетом коэффициентов (индексов), применяемых для пересчета цен товаров, работ, услуг с учетом различий в характеристиках товаров, коммерческих и (или) финансовых условий поставок товаров, выполнения работ, оказания услуг.
- При расчете начальной (максимальной) цены договора, цены договора, заключаемого с единственным поставщиком (подрядчиком, исполнителем), должно быть использовано не менее трех источников ценовой информации.
- Начальная (максимальная) цена договора, указываемая заказчиком в извещении об осуществлении закупки, документации о закупке, не должна превышать начальную (максимальную) цену договора, рассчитанную по указанной в настоящем пункте формуле.
- Цена договора, заключаемого с единственным поставщиком (подрядчиком, исполнителем), за исключением случаев заключения договоров в соответствии с подпунктами 63.1.2, 63.1.3. Положения, должна соответствовать наименьшему ценовому предложению с учетом положений абзаца второго настоящего пункта и пунк-



- та 63.3. Положения.
- 10.7.** Нормативный метод заключается в расчете начальной (максимальной) цены договора, цены договора, заключаемого с единственным поставщиком (подрядчиком, исполнителем), на основе требований к закупаемым товарам, работам, услугам, установленных в соответствии с законодательством Российской Федерации, если такие требования предусматривают установление предельных цен товаров, работ, услуг.
- 10.8.** Тарифный метод применяется заказчиком, если в соответствии с законодательством Российской Федерации цены закупаемых товаров, работ, услуг подлежат государственному регулированию или установлены муниципальными правовыми актами. В этом случае начальная (максимальная) цена договора, цена договора, заключаемого с единственным поставщиком (подрядчиком, исполнителем), определяются по регулируемым ценам (тарифам) на товары, работы, услуги.
- 10.9.** Проектно-сметный метод заключается в определении начальной (максимальной) цены договора, цены договора, заключаемого с единственным поставщиком (подрядчиком, исполнителем) на строительство, реконструкцию, капитальный ремонт объекта капитального строительства на основании проектной документации в соответствии с методиками и нормативами (государственными элементными сметными нормами) строительных работ и специальных строительных работ, утвержденными в соответствии с компетенцией федерального органа исполнительной власти, осуществляющим функции по выработке государственной политики и нормативно-правовому регулированию в сфере строительства, или органом исполнительной власти субъекта Российской Федерации.
- 10.10.** Затратный метод применяется в случае невозможности применения иных методов, предусмотренных пунктами 10.2, 10.7. - 10.9. настоящей Положения, или в дополнение к иным методам. Данный метод заключается в определении начальной (максимальной) цены договора, цены договора, заключаемого с единственным поставщиком (подрядчиком, исполнителем), как суммы произведенных затрат и обычной для определенной сферы деятельности прибыли. При этом учитываются обычные в подобных случаях прямые и косвенные затраты на производство или приобретение и (или) реализацию товаров, работ, услуг, затраты на транспортировку, хранение, страхование и иные затраты.
- 10.11.** Информация об обычной прибыли для определенной сферы деятельности может быть получена заказчиком, исходя из анализа договоров, размещенных в ЕИС, других общедоступных источниках информации, в том числе информации информационно-ценовых агентств, общедоступных результатов изучения рынка, а также результатов изучения рынка, проведенного по инициативе заказчика.
- 10.12.** В случае невозможности применения для определения начальной (максимальной) цены договора, цены договора, заключаемого с единственным поставщиком (подрядчиком, исполнителем), указанных методов заказчик вправе применить иные методы. В этом случае в обоснование такой цены заказчик обязан включить обоснование невозможности применения указанных методов.
- 10.13.** Обоснование начальной (максимальной) цены договора, цены договора, заключаемого с единственным поставщиком (подрядчиком, исполнителем), оформляется заказчиком в свободной форме или в соответствии с формой, установленной локальным актом заказчика.
- 10.14.** Материалы обоснования начальной (максимальной) цены договора, цены договора, заключаемого с единственным поставщиком (подрядчиком, исполнителем), хранятся вместе с документами о закупке.
- 10.15.** Формула цены устанавливается заказчиком в документации о закупке (извещении о проведении запроса котировок в электронной форме).
- 10.16.** Максимальное значение цены договора определяется заказчиком расчетным путем, исходя из выделенных объемов финансирования на соответствующий предмет закупки, ориентировочного количества необходимого товара (планового объема работ, услуг) либо установленных локальным актом заказчика предельных цен.
- Глава 11. Правила описания предмета конкурентной закупки**
- 11.1.** Описание предмета конкурентной закупки осуществляется с соблюдением требований, предусмотренных частью 6.1 статьи 3 Закона № 223-ФЗ.
- 11.2.** Заказчик вправе установить иные требования, связанные с определением соответствия поставляемого товара, выполняемой работы, оказываемой услуги потребностям заказчика, в том числе требования к гарантии качества товара, работы, услуги, а также требования к гарантийному сроку и (или) объему предоставления гарантий их качества, к гарантийному обслуживанию товара, к расходам на эксплуатацию товара, к обязательности осуществления монтажа и наладки товара, к обучению лиц, осуществляющих использование и обслуживание товара, устанавливаются заказчиком при необходимости, к предоставлению гарантии производителя и (или) поставщика данного товара и к сроку действия такой гарантии (предоставление такой гарантии осуществляется вместе с товаром).
- 11.3.** Описание предмета конкурентной закупки может содержать изображение поставляемого товара, позволяющее его идентифицировать, может включать в себя спецификации, планы, чертежи, эскизы, фотографии, результаты работы, тестирования, требования, в том числе в отношении проведения испытаний, методов испытаний, упаковки в соответствии с требованиями Гражданского кодекса Российской Федерации, маркировки, этикеток, подтверждения соответствия, процессов и методов производства в соответствии с требованиями технических регламентов, документов, разрабатываемых и применяемых в национальной системе стандартизации, технических условий, а также в отношении условных обозначений и терминологии.
- 11.4.** Товары, приобретаемые заказчиком, должны быть новыми, не бывшими в употреблении, если документацией о закупке не предусмотрено иное.
- Глава 12. Требования к участникам закупки**
- 12.1.** При проведении конкурентных закупок, запроса ofert в электронной форме, срочного ценового запроса в электронной форме заказчик устанавливает следующие единые обязательные требования к участникам закупки:
- 12.1.1.** Соответствие требованиям, установленным в соответствии с законодательством Российской Федерации к лицам, осуществляющим поставку товара, выполнение работы, оказание услуги, являющихся предметом конкурентной закупки, запроса ofert в электронной форме, срочного ценового запроса в электронной форме.
- 12.1.2.** Непроведение ликвидации участника закупки - юридического лица и отсут-

- ствия решения арбитражного суда о признании участника закупки - юридического лица или индивидуального предпринимателя несостоятельным (банкротом) и об открытии конкурсного производства.
- 12.1.3.** Неприостановление деятельности участника закупки в порядке, установленном Кодексом Российской Федерации об административных правонарушениях, на дату подачи заявки на участие в закупке.
- 12.1.4.** Отсутствие у участника закупки недоимки по налогам, сборам, задолженности по иным обязательным платежам в бюджеты бюджетной системы Российской Федерации (за исключением сумм, на которые предоставлены отсрочка, рассрочка, инвестиционный налоговый кредит в соответствии с законодательством Российской Федерации о налогах и сборах, которые реструктурированы в соответствии с законодательством Российской Федерации, по которым имеется вступившее в законную силу решение суда о признании обязанности заявителя по уплате этих сумм исполненной или которые признаны безнадежными к взысканию в соответствии с законодательством Российской Федерации о налогах и сборах) за прошедший календарный год, размер которых превышает двадцать пять процентов балансовой стоимости активов участника закупки, по данным бухгалтерской отчетности за последний отчетный период. Участник закупки считается соответствующим установленному требованию в случае, если им в установленном порядке подано заявление об обжаловании указанных недоимки, задолженности и решение по такому заявлению на дату рассмотрения заявки на участие в закупке не принято.
- 12.1.5.** Отсутствие у участника закупки - физического лица либо у руководителя, члена коллегиального исполнительного органа или главного бухгалтера юридического лица - участника закупки судимости за преступления в сфере экономики и (или) преступления, предусмотренные статьями 289, 290, 291, 291.1 Уголовного кодекса Российской Федерации (за исключением лиц, у которых такая судимость погашена или снята), а также неприменение в отношении указанных физических лиц наказания в виде лишения права занимать определенные должности или заниматься определенной деятельностью, которые связаны с поставкой товара, выполнением работы, оказанием услуги, являющихся предметом осуществляемой конкурентной закупки, запроса ofert в электронной форме, срочного ценового запроса в электронной форме, и административного наказания в виде дисквалификации.
- 12.1.6.** Участник закупки - юридическое лицо, которое в течение двух лет до момента подачи заявки на участие в закупке не было привлечено к административной ответственности за совершение административного правонарушения, предусмотренного статьей 19.28 Кодекса Российской Федерации об административных правонарушениях.
- 12.1.7.** Обладание участником закупки исключительными правами на результаты интеллектуальной деятельности, если в связи с исполнением договора заказчик приобретает права на такие результаты, за исключением случаев заключения договоров на создание произведений литературы или искусства, исполнения, на финансирование проката или показа национального фильма.
- 12.1.8.** Отсутствие обстоятельств, при которых должностное лицо заказчика (руководитель заказчика, член комиссии по осуществлению закупок, уполномоченное на осуществление закупок лицо заказчика), его супруг (супруга), близкий родственник по прямой восходящей или нисходящей линии (отец, мать, бабушка, дедушка, сын, дочь, внук, внучка), полнородный или неполнородный (имеющий общих с должностным лицом заказчика отца или мать) брат (сестра), лицо, объявленное должностным лицом заказчика, либо усыновитель этого должностного лица заказчика является:
- а) физическим лицом (в том числе зарегистрированным в качестве индивидуального предпринимателя), являющимся участником закупки;
- б) руководителем, единоличным исполнительным органом, членом коллегиального исполнительного органа, учредителем, членом коллегиального органа унитарной организации, являющейся участником закупки;
- в) единоличным исполнительным органом, членом коллегиального исполнительного органа, членом коллегиального органа управления, выгодоприобретателем корпоративного юридического лица, являющегося участником закупки. Выгодоприобретателем для целей настоящего подпункта является физическое лицо, которое владеет напрямую или косвенно (через юридическое лицо или через несколько юридических лиц) долей, превышающей десять процентов в уставном (складочном) капитале хозяйственного товарищества или общества;
- 12.1.9.** Наличие у членов объединений, являющихся коллективными участниками закупочных процедур, соглашения между собой (или иного документа), соответствующего нормам Гражданского кодекса РФ, в котором определены права и обязанности сторон и установлено лицо, уполномоченное представлять интересы коллективных участников закупочных процедур (лидер коллективного участника).
- 12.1.10.** Участник закупки не является лицом, указанным в перечне юридических лиц, в отношении которых применяются специальные экономические меры, утвержденном постановлением Правительства РФ от 11 мая 2022 года «О мерах по реализации Указа Президента Российской Федерации от 3 мая 2022 года № 252» № 851, а также не является организацией, находящейся под контролем лиц, обозначенных в перечне.
- 12.1.11.** Участник закупки не является иностранным агентом в соответствии с Федеральным законом от 14 июля 2022 года № 255-ФЗ «О контроле за деятельностью лиц, находящихся под иностранным влиянием».
- 12.2.** При закупке заказчик вправе установить требование об отсутствии сведений об участниках закупки в реестре недобросовестных поставщиков (подрядчиков, исполнителей), предусмотренном статьей 5 Закона № 223-ФЗ, и (или) в реестре недобросовестных поставщиков (подрядчиков, исполнителей), предусмотренном Законом № 44-ФЗ.
- 12.3.** Обязательные требования указываются в документации о закупке и распространяются в равной мере на всех участников закупки. Несоблюдение участником закупки установленными обязательными требованиями является основанием для отказа в допуске к участию в закупке.
- 12.4.** Запрещается установление к участникам закупки неизмеряемых требований, а также иных требований, не предусмотренных настоящим Положением.
- 12.5.** Перечень документов, подтверждающих соответствие участника требованиям документации о закупке, а также требования к их оформлению определяются настоящим Положением и документацией о закупке.
- 12.6.** В целях выявления участника закупки, способного своевременно и в полном



объеме удовлетворить потребности заказчика в товарах, работах, услугах с необходимыми показателями цены, качества и надежности, при осуществлении закупки заказчик вправе установить в извещении о проведении такой закупки и (или) документации о закупке следующие дополнительные требования к участникам закупки.

- 12.6.1. Отсутствие в течении двух лет, предшествующих дате размещения извещения о закупке, факта одностороннего отказа заказчика от исполнения заключенного с участником закупки договора, не оспоренного в судебном порядке, либо вступившего в законную силу решения суда о расторжении с участником закупки договора в связи с неисполнением и (или) ненадлежащим исполнением участником закупки обязательств по договору.
- 12.6.2. Отсутствие в течении двух лет, предшествующих дате размещения извещения о закупке, вступивших в законную силу двух и более судебных актов, подтверждающих неисполнение и (или) ненадлежащее исполнение участником закупки договорных обязательств.

Глава 13. Предоставление приоритета товарам российского происхождения, работам, услугам, выполняемым, оказываемым российскими лицами

13.1. При проведении конкурентных закупок заказчик предоставляет установленный постановлением Правительства Российской Федерации от 16 сентября 2016 года № 925 «О приоритете товаров российского происхождения, работ, услуг, выполняемых, оказываемых российскими лицами, по отношению к товарам, происходящим из иностранного государства, работам, услугам, выполняемым, оказываемым иностранными лицами» (далее - Постановление № 925) приоритет товарам российского происхождения, работам, услугам, выполняемым, оказываемым российскими лицами (далее в настоящей главе - приоритет).

Постановление № 925 применяется при осуществлении закупки работ и услуг путем проведения запроса ofert в электронной форме и срочного ценового запроса в электронной форме.

- 13.2. Предоставление приоритета обеспечивается включением в документацию следующих сведений:
 - 13.2.1. Требование об указании (декларировании) участником закупки в заявке на участие в закупке (в соответствующей части заявки на участие в закупке, содержащей предложение о поставке товара) наименования страны происхождения поставляемых товаров.
 - 13.2.2. Положение об ответственности участников закупки за представление недостоверных сведений о стране происхождения товара, указанного в заявке на участие в закупке.
 - 13.2.3. Сведения о начальной (максимальной) цене единицы каждого товара, работы, услуги, являющихся предметом закупки.
 - 13.2.4. Условие о том, что отсутствие в заявке на участие в закупке указания (декларирования) страны происхождения поставляемого товара не является основанием для отклонения заявки на участие в закупке, и такая заявка рассматривается как содержащая предложение о поставке иностранных товаров.
 - 13.2.5. Условие о том, что для целей установления соотношения цены предлагаемых к поставке товаров российского и иностранного происхождения, цены выполнения работ, оказания услуг российскими и иностранными лицами в случаях, предусмотренных подпунктами «г» и «д» пункта 6 Постановления № 925, цена единицы каждого товара, работы, услуги определяется как произведение начальной (максимальной) цены единицы товара, работы, услуги, указанной в документации о закупке в соответствии с подпунктом 3 настоящего пункта, на коэффициент изменения начальной (максимальной) цены договора по результатам проведения закупки, определяемый как результат деления цены договора, по которой заключается договор, на начальную (максимальную) цену договора.
 - 13.2.6. Условие отнесения участника закупки к российским или иностранным лицам на основании документов участника закупки, содержащих информацию о месте его регистрации (для юридических лиц и индивидуальных предпринимателей), на основании документов, удостоверяющих личность (для физических лиц).
 - 13.2.7. Указание страны происхождения поставляемого товара на основании сведений, содержащихся в заявке на участие в закупке, представленной участником закупки, с которым заключается договор.
 - 13.2.8. Положение о заключении договора с участником закупки, который предложил такие же, как и победитель закупки, условия исполнения договора или предложение которого содержит лучшие условия исполнения договора, следующие после условий, предложенных победителем закупки, который признан уклонившимся от заключения договора.
 - 13.2.9. Условие о том, что при исполнении договора, заключенного с участником закупки, которому предоставлен приоритет в соответствии с настоящим постановлением, не допускается замена страны происхождения товаров, за исключением случая, когда в результате такой замены вместо иностранных товаров поставляются российские товары, при этом качество, технические и функциональные характеристики (потребительские свойства) таких товаров не должны уступать качеству и соответствующим техническим и функциональным характеристикам товаров, указанных в договоре.
- 13.3. Приоритет не предоставляется в случаях, указанных в пункте 6 Постановления № 925.

Глава 14. Особенности проведения совместных закупок

- 14.1. При наличии у двух и более заказчиков потребности в одних и тех же товарах, работах, услугах такие заказчики вправе проводить совместные закупки. Права, обязанности и ответственность заказчиков при проведении совместных закупок определяются соглашением о проведении совместной закупки, заключенным в соответствии с Гражданским кодексом Российской Федерации и положениями о закупке заказчиков, участвующих в совместных закупках.
- 14.2. Соглашение о проведении совместной закупки принимается заказчиками на этапе формирования либо корректировки планов закупки товаров, работ, услуг соответствующих заказчиков либо в процессе реализации утвержденных планов закупки, в случае возникновения потребности в проведении совместной закупки.
- 14.3. Соглашение о проведении совместной закупки должно содержать:
 - 14.3.1. Информацию о сторонах соглашения.
 - 14.3.2. Информацию о предмете договора, а также о месте, условиях и сроках (периодах) поставок товаров, выполнения работ, оказания услуг в отношении каждого заказчика.
 - 14.3.3. Начальные (максимальные) цены договоров (начальные цены (суммы цен)

единиц товара, работы, услуги в случае осуществления закупки с неопределенным объемом) каждого заказчика, в случае осуществления закупок в соответствии с главой 17 настоящего Положения - начальные цены единиц товара, работы, услуги каждого заказчика.

- 14.3.4. Информацию об организаторе закупки, в том числе положения о разграничении полномочий заказчика и организатора закупки.
- 14.3.5. Права, обязанности и ответственность сторон соглашения, порядок рассмотрения споров.
- 14.3.6. Порядок и срок формирования комиссии по осуществлению закупок, регламент работы такой комиссии.
- 14.3.7. Порядок и сроки подготовки извещения о закупке, документации о закупке, проекта договора.
- 14.3.8. Примерные сроки проведения закупки.
- 14.3.9. Срок действия соглашения.
- 14.3.10. Иную информацию, определяющую взаимоотношения сторон соглашения при проведении совместных закупок.
- 14.4. Проведение совместной закупки должно осуществляться по единым правилам, которые установлены положениями о закупке заказчиков.
- 14.5. Договор по результатам проведения совместной закупки заключается каждым заказчиком самостоятельно на определенный документацией о такой закупке объем и по цене, пропорциональной проценту снижения от начальной (максимальной) цены договора, в случае осуществления закупок с особенностями, предусмотренными главой 17 Положения, договор заключается по цене, равной максимальному значению цены договора.

Глава 15. Особенности участия субъектов малого и среднего предпринимательства в проведении закупок

- 15.1. Особенности осуществления закупок у субъектов малого и среднего предпринимательства определяются статьей 3.4 Закона № 223-ФЗ, Постановлением № 1352 и Положением.
- 15.2. Закупки у субъектов малого и среднего предпринимательства осуществляются путем проведения конкурентных способов закупки, иных способов закупки, предусмотренных настоящим Положением.
- Конкурентная закупка с участием субъектов малого и среднего предпринимательства осуществляется путем проведения:
 - конкурса в электронной форме;
 - аукциона в электронной форме;
 - запроса котировок в электронной форме;
 - запроса предложений в электронной форме.
- Заказчик при осуществлении конкурентной закупки с участием субъектов малого и среднего предпринимательства размещает в ЕИС извещение о проведении закупки в сроки, предусмотренные статьей 3.4 Закона № 223-ФЗ.
- 15.3. Заказчик при проведении запроса ofert в электронной форме с участием субъектов малого и среднего предпринимательства размещает в ЕИС извещение об осуществлении запроса ofert в электронной форме не менее чем за пять рабочих дней до установленного в документации о таком запросе дня окончания срока подачи заявок на участие в запросе ofert в электронной форме.
- 15.4. Заказчик при проведении срочного ценового запроса в электронной форме с участием субъектов малого и среднего предпринимательства размещает в ЕИС извещение об осуществлении срочного ценового запроса в электронной форме не менее чем за два рабочих дня до установленного в документации о таком запросе дня окончания срока подачи заявок на участие в срочном ценовом запросе в электронной форме.
- 15.5. В случае проведения конкурса в электронной форме, участниками которого могут быть только субъекты малого и среднего предпринимательства, и запроса предложений в электронной форме, участниками которого могут быть только субъекты малого и среднего предпринимательства, заказчик не вправе проводить переторжку в соответствии с главой 16 настоящего Положения.
- 15.6. Срок оплаты поставленных товаров (выполненных работ, оказанных услуг) по договору, заключенному с субъектом малого и среднего предпринимательства, не должен превышать срок оплаты, установленный законодательством Российской Федерации, Правительством Российской Федерации.
- Заказчик может предусмотреть в договоре, заключенном по результатам торгов, возможность переуслуги прав требования по договору в пользу кредитно-финансовых учреждений (факторинга).
- 15.8. Положения, касающиеся участия субъектов малого и среднего предпринимательства в закупках товаров, работ, услуг, применяются в течение срока проведения эксперимента, установленного Федеральным законом от 27 ноября 2018 года № 422-ФЗ «О проведении эксперимента по установлению специального налогового режима «Налог на профессиональный доход», в отношении физических лиц, не являющихся индивидуальными предпринимателями и применяющих специальный налоговый режим «Налог на профессиональный доход».
- 15.9. Для осуществления закупок в соответствии с подпунктом «б» пункта 4 Положения, утвержденного Постановлением № 1352, заказчик утверждает перечень товаров, работ, услуг. Перечень составляется на основании Общероссийского классификатора продукции по видам экономической деятельности (ОКПД 2) и включает в себя наименования товаров, работ, услуг и соответствующий код (с обязательным указанием разделов, классов и рекомендуемым указанием подклассов, групп и подгрупп, видов продукции (услуг, работ), а также категорий и подкатегорий продукции (услуг, работ)). Заказчик размещает перечень в ЕИС, а также на сайте заказчика в информационно-телекоммуникационной сети Интернет.

Глава 16. Особенности проведения закупок с переторжкой

- 16.1. Особенности проведения закупок с переторжкой понимаются дополнительная стадия конкурентной процедуры (открытого конкурса, конкурса в электронной форме, запроса предложений в электронной форме), в ходе которой участникам закупки предоставляется возможность добровольно улучшить свое предложение о цене договора, в случае осуществления закупки в соответствии с главой 17 настоящего Положения - о цене единицы (сумме цен единиц) товара, работы, услуги. При этом уменьшение такой цены не должно изменять иные условия заявки.
- 16.2. При проведении закупок, указанных в пункте 16.1 настоящего Положения, заказчик обязан указать в документации о закупке порядок проведения переторжки в случае, если заказчик планирует предоставить участникам таких закупок возможность добровольно улучшить свое предложение о цене заявки. Комиссия заказчика вправе принять решение о проведении переторжки по-



ле рассмотрения заявок в случае, если по результатам рассмотрения заявок к дальнейшему участию в процедуре закупки допущено не менее двух участников закупки.

- 16.4.** Решение о проведении переторжки, принимаемое комиссией на основании пункта 16.3. настоящего Положения, фиксируется в протоколе рассмотрения заявок.
- 16.5.** Дата проведения переторжки устанавливается не ранее чем через два рабочих дня после размещения в ЕИС протокола с решением о проведении переторжки.
- 16.6.** В переторжке имеют право участвовать все участники закупки, чьи заявки не были отклонены по итогам рассмотрения заявок.
- 16.7.** Участник, заявка которого была признана соответствующей требованиям извещения и документации о конкурентной закупке, вправе не участвовать в переторжке. В таком случае его заявка подлежит дальнейшей оценке с учетом ранее поданного предложения о цене, указанного в составе заявки на участие в конкурентной закупке.
- 16.8.** Предложения участника закупки в рамках переторжки не рассматриваются, а его заявка подлежит дальнейшей оценке с учетом ранее поданного предложения о цене, указанного в составе заявки на участие в конкурентной закупке, в следующих случаях:
- 16.8.1.** Предложение направлено на увеличение первоначальной цены заявки.
- 16.8.2.** При проведении открытого конкурса предложено несколько вариантов изменения первоначальной цены заявки.
- 16.9.** В переторжке, проводимой в рамках открытого конкурса, должны лично участвовать уполномоченные лица участников. Такие лица перед началом переторжки представляют комиссии запечатанные конверты, в которых указано предложение о минимальной цене, и документы, подтверждающие их полномочия.
- 16.10.** При проведении переторжки заказчик вскрывает конверты, указанные в пункте 16.9. настоящего Положения, и объявляет предложения об окончательной цене заявки каждого участника.
- 16.11.** При проведении конкурса в электронной форме, запроса предложений в электронной форме переторжка проводится в режиме реального времени на электронной площадке. В период с момента начала переторжки на электронной площадке участник закупки, желающий повысить предпочтительность своей заявки, должен до установленного в протоколе рассмотрения заявок срока представить посредством функционала электронной площадки обновленную цену заявки.

Порядок снижения цены заявки определяется функционалом и регламентом электронной площадки, на которой проводится закупка. Снижение цены заявки при проведении переторжки в электронной форме может осуществляться до момента окончания переторжки неограниченное количество раз. Участники закупки заявляют предложения о новой цене заявки независимо от цен, предлагаемых другими участниками закупки. Участник закупки не имеет обязанности предложить цену заявки ниже других участников закупки.

- 16.12.** Окончательные предложения о цене заявки участников закупки, принявших участие в переторжке, фиксируются в протоколе оценки заявок.
- 16.13.** Победитель определяется после проведения переторжки в порядке, установленном для соответствующего способа закупки, на основании критериев, указанных в документации о закупке, с учетом цены заявки, определенной в ходе переторжки, или ранее поданных предложений о цене заявки в случаях, указанных в пункте 16.8. и если участник закупки не принимал участие в переторжке.

Глава 17. Особенности проведения закупок с неопределенным объемом товаров, работ, услуг

- 17.1.** Настоящей главой установлены особенности осуществления закупок в случаях, если количество (объем) закупаемых товаров (работ, услуг) на стадии подготовки к проведению таких закупок невозможно определить (далее - закупки с неопределенным объемом).
- 17.2.** Условия применения закупки с неопределенным объемом аналогичны случаям, указанным в разделах 2 - 7 и главах 62, 63 настоящего Положения.
- 17.3.** При проведении конкурентной закупки, запроса оферт в электронной форме, срочного ценового запроса в электронной форме, закупки у единственного поставщика (подрядчика, исполнителя) с неопределенным объемом, ценовым критерием определения победителя такой закупки является цена единицы (сумма цен единиц) товара (работы, услуги), поставка (выполнение, оказание) которых предусмотрена (предусмотрено) в рамках исполнения договора. Порядок определения победителя закупки с неопределенным объемом указывается в документации о закупке, извещении о проведении запроса котировок в электронной форме с учетом пункта 17.3. настоящего Положения.
- 17.5.** Предложения участников в отношении максимального значения цены договора не рассматриваются заказчиком и не влияют на порядок отбора победителя такой закупки.
- 17.6.** Проект договора, заключаемого при осуществлении закупки с неопределенным объемом, должен содержать максимальное значение цены договора, при этом при исполнении такого договора заказчик не обязан принимать товары (работы, услуги) на всю максимальную цену договора. Поставка товаров, выполнение работ, оказание услуг осуществляется на сумму, не превышающую максимальное значение цены договора.
- 17.7.** В случае осуществления закупки с неопределенным объемом в договоре, заключаемом по результатам проведения такой закупки, в том числе в договоре, заключаемом с единственным поставщиком (подрядчиком, исполнителем), должны быть определены цены единиц каждого товара (работы, услуги), поставка (выполнение, оказание) которых предусмотрена (предусмотрено) в рамках исполнения такого договора. Цена единицы товара, работы, услуги определяется путем уменьшения начальной цены таких единиц, указанных в извещении об осуществлении закупки, пропорционально снижению начальной суммы цен единиц товаров, работ, услуг, предложенному участником закупки, с которым заключается договор.

В случае осуществления закупки у единственного поставщика (подрядчика, исполнителя) цена единицы товара (работы, услуги) определяется заказчиком в порядке, установленном главой 10, пунктом 63.3. настоящего Положения.

- 17.8.** Цена договора, заключаемого с единственным поставщиком (подрядчиком, исполнителем) в соответствии с подпунктом 63.1.2. настоящего Положения, должна быть равна максимальному значению цены договора, указанному в извещении, документации о закупке, при этом цена единицы (сумма цен еди-

ниц) товара, работы, услуги не должна превышать предложенную участником закупки, с которым заключается договор.

- В случае, если предложение о цене единицы (сумме цен единиц) товара, работы, услуги не поступило, договор заключается с участником такого аукциона, заявка на участие которого подана ранее других заявок. Цена такого договора должна быть равна максимальному значению цены договора, указанному в извещении, документации о закупке, цена единицы (сумма цен единиц) товара, работы, услуги не должна превышать начальную цену единицы (сумму цен единиц) товара, работы, услуги, указанную в извещении, документации о закупке.
- 17.9.** Заключение, изменение, расторжение договора, заключаемого по итогам закупки с неопределенным объемом, осуществляется в соответствии с условиями, указанными в главах 26, 28 настоящего Положения, с учетом особенностей, предусмотренных настоящей главой.

Глава 18. Особенности проведения зонтичных закупок

- 18.1.** Заказчик вправе проводить конкурентную закупку, запрос оферт в электронной форме, срочный ценовой запрос в электронной форме, предусматривающие выбор нескольких победителей по одной такой закупке (далее - зонтичная закупка).
- 18.2.** Под зонтичной закупкой понимается закупка с частичной поставкой, при которой весь объем закупки (лота) может быть распределен между несколькими участниками закупки, признанными победителями.
- 18.3.** Возможность заключения по одной закупке (лоте) более одного договора с разными участниками предусматривается документацией о закупке, извещением о проведении запроса котировок в электронной форме.
- 18.4.** В рамках одной процедуры зонтичной закупки в документации о такой закупке может быть предусмотрена возможность выбора нескольких победителей по одной закупке (лоте) путем применения одного из следующих механизмов: Выбор нескольких победителей с целью распределения общего объема потребности заказчика между ними.
- 18.4.1.** Выбор нескольких победителей с целью заключения договора с каждым из победителей в объеме, установленном заказчиком.
- 18.4.2.** В случае проведения процедуры зонтичной закупки с целью распределения по частям общего объема потребности заказчика между победителями в документации о такой закупке должны быть установлены: Порядок определения победителей.
- 18.5.** Условия заключения договора с победителями, в том числе порядок определения и условия распределения закупаемого объема продукции среди победителей по итогам закупки.
- 18.5.1.** Отсутствие обязанности у заказчика произвести полную выборку продукции, указанную в договоре, заключаемом с каждым победителем.
- 18.5.2.** Право заказчика на отказ от заключенного договора с любым победителем в случае ненадлежащего исполнения последним принятых на себя обязательств и условия признания неисполнения обязательств ненадлежащими.
- 18.5.3.** Особенности исполнения договора, заключенного по результатам зонтичной закупки.
- 18.5.4.** В случае проведения процедуры зонтичной закупки с целью заключения договора в объеме, установленном заказчиком, с каждым из победителей в документации о такой закупке должны быть установлены: Порядок определения победителей.
- 18.5.5.** Порядок определения и условия распределения фактического объема поставок товаров, выполнения работ, оказания услуг в ходе исполнения обязательств по заключенным с победителями договорам.
- 18.6.** Отсутствие обязанности у заказчика произвести полную выборку продукции, указанную в договоре, заключаемом с каждым победителем.
- 18.6.1.** Право заказчика на отказ от заключенного договора с любым победителем в случае ненадлежащего исполнения последним принятых на себя обязательств и условия признания неисполнения обязательств ненадлежащими.
- 18.6.2.** Особенности исполнения договоров, заключенных по результатам зонтичной закупки.
- 18.7.** Участник может подать только одну заявку по одной закупке (лоте). При этом в случае проведения зонтичной закупки с возможностью выбора нескольких победителей закупки с целью распределения общего объема потребности заказчика между ними, в документации о закупке может быть предусмотрена возможность подать заявку как на весь объем, так и на его часть.
- 18.8.** Обеспечение исполнения договоров, заключенных по результатам проведения зонтичной закупки, устанавливается в соответствии с главой 22 настоящего Положения. Размер такого обеспечения определяется пропорционально фактическому объему поставок товаров, выполнения работ, оказания услуг в ходе исполнения обязательств по заключенным с победителями договорам.

Глава 19. Особенности участия в закупках коллективных участников

- 19.1.** Допускается участие в процедурах закупки нескольких юридических лиц, нескольких физических лиц, в том числе нескольких индивидуальных предпринимателей, выступающих на стороне одного участника процедуры закупки на основании заключенного договора, за исключением случая, указанного в пункте 19.2. настоящей главы.
- 19.2.** Не допускается участие в процедурах закупки коллективных участников, объединяющих одновременно юридических и физических лиц, в том числе индивидуальных предпринимателей.
- 19.3.** Юридическое или физическое лицо, в том числе индивидуальный предприниматель, может одновременно входить в состав только одного коллективного участника.
- 19.4.** Не допускается подача заявок на участие в проведении процедуры закупки юридическим или физическим лицом, в том числе индивидуальным предпринимателем, одновременно в составе коллективного участника и самостоятельно.
- 19.5.** При установлении обстоятельств, предусмотренных пунктами 19.2. - 19.4. настоящей главы, все заявки, поданные от имени таких коллективных участников, а также от юридических и физических лиц, в том числе индивидуальных предпринимателей, подлежат отклонению.
- 19.6.** В случае участия в процедуре закупки коллективного участника такой участник должен соответствовать требованиям, предъявляемым к участникам процедуры закупки в извещении и (или) документации о закупке, в целом, кроме случаев, установленных в настоящем пункте. При этом соответствие отдельно взятого участника, входящего в состав коллективного участника, всем требованиям не обязательно, за исключением соответствия требованиям, предус-



моторным подпунктами 12.1.2. - 12.1.6, 12.1.8, 12.1.9, пунктом 12.2, 12.6. Положения (в случае их установления). В случае осуществления закупки, участниками которой могут быть только субъекты малого и среднего предпринимательства, каждый участник, входящий в состав коллективного участника, должен соответствовать требованию о наличии сведений о нем в реестре субъектов малого и среднего предпринимательства.

- 19.7. В составе заявки на участие в процедуре проведения закупки коллективный участник в обязательном порядке представляет заверенную копию договора между участниками, в котором должно быть определено лицо, с которым заключается договор от имени всех остальных участников, распределение между участниками прав и обязанностей, объемов поставки товаров, выполнения работ, оказания услуг.
- 19.8. Если хотя бы один участник, входящий в состав коллективного участника, на стадии подачи заявок отказывается от участия в закупке, заявка от такого коллективного участника подлежит отклонению.
- 19.9. В случае если после признания коллективного участника победителем закупки хотя бы один участник, входящий в состав коллективного участника, отказывается от заключения договора, данный коллективный участник признается уклонившимся от заключения договора.
- 19.10. В договоре о совместном участии должны быть в обязательном порядке включены условия о солидарной ответственности лиц, входящих в состав коллективного участника. В случае отсутствия таких условий в договоре о совместном участии, заявка, поданная от такого коллективного участника, подлежит отклонению.
- 19.11. В случае осуществления конкурентной закупки, осуществляемой по правилам статьи 3.4 Закона № 223-ФЗ, особенности участия в закупке коллективных участников не применяются в такой закупке. При этом требования главы 19 настоящего Положения применяются к закупкам, проводимым по общим основаниям, и неконкурентным закупкам, осуществляемым среди субъектов МСП.

Глава 20. Обеспечение заявки на участие в закупке

- 20.1. Заказчик имеет право предъявлять требования к участникам конкурентной закупки о предоставлении обеспечения заявки, в случае если начальная (максимальная) цена договора превышает пять миллионов рублей.
- 20.2. Обеспечение заявки может быть предоставлено участником конкурентной закупки путем перечисления денежных средств или предоставления банковской гарантии, соответствующей требованиям главы 21 настоящего Положения. Выбор способа обеспечения исполнения договора осуществляется участником закупки с учетом правил, установленных пунктом 20.6. Положения.
- При этом срок действия банковской гарантии, предоставленной в качестве обеспечения заявки, должен составлять не менее чем два месяца с даты окончания срока подачи заявок.
- 20.3. Размер обеспечения заявки не может превышать пять процентов от начальной (максимальной) цены договора, указанной в извещении о проведении запроса котировок в электронной форме, документации о закупке, за исключением закупок, участниками которых могут быть только субъекты малого и среднего предпринимательства.
- 20.4. Требование о предоставлении обеспечения заявки, в случае его установления, предъявляется ко всем участникам закупки в равной степени и устанавливается в извещении о проведении запроса котировок в электронной форме, документации о закупке (при наличии) с указанием размера такого обеспечения.
- 20.5. Порядок (включая способы обеспечения заявки), срок предоставления и размер обеспечения заявки устанавливаются заказчиком в извещении и документации о закупке (за исключением запроса котировок в электронной форме) с учетом требований Закона № 223-ФЗ и настоящего Положения.
- 20.6. Внесение денежных средств в качестве обеспечения заявки на участие в закупке в электронной форме, за исключением закупок с участием субъектов малого и среднего предпринимательства, возврат указанных денежных средств осуществляется с учетом особенностей функционирования электронной площадки.
- 20.7. В случае проведения закупки в электронной форме денежные средства, внесенные участником закупки в качестве обеспечения заявки, возвращаются такому участнику закупки в сроки и порядке, установленные регламентом электронной площадки.
- 20.8. Возврат денежных средств, внесенных в качестве обеспечения заявки, участнику закупки не осуществляется, и указанные денежные средства перечисляются на счет, который указан заказчиком в документации о такой закупке, извещении о проведении запроса котировок в электронной форме (за исключением закупок с участием субъектов малого и среднего предпринимательства), или заказчиком предъявляется требование об уплате денежной суммы по банковской гарантии, предоставленной в качестве обеспечения заявки на участие в закупке, в следующих случаях:
- 20.8.1. Уклонение или отказ участника закупки от заключения договора.
- 20.8.2. Непредоставление или предоставление с нарушением условий, установленных Законом № 223-ФЗ, настоящим Положением, извещением о проведении запроса котировок в электронной форме, документацией о закупке (при наличии), обеспечения исполнения договора участником закупки заказчику до заключения договора (в случае если в извещении и документации о закупке (за исключением запроса котировок в электронной форме) установлены требования обеспечения исполнения договора и срок его предоставления до заключения договора).

Глава 20.1. Особенности обеспечения заявки на участие в закупке, участниками которой могут быть только субъекты малого и среднего предпринимательства

- 20.1.1. Обеспечение заявки на участие в закупке, участниками которой могут быть только субъекты малого и среднего предпринимательства, осуществляется по правилам настоящей главы с учетом требований, предусмотренных статьей 3.4 Закона № 223-ФЗ и пунктами 20.1, 20.4, 20.5. Положения.
- 20.1.2. Размер обеспечения заявки на участие в закупке, участниками которой могут быть только субъекты малого и среднего предпринимательства, не может превышать два процента начальной (максимальной) цены договора.
- 20.1.3. При осуществлении закупки с участием субъектов малого и среднего предпринимательства обеспечение заявок на участие в такой закупке (если требование об обеспечении заявок установлено заказчиком в извещении и документации о закупке (за исключением запроса котировок в электронной форме)

ме) может предоставляться участниками такой закупки путем внесения денежных средств в соответствии со статьей 3.4 Закона № 223-ФЗ или предоставления независимой гарантии.

- 20.1.4. Независимая гарантия, предоставляемая в качестве обеспечения заявки на участие в конкурентной закупке с участием субъектов малого и среднего предпринимательства, должна соответствовать требованиям, обозначенным в части 14.1 статьи 3.4 Закона № 223-ФЗ.
- 20.1.5. Несоответствие независимой гарантии, предоставленной участником закупки с участием субъектов малого и среднего предпринимательства, требованиям, предусмотренным статьей 3.4 Закона № 223-ФЗ, является основанием для отказа в принятии ее заказчиком.
- 20.1.6. Денежные средства, внесенные на специальный банковский счет в качестве обеспечения заявок на участие в конкурентной закупке с участием субъектов малого и среднего предпринимательства, перечисляются банком на счет заказчика, указанный в извещении об осуществлении конкурентной закупки с участием субъектов малого и среднего предпринимательства, в документации о такой закупке или заказчиком предъявляется требование об уплате денежной суммы по независимой гарантии, предоставленной в качестве обеспечения заявки на участие в конкурентной закупке с участием субъектов малого и среднего предпринимательства, в случаях:
- 20.1.6.1. Уклонение или отказ участника закупки от заключения договора.
- 20.1.6.2. Не предоставление или предоставление с нарушением условий, установленных настоящим Федеральным законом, до заключения договора заказчику обеспечения исполнения договора (в случае, если в извещении об осуществлении закупки, документации о закупке установлены требования обеспечения исполнения договора и срок его предоставления до заключения договора).

Глава 21. Требования к банковской гарантии

- 21.1. В случае если в извещении и документации о закупке (за исключением запроса котировок в электронной форме) установлено требование к обеспечению заявки на участие в закупке, требование к обеспечению исполнения договора и (или) требование к обеспечению гарантийных обязательств, в качестве обеспечения заявок, исполнения договоров и гарантийных обязательств принимаются банковские гарантии, соответствующие требованиям пункта 21.2. настоящей главы.
- 21.2. Банковская гарантия должна быть безотзывной и должна содержать:
- 21.2.1. Сумму банковской гарантии, подлежащую уплате гарантом заказчику в случаях, указанных в пункте 20.8. настоящего Положения, или сумму банковской гарантии, подлежащую уплате гарантом заказчику в случае ненадлежащего исполнения обязательств принципалом в соответствии с положениями главы 22 настоящего Положения.
- 21.2.2. Обязательства принципала, надлежащее исполнение которых обеспечивается банковской гарантией.
- 21.2.3. Обязанность гаранта уплатить заказчику неустойку в размере 0,1 процента денежной суммы, подлежащей уплате, за каждый день просрочки.
- 21.2.4. Условие, согласно которому исполнением обязательств гаранта по банковской гарантии является фактическое поступление денежных сумм на счет, который указан заказчиком в извещении и документации о закупке (за исключением запроса котировок в электронной форме).
- 21.2.5. Срок действия банковской гарантии с учетом требований глав 20 и 22 настоящего Положения.
- 21.2.6. Отлагательное условие, предусматривающее заключение соглашения о предоставлении банковской гарантии по обязательствам принципала, возникшим из договора при его заключении, в случае предоставления банковской гарантии в качестве обеспечения исполнения договора.
- 21.2.7. Право заказчика в случае ненадлежащего выполнения или невыполнения поставщиком (подрядчиком, исполнителем) обязательств, определенных настоящим Положением в качестве обязательных к исполнению при заключении договора и обеспеченных банковской гарантией, представлять на бумажном носителе или в форме электронного документа требование об уплате денежной суммы (или) ее части по банковской гарантии, предоставленной в качестве обеспечения исполнения договора.
- 21.2.8. Право заказчика в случае ненадлежащего выполнения или невыполнения поставщиком (подрядчиком, исполнителем) требований к гарантии качества товара, работы, услуги, а также требований к гарантийному сроку и (или) объему предоставления гарантий их качества, гарантийному обслуживанию товара, обеспеченных банковской гарантией, представлять на бумажном носителе или в форме электронного документа требование об уплате денежной суммы по банковской гарантии, предоставленной в качестве обеспечения исполнения гарантийных обязательств, в порядке и размере, установленными в договоре в соответствии с настоящим Положением.
- 21.2.9. Право заказчика в случаях, предусмотренных пунктом 20.8. настоящего Положения, представлять на бумажном носителе или в форме электронного документа требование об уплате денежной суммы по банковской гарантии, предоставленной в качестве обеспечения заявки, в размере обеспечения заявки, установленном в извещении и документации о закупке (за исключением запроса котировок в электронной форме).
- 21.2.10. Право заказчика по передаче права требования по банковской гарантии при перемене заказчика в случаях, предусмотренных законодательством Российской Федерации, с предвратительным извещением об этом гаранта.
- 21.2.11. Условие о том, что расходы, возникающие в связи с перечислением денежных средств гарантом по банковской гарантии, несет гарант.
- 21.2.12. Перечень документов, предоставляемых заказчиком гаранту одновременно с требованием об осуществлении уплаты денежной суммы по банковской гарантии.
- 21.3. Запрещается включение в условия банковской гарантии требования о предоставлении заказчиком гаранту судебных актов, подтверждающих неисполнение принципалом обязательств, обеспечиваемых банковской гарантией.
- 21.4. В случае, предусмотренном извещением о проведении запроса котировок в электронной форме, документацией о закупке, в банковскую гарантию включается условие о праве заказчика на беспроцентное списание денежных средств со счета гаранта при отсутствии оснований для отказа в удовлетворении требования бенефициара, предусмотренных Гражданским кодексом Российской Федерации, если гарантом в срок не более чем пять рабочих дней не исполнено требование заказчика об уплате денежной суммы по банковской гарантии, направленное до окончания срока действия банковской гарантии. Заказчик рассматривает поступившую банковскую гарантию в течение срока



- рассмотрения заявок на участие в закупке.
Основанием для отказа в принятии банковской гарантии заказчиком является:
- 21.6.1.** Несоответствие банковской гарантии условиям, указанным в пунктах 21.2. - 21.4. настоящего Положения.
- 21.6.2.** Несоответствие банковской гарантии требованиям, содержащимся в извещении о проведении запроса котировок в электронной форме, документации о закупке.
- 21.7.** В случае отказа в принятии банковской гарантии заказчик в срок, установленный пунктом 21.5. настоящего Положения, информирует в письменной форме или в форме электронного документа об этом лицо, предоставившее банковскую гарантию, с указанием причин, послуживших основанием для отказа.
- 21.8.** Возврат банковской гарантии заказчиком предоставившему ее лицу или гаранту, в том числе в случае предоставления нового обеспечения исполнения договора, обеспечения гарантийных обязательств в соответствии с пунктом 21.9. настоящей главы, не осуществляется, взыскание по ней не производится.
- 21.9.** Если заказчиком установлено требование обеспечения исполнения договора, обеспечения гарантийных обязательств, в договор включается обязательство поставщика (подрядчика, исполнителя) в случае отзыва в соответствии с законодательством Российской Федерации у банка, предоставившего банковскую гарантию в качестве обеспечения исполнения договора, обеспечения гарантийных обязательств, лицензии на осуществление банковских операций предоставить новое обеспечение исполнения договора, обеспечение гарантийных обязательств не позднее одного месяца со дня надлежащего уведомления заказчиком поставщика (подрядчика, исполнителя) о необходимости предоставить соответствующее обеспечение.
- Глава 22. Обеспечение исполнения договора и гарантийных обязательств**
- 22.1.** Требование о предоставлении обеспечения исполнения договора, в случае его установления, предъявляется к лицу, с которым заключается договор, и устанавливается в извещении и документации о закупке (за исключением запроса котировок в электронной форме).
- 22.2.** Обеспечение исполнения договора может быть предоставлено участником закупки, с которым заключается договор, путем перечисления денежных средств или предоставления банковской гарантии, соответствующей требованиям главы 21 настоящего Положения, за исключением закупок, участниками которых могут быть только субъекты малого и среднего предпринимательства. Выбор способа обеспечения исполнения договора осуществляется участником закупки самостоятельно.
- 22.3.** В случае, если исполнение договора обеспечивается предоставлением банковской гарантии, срок действия банковской гарантии должен превышать предусмотренный договором срок исполнения обязательств, которые должны быть обеспечены такой банковской гарантией, не менее чем на тридцать календарных дней.
- В случае увеличения (продления) сроков исполнения договора в соответствии с пунктом 28.2. Положения, срок действия банковской гарантии должен быть продлен на аналогичный срок.
- 22.4.** Размер обеспечения исполнения договора, в случае установления заказчиком требования предоставления такого обеспечения, может составлять от пяти до тридцати процентов от начальной (максимальной) цены договора, но не менее чем в размере аванса, если проектом договора предусмотрена выплата аванса, за исключением закупок, участниками которых могут быть только субъекты малого и среднего предпринимательства.
- 22.5.** Порядок (включая способы обеспечения исполнения договора), срок предоставления, а также размер обеспечения исполнения договора устанавливаются заказчиком в извещении и документации о закупке (за исключением запроса котировок в электронной форме) с учетом требований настоящего Положения.
- 22.6.** В случае установления заказчиком требования об обеспечении исполнения договора, лицо, с которым заключается договор, обязано вместе с подписанным проектом договора в срок, установленный для заключения договора, представить документ, подтверждающий обеспечение исполнения договора.
- 22.7.** В случае непредоставления участником закупки, с которым заключается договор, обеспечения исполнения договора в срок, установленный для заключения договора, такой участник считается уклонившимся от заключения договора.
- 22.8.** Денежные средства, перечисленные лицом, с которым заключается договор, в качестве обеспечения исполнения договора, возвращаются:
- 22.8.1.** В случае отказа заказчика от заключения договора - в течение десяти рабочих дней с момента принятия заказчиком решения об отказе в заключении договора.
- 22.8.2.** В случае надлежащего исполнения договора поставщиком (подрядчиком, исполнителем) - в течение десяти рабочих дней с момента исполнения договора поставщиком (подрядчиком, исполнителем).
- 22.8.3.** В случае расторжения договора по взаимному соглашению сторон без наличия вины поставщика (подрядчика, исполнителя) - в течение десяти рабочих дней с момента подписания соглашения о расторжении договора.
- 22.9.** В случае ненадлежащего исполнения договора поставщиком (подрядчиком, исполнителем) порядок взыскания штрафных санкций из средств обеспечения исполнения договора определяется в соответствии с договором.
- 22.10.** В ходе исполнения договора поставщик (подрядчик, исполнитель) вправе изменить способ обеспечения исполнения договора и (или) предоставить заказчику взамен ранее предоставленного обеспечения исполнения договора новое обеспечение исполнения договора, размер которого может быть уменьшен по согласованию с заказчиком пропорционально стоимости исполненных обязательств по договору.
- Уменьшение размера обеспечения исполнения договора осуществляется при условии отсутствия неисполненных поставщиком (подрядчиком, исполнителем) требований об уплате неустоек (штрафов, пеней), предъявленных заказчиком, а также приемки заказчиком поставленного товара, выполненной работы (ее результатов), оказанной услуги, результатов отдельного этапа исполнения договора в объеме выплаченного аванса (если договором предусмотрена выплата аванса).
- 22.11.** При внесении изменений в договор в соответствии с пунктом 28.2. Положения поставщик (подрядчик, исполнитель) вносит обеспечение исполнения договора, если такие изменения влекут возникновение новых обязательств поставщика (подрядчика, исполнителя), не обеспеченных ранее предоставлен-

- ном обеспечением исполнения договора, и если требование о предоставлении обеспечения исполнения договора было установлено в извещении и документации о закупке (за исключением запроса котировок в электронной форме). При этом:
- обеспечение исполнения договора может быть предоставлено путем внесения соответствующих изменений в условия ранее предоставленной заказчику банковской гарантии;
- если при увеличении в соответствии с пунктом 28.2. Положения цены договора обеспечение исполнения договора осуществляется путем внесения денежных средств, поставщик (подрядчик, исполнитель) вносит на счет, на котором в соответствии с законодательством Российской Федерации учитываются операции со средствами, поступающими заказчику, денежные средства в размере, пропорциональном стоимости новых обязательств поставщика (подрядчика, исполнителя).
- 22.12.** В случае уменьшения в соответствии с пунктом 28.2. Положения цены договора заказчик возвращает поставщику (подрядчику, исполнителю) денежные средства в размере, пропорциональном размеру такого уменьшения цены договора.
- 22.13.** Заказчик имеет право предъявлять требования к участникам закупки о предоставлении обеспечения гарантийных обязательств. Требование о предоставлении обеспечения гарантийных обязательств, в случае его установления, предъявляется ко всем участникам закупки в равной степени и устанавливается в извещении о проведении запроса котировок в электронной форме, документации о закупке с указанием размера такого обеспечения, формы и порядка предоставления обеспечения, включая условия банковской гарантии.
- 22.14.** В случае установления заказчиком требования об обеспечении гарантийных обязательств оформление документа о приеме поставленного товара, выполненной работы (ее результатов), оказанной услуги осуществляется после предоставления поставщиком (подрядчиком, исполнителем) такого обеспечения в порядке, который установлен в документации о закупке (извещении о проведении запроса котировок в электронной форме) и в договоре.
- В случае если договор предполагает поэтапную поставку товара (выполнение работы, оказание услуги), при установлении заказчиком требования об обеспечении гарантийных обязательств поставщик (подрядчик, исполнитель) предоставляет обеспечение гарантийных обязательств пропорционально доли стоимости поставленного товара (выполненной работы, оказанной услуги) в начальной (максимальной) цене договора до оформления документа о приеме отдельного этапа поставки товара (выполнения работы, оказания услуги).
- 22.15.** Обеспечение исполнения гарантийных обязательств может быть предоставлено поставщиком (подрядчиком, исполнителем) путем перечисления денежных средств или предоставления банковской гарантии, соответствующей требованиям главы 21 настоящего Положения. Выбор способа обеспечения гарантийных обязательств осуществляется поставщиком (подрядчиком, исполнителем).
- 22.16.** В случае если гарантийные обязательства обеспечиваются предоставлением банковской гарантии, срок действия банковской гарантии должен превышать предусмотренный договором срок исполнения гарантийных обязательств, которые должны быть обеспечены такой банковской гарантией, не менее чем на тридцать календарных дней.
- 22.17.** Размер обеспечения гарантийных обязательств не может превышать десять процентов начальной (максимальной) цены договора.
- 22.18.** Поставщик (подрядчик, исполнитель) вправе изменить способ обеспечения гарантийных обязательств и (или) предоставить заказчику взамен ранее предоставленного обеспечения гарантийных обязательств новое обеспечение гарантийных обязательств без изменения стоимости такого обеспечения.
- 22.19.** В случае нарушения гарантийных обязательств поставщиком (подрядчиком, исполнителем) порядок взыскания штрафных санкций из средств обеспечения гарантийных обязательств определяется в соответствии с договором.
- 22.20.** Денежные средства, перечисленные поставщиком (подрядчиком, исполнителем) в качестве обеспечения гарантийных обязательств, возвращаются в течение десяти рабочих дней после завершения гарантийного срока.
- Глава 22.1. Обеспечение исполнения договора, заключаемого по результатам конкурентной закупки, участниками которой могут быть только субъекты малого и среднего предпринимательства**
- 22.1.1.** Обеспечение исполнения договора, заключаемого по результатам конкурентной закупки, участниками которой могут быть только субъекты малого и среднего предпринимательства, осуществляется по правилам настоящей главы с учетом требований, предусмотренных пунктами 22.1, 22.5. - 22.12. Положения.
- 22.1.2.** Размер обеспечения исполнения договора, заключаемого по результатам конкурентной закупки, участниками которой могут быть только субъекты малого и среднего предпринимательства, не может превышать пять процентов начальной (максимальной) цены договора или, если договором предусмотрена выплата аванса, должен соответствовать размеру аванса.
- 22.1.3.** Обеспечение исполнения договора, заключаемого по результатам конкурентной закупки, участниками которой могут быть только субъекты малого и среднего предпринимательства, может быть предоставлено участником закупки, с которым заключается договор, путем перечисления денежных средств или предоставления независимой гарантии, соответствующей требованиям настоящей главы. Выбор способа обеспечения исполнения договора осуществляется участником закупки самостоятельно.
- 22.1.4.** В отношении независимой гарантии, предоставляемой в качестве обеспечения исполнения договора, заключаемого по результатам конкурентной закупки с участием субъектов малого и среднего предпринимательства, применяются положения пунктов 1 - 3, подпунктов «а» и «б» пункта 4 части 14.1, частей 14.2, 14.3 и 31 статьи 3.4 Закона № 223-ФЗ.
- Глава 23. Антидемпинговые меры**
- 23.1.** Если в ходе проведения конкурентной закупки, запроса ofert в электронной форме, срочного ценового запроса в электронной форме победителем закупки начальная (максимальная) цена договора, в случае осуществления закупки в соответствии с главой 17 настоящего Положения - начальная цена единицы (сумма цен единиц) товара, работы, услуги была снижена на двадцать пять и более процентов, заказчик вправе применить к победителю закупки антидемпинговые меры.
- Победитель закупки обязан до заключения договора предоставить обеспечение исполнения договора в размере, превышающем в полтора раза размер обеспечения ис-



полнения договора, указанный в извещении и документации о закупке (за исключением запроса котировок в электронной форме), но не менее чем десять процентов от начальной (максимальной) цены договора и не менее размера аванса (если договором предусмотрена выплата аванса), если в извещении (документации) установлено требование о предоставлении обеспечения исполнения договора.

Победитель закупки, участниками которой могут быть только субъекты малого и среднего предпринимательства, до заключения договора предоставляет обеспечение исполнения договора в размере, превышающем в полтора раза размер обеспечения исполнения договора, указанный в извещении и документации о закупке (за исключением запроса котировок в электронной форме), но не более, чем пять процентов от начальной (максимальной) цены договора, или в размере аванса, если договором предусмотрена выплата аванса, если в извещении (документации) установлено требование о предоставлении обеспечения исполнения договора.

23.2. Указание на применение антидемпинговых мер устанавливается заказчиком в извещении и документации о закупке (за исключением запроса котировок в электронной форме). Принятое решение не может быть изменено в ходе проведения закупки без внесения изменений в соответствующие извещение и (или) документацию о закупке.

23.3. При проведении конкурсов, запроса предложений в электронной форме в целях заключения договоров на выполнение научно-исследовательских, опытно-конструкторских или технологических работ, оказание консультационных услуг заказчик вправе установить в документации о закупке различные величины значимости критериев оценки заявок для случаев подачи участником заявки, содержащей предложение о цене договора, которая:

23.3.1. До двадцати пяти процентов ниже начальной (максимальной) цены договора.

23.3.2. На двадцать пять и более процентов ниже начальной (максимальной) цены договора.

В случае, предусмотренном подпунктом 23.3.2. настоящей главы, величины значимости такого критерия, как цена договора, устанавливается равной десяти процентам суммы величин значимости всех критериев оценки заявок.

23.4. В случае неисполнения требований, установленных в рамках применения антидемпинговых мер, победитель закупки признается уклонившимся от заключения договора.

23.5. Если заказчиком принято решение о заключении договора с участником, занявшим второе (третье) место по результатам проведения закупки, на такого участника распространяются требования настоящей главы.

Глава 24. Комиссия по осуществлению закупок

24.1. Комиссия по осуществлению закупок (далее также - комиссия) является коллегиальным органом, создаваемым заказчиком в целях определения поставщика (исполнителя, подрядчика) по результатам проведения одной отдельно взятой закупки или группы закупок. Заказчик вправе создать комиссию, уполномоченную на проведение всех закупок, или несколько комиссий по осуществлению закупок, в том числе, специализирующихся на проведении процедур закупок в зависимости от способа закупки или предмета договора, а также комиссии по осуществлению конкретных закупок.

24.2. Конкретные задачи и функции комиссии, права, обязанности и ответственность членов комиссии, регламент работы комиссии и иные вопросы деятельности комиссии определяются локальным актом (локальными актами) заказчика с учетом требований настоящего Положения.

24.3. Число членов комиссии должно быть не менее чем три человека.

24.4. Решение о создании комиссии по осуществлению закупок принимается заказчиком до начала проведения закупки (закупки) путем издания локального акта, в котором определяется ее состав.

24.5. Решение о включении конкретного лица в состав комиссии по осуществлению закупок принимается заказчиком.

24.6. Замена члена комиссии по осуществлению закупок допускается только по решению заказчика.

24.7. Комиссия правомочна осуществлять свои функции, если на заседании присутствует не менее чем пятьдесят процентов общего числа ее членов, но не менее чем три человека. Члены комиссии должны быть своевременно уведомлены о месте (при необходимости), дате и времени проведения заседания комиссии. Принятие решения членами комиссии путем проведения заочного голосования, а также делегирование ими своих полномочий иным лицам не допускается.

Члены комиссии могут участвовать в заседании с использованием систем видео-конференц-связи с соблюдением требований законодательства Российской Федерации о защите государственной тайны.

24.8. Членами комиссии по осуществлению закупок не могут быть:

24.8.1. Физические лица, имеющие личную заинтересованность в результатах закупки (определения поставщика (исполнителя, подрядчика) при осуществлении конкурентной закупки), в том числе физические лица, подавшие заявки на участие в закупке, либо состоящие в трудовых отношениях с организациями или физическими лицами, подавшими данные заявки, либо являющиеся управляющими организаций, подавших заявки на участие в закупке. Понятие «личная заинтересованность» используется в значении, указанном в Федеральном законе от 25 декабря 2008 года № 273-ФЗ «О противодействии коррупции».

24.8.2. Физические лица, являющиеся участниками (акционерами) организаций, подавших заявки на участие в закупке, членами их органов управления, кредиторами участников закупки.

24.8.3. Физические лица, состоящие в браке с руководителем участника закупки, либо являющиеся близкими родственниками (родственниками по прямой восходящей и нисходящей линии (родителями и детьми, дедушкой, бабушкой и внуками), полнородными и не полнородными (имеющими общих отца или мать) братьями и сестрами), усыновителями руководителя или усыновленными руководителем участника закупки, а также непосредственно осуществляющие контроль должностные лица контрольного органа в сфере закупок.

Член комиссии по осуществлению закупок обязан незамедлительно сообщить заказчику, принявшему решение о создании комиссии по осуществлению закупок, о возникновении обстоятельств, предусмотренных настоящим пунктом. В случае выявления в составе комиссии по осуществлению закупок физических лиц, указанных в настоящем пункте, заказчик, принявший решение о создании комиссии по осуществлению закупок, обязан незамедлительно заменить их другими физическими лицами, соответствующими требованиям, предусмотренным положениями настоящего пункта.

24.9. Основными функциями комиссии являются:

24.9.1. Открытие заявок на электронных площадках, вскрытие конвертов с заявками на участие в закупке.

24.9.2. Рассмотрение заявок участников закупки.

24.9.3. Принятие решений о допуске участника закупки или отказа в допуске (отклонения заявки) участника закупки к участию в закупке.

24.9.4. Фиксирование факта о признании процедуры закупки несостоявшейся (при необходимости).

24.9.5. Проведение оценки заявок (при необходимости).

24.9.6. Определение победителя закупки в соответствии с условиями извещения об осуществлении закупки и закупочной документации.

24.9.7. Реализация предписаний и решений антимонопольного органа.

24.10. Перечень функций, возложенных заказчиком на комиссию, может быть дополнен в соответствии с локальным актом заказчика.

24.11. Организатор торгов вправе создать комиссию, уполномоченную на проведение всех закупок, или несколько комиссий по осуществлению закупок, в том числе, специализирующихся на проведении процедур закупок в зависимости от способа закупки или предмета договора, а также комиссии по осуществлению конкретных закупок с соблюдением требований главы 24 настоящего Положения.

Глава 25. Отмена закупки

25.1. Заказчик вправе отменить конкурентную закупку, запрос ofert в электронной форме и срочный ценный запрос в электронной форме по одному и более предмету закупки (лоту) в любое время до наступления даты и времени окончания срока подачи заявок на участие в таких закупках.

25.2. Решение об отмене конкурентной закупки, запроса ofert в электронной форме, срочного ценного запроса в электронной форме размещается в ЕИС в день принятия такого решения. Закупка считается отмененной с момента размещения решения о ее отмене в ЕИС.

25.3. По истечении срока отмены конкурентной закупки, запроса ofert в электронной форме, срочного ценного запроса в электронной форме до заключения договора заказчик вправе отменить такую закупку только в случае возникновения обстоятельств непреодолимой силы в соответствии с гражданским законодательством.

25.4. Заказчик вправе принять решение об отмене закупки у единственного поставщика (подрядчика, исполнителя), за исключением осуществления закупки в соответствии с подпунктом 63.1.2. Положения, в любое время до момента заключения договора. В случае публикации извещения о такой закупке решение об отмене такой закупки размещается в ЕИС в день принятия такого решения; закупка считается отмененной с момента размещения решения о ее отмене в ЕИС.

Глава 26. Заключение договора по результатам закупки

26.1. Договор заключается на условиях, предусмотренных извещением об осуществлении закупки или приглашением принять участие в закупке, документацией о закупке, заявкой, окончательным предложением участника закупки, с которым заключается договор, за исключением случаев, в которых в соответствии с настоящим Положением извещение об осуществлении закупки или приглашение принять участие в закупке, документация о такой закупке, заявка, окончательное предложение не предусмотрены. При заключении договора его цена не может превышать начальную (максимальную) цену договора, а в случае, предусмотренном пунктом 8.6. настоящего Положения, цену каждой единицы товара, работы, услуги, указанную в документации о такой закупке или в извещении о запросе котировок в электронной форме.

26.2. Договор по результатам конкурентной закупки заключается не ранее чем через десять дней и не позднее чем через двадцать дней с даты размещения в ЕИС итогового протокола, составленного по результатам конкурентной закупки. В случае обжалования в антимонопольном органе действий (бездействия) заказчика, комиссии, ее членов, оператора электронной площадки договор должен быть заключен не позднее чем через пять дней с даты вынесения решения антимонопольного органа по результатам обжалования действий (бездействия) заказчика, комиссии, ее членов, оператора электронной площадки. Обязанность заключения договора с заказчиком возлагается на участника, признанного победителем конкурентной закупки, или на единственного участника закупки в соответствии с подпунктом 63.1.2. настоящего Положения.

26.3. Победитель закупки, единственный участник закупки в соответствии с подпунктом 63.1.2. настоящего Положения, считается уклонившимся от заключения договора при наступлении любого из следующих событий:

26.4.1. Предоставление участником закупки письменного отказа от заключения договора.

26.4.2. Не предоставление участником закупки в указанные в извещении и (или) документации сроки подписанного со своей стороны проекта договора.

26.4.3. Не предоставление обеспечения исполнения договора в размере и порядке, установленными извещением об осуществлении закупки и документацией о закупке (при наличии таких требований).

26.4.4. Неисполнение требований, установленных в рамках применения антидемпинговых мер в соответствии с главой 23 Положения.

26.5. Если участник конкурентной закупки, признанный победителем, единственный участник закупки в соответствии с подпунктом 63.1.2. настоящего Положения уклонился от заключения договора, заказчик вправе обратиться в суд с иском о возмещении убытков, причиненных уклонением от заключения договора в части, не покрытой суммой обеспечения заявки на участие в закупке, а также вправе заключить договор с участником закупки, занявшим второе место по итогам проведения конкурентной закупки при его наличии (далее - второй участник закупки), в срок, указанный в пункте 26.2. Положения.

26.6. Принятие заказчиком решения о заключении договора со вторым участником закупки не накладывает на такого участника закупки обязанности заключения договора. Отказ второго участника закупки не влечет за собой признание его уклонившимся от заключения договора.

При отказе второго участника закупки от заключения договора заказчик вправе принять решение о заключении договора с участником, занявшим третье место по итогам проведения конкурентной закупки, при его наличии (далее - третий участник закупки), в срок, указанный в пункте 26.2. Положения. При этом указанное решение заказчика не накладывает на третьего участника закупки обязанности заключения договора. Отказ третьего участника закупки не влечет за собой признание его уклонившимся от заключения договора.



- 26.7. В случаях, указанных в пункте 26.4. настоящей главы, заказчиком принимается решение о признании победителя (единственного участника) уклонившимся от заключения договора, которое содержит информацию об уклонившемся лице, основаниях уклонения и в случае заключения договора со вторым участником закупки (в случае, предусмотренном абзацем вторым пункта 26.6. Положения, с третьим участником закупки) - сведения о таком участнике и его ценовом предложении. Указанный документ заказчик размещает в ЕИС в срок, не позднее трех рабочих дней со дня принятия решения о признании победителя (единственного участника) уклонившимся от заключения договора.
- 26.8. Заказчик и участник закупки, с которым заключается договор (далее в разделе - стороны), могут проводить преддоговорные переговоры, в том числе путем направления протоколов разногласий.
- 26.9. При проведении преддоговорных переговоров сторонам запрещается принимать решения об изменении существенных условий заключаемого договора, за исключением отдельных случаев, прямо упомянутых в настоящем Положении.
- 26.10. Проведение преддоговорных переговоров не освобождает стороны от обязанности заключения договора по результатам проведения конкурентной закупки, за исключением отдельных случаев, определенных настоящим Положением.
- 26.11. Заказчик не обязан учитывать (полностью или частично) замечания участника закупки к положениям проекта договора, за исключением случаев наличия замечаний, касающихся внутренних противоречий в тексте проекта договора, возникших по вине заказчика.
- 26.12. Заказчик обязан принять решение об отказе от заключения договора с победителем закупки или с иным участником закупки, с которым принято решение о заключении договора в соответствии с настоящим Положением (далее - отказ от заключения договора), в случае если было выявлено: наличие в составе заявки такого участника закупки недостоверных сведений, предоставление которых требовалось в соответствии с условиями извещения и (или) документацией о закупке; несоответствие участника закупки требованиям, установленным извещением и (или) документацией о такой закупке; не предоставление победителем закупки или иным участником закупки, с которым принято решение о заключении договора, заказчику в установленный срок документов, предоставление которых предусмотрено извещением о закупке и (или) документацией о закупке до заключения договора.
- Заказчик вправе принять решение об отказе от заключения договора по следующим основаниям:
- наличие обстоятельств непреодолимой силы, препятствующих заключению договора по результатам проведенной закупки;
 - необходимость исполнения предписания надзорных органов и (или) вступившего в законную силу судебного акта, если это исполнение влечет невозможность заключения договора в соответствии с результатами закупки;
 - изменение нормативных правовых актов, затрагивающее предмет договора или условия исполнения договора, если это влечет невозможность заключения договора в соответствии с результатами закупки;
 - иные обстоятельства, с которыми закон связывает возможность отказа от заключения договора.
- 26.13. Отказ заказчика от заключения договора осуществляется после составления итогового протокола, но до заключения договора, если заказчик или комиссия по осуществлению закупок выявит обстоятельства, предусмотренные пунктом 26.12. настоящего Положения.
- 26.14. Заказчик не позднее одного рабочего дня, следующего за днем установления факта, являющегося основанием для отказа от заключения договора, составляет и размещает в ЕИС решение об отказе от заключения договора, содержащее следующие сведения:
- 26.14.1. Дата подписания документа.
 - 26.14.2. Лицо, с которым заказчик отказывается заключить договор.
 - 26.14.3. Указание на отказ от заключения договора, а также указание пункта Положения, на основании которого было принято решение о таком отказе.
 - 26.14.4. Факт, являющийся основанием для такого отказа, а также реквизиты документов, подтверждающих этот факт.
 - 26.14.5. Иная информация, размещаемая в решении об отказе от заключения договора по решению заказчика.
- 26.15. Указанное решение в течение двух рабочих дней с даты его подписания направляется заказчиком данному победителю или иному участнику закупки, с которым принято решение о заключении договора. При этом заказчик вправе заключить договор с иным участником закупки, который предложил такие же, как и победитель закупки, цену договора, сумму цен единицы товара (работы, услуги) или предложение о цене договора, сумме цен единиц товара (работы, услуги) которого содержит лучшие условия по цене договора, сумме цен единиц товара (работы, услуги), следующие после условий, предложенных победителем в порядке, установленном для заключения договора в случае уклонения победителя закупки от заключения договора.
- 26.16. При заключении договора заказчик по согласованию с участником закупки, с которым заключается договор, вправе увеличить количество поставляемого товара на сумму, не превышающую разницы между ценой договора, предложенной таким участником, и начальной (максимальной) ценой договора. При этом цена единицы дополнительно закупаемого товара должна соответствовать цене единицы товара, определенной по результатам закупки.
- 26.17. При заключении договора заказчик по согласованию с участником закупки, с которым заключается договор, вправе уменьшить цену договора, цену единицы товара, работы, услуги (сумму цен единиц товаров, работ, услуг) без изменения количества (объема), характеристик закупаемых товаров (работ, услуг) и иных существенных условий договора.
- Глава 27. Исполнение договора**
- 27.1. Исполнение договора включает в себя следующий комплекс мер, реализуемых после заключения договора и направленных на достижение целей осуществления закупки путем взаимодействия заказчика с поставщиком (подрядчиком, исполнителем) в соответствии с гражданским законодательством и настоящим Положением, в том числе:
- 27.1.1. Приемку поставленного товара, выполненной работы (ее результатов), оказанной услуги, а также отдельных этапов поставки товара, выполнения работы, оказания услуги (далее - отдельный этап исполнения договора), предусмотренных договором.
- 27.1.2. Оплату заказчиком поставленного товара, выполненной работы (ее результатов), оказанной услуги, а также отдельных этапов исполнения договора.
- 27.1.3. Взаимодействие заказчика с поставщиком (подрядчиком, исполнителем) при изменении, расторжении договора, применении мер ответственности и совершении иных действий в случае нарушения поставщиком (подрядчиком, исполнителем) или заказчиком условий договора.
- 27.2. Поставщик (подрядчик, исполнитель) в соответствии с условиями договора обязан своевременно предоставлять достоверную информацию о ходе исполнения своих обязательств, в том числе о сложностях, возникающих при исполнении договора, а также к установленному договором сроку обязан предоставить заказчику результаты поставки товара, выполнения работы или оказания услуги, предусмотренные договором, при этом заказчик обязан обеспечить приемку поставленного товара, выполненной работы или оказанной услуги в соответствии с заключенным договором.
- 27.3. Приемка результатов исполнения договора, отдельного этапа исполнения договора осуществляется в порядке и в сроки, которые установлены договором, и оформляется документом о приемке, который подписывается заказчиком, либо поставщику (подрядчику, исполнителю) в те же сроки заказчиком направляется в письменной форме мотивированный отказ от подписания такого документа.
- 27.4. Заказчик вправе не отказывать в приемке результатов исполнения договора, отдельного этапа исполнения договора в случае выявления несоответствия этих результатов, товара, работы, услуги условиям договора, если выявленное несоответствие не препятствует приемке этих результатов либо этих товара, работы, услуги и своевременно устранено поставщиком (подрядчиком, исполнителем).
- Глава 28. Изменение, расторжение договора**
- 28.1. При исполнении договора изменение существенных условий договора допускается в соответствии с требованиями Гражданского кодекса Российской Федерации и настоящего Положения.
- 28.2. Изменение существенных условий договора при его исполнении допускается по соглашению сторон путем заключения дополнительного соглашения в случаях:
- 28.2.1. Увеличения по инициативе заказчика количества поставляемого товара, объема выполняемых работ (за исключением работ по строительству, реконструкции, капитальному ремонту, сносу объекта капитального строительства, проведению работ по сохранению объектов культурного наследия), оказываемых услуг, с соответствующим изменением цены договора в пределах тридцати процентов от первоначальных условий договора при обязательном сохранении неизменной цены единицы товара (работы, услуги).
 - 28.2.2. Уменьшения по инициативе заказчика количества поставляемого товара, объема выполняемых работ, оказываемых услуг, с соответствующим изменением цены договора в пределах тридцати процентов от первоначальных условий договора при обязательном сохранении неизменной цены единицы товара (работы, услуги).
 - 28.2.3. Увеличение объема и (или) изменение видов выполняемых работ по договору, предметом которого является выполнение работ по строительству, реконструкции, капитальному ремонту, сносу объекта капитального строительства, проведению работ по сохранению объектов культурного наследия не более чем на десять процентов цены договора. При этом допускается однократное увеличение (продление) срока исполнения договора на срок, не превышающий половину срока, предусмотренного при его заключении.
 - 28.2.4. Снижения цены договора, а также цены единицы (суммы цен единиц) товара, работы, услуги, в случае осуществления закупки в соответствии с особенностями главы 17 настоящего Положения, без изменения предусмотренных таким договором количества товара, объема работы или услуги, качества поставляемого товара, выполняемой работы, оказываемой услуги и иных условий договора.
 - 28.2.5. Уменьшение цены единицы товара, работы, услуги с возможностью изменения предусмотренных таким договором количества товара, объема работы или услуги. При этом не допускается ухудшения качества поставляемого товара, выполняемой работы, оказываемой услуги и иных условий договора.
 - 28.2.6. Возникновения необходимости изменения условий договора, обусловленной изменениями действующего законодательства, предписаниями федеральных органов исполнительной власти, органов исполнительной власти субъектов Российской Федерации.
 - 28.2.7. Изменения условий договора при возникновении обстоятельств непреодолимой силы.
 - 28.2.8. Изменения в ходе исполнения договора регулируемых государством цен и (или) тарифов на продукцию, поставляемую в ходе исполнения договора.
 - 28.2.9. Если исполнителем предложена поставка (использование при выполнении работ, услуг) товара с улучшенными техническими, качественными и функциональными характеристиками (потребительскими свойствами) без изменения всех прочих существенных условий договора.
 - 28.2.10. Увеличения (продления) срока исполнения договора (сроков исполнения обязательств) без изменения цены договора, цены единицы товара, работы, услуги, в случае осуществления закупки в соответствии с особенностями главы 17 настоящего Положения.
 - 28.2.11. Однократного увеличения по инициативе заказчика цены договора в пределах тридцати процентов от первоначальных условий договора при обязательном сохранении неизменной цены единицы товара (работы, услуги) и сроков исполнения договора (исполнения обязательств), в случае осуществления закупки в соответствии с особенностями главы 17 настоящего Положения.
 - 28.2.12. Наличия причинно-следственной связи между обстоятельствами осуществления закупки для нужд заказчика и экономической ситуацией, характеризующейся недружественными действиями иностранных государств и международных организаций. При этом количество товара, объем работы или услуги, являющихся предметом договора, не могут быть уменьшены, за исключением случаев, обозначенных в подпунктах 28.2.1, 28.2.3. настоящего пункта. Заказчик обосновывает наличие указанной причинно-следственной связи и необходимость изменения существенных условий договора. Документы, подтверждающие причинно-следственную связь и необходимость соответствующих изменений, хранятся вместе с договором, в который вносятся такие изменения.
 - 28.2.13. Возникновения в ходе исполнения договора, предметом которого является выполнение работ по строительству, реконструкции, капитальному ремонту,



сному объекта капитального строительства, проведение работ по сохранению объектов культурного наследия, независимых от сторон договора обстоятельств, влекущих невозможность его исполнения. Изменение существенных условий договора допускается при соблюдении условий, предусмотренных постановлением Правительства Российской Федерации от 16 апреля 2022 года № 680 «Об установлении порядка и случаев изменения существенных условий государственных контрактов, предметом которых является выполнение работ по строительству, реконструкции, капитальному ремонту, сносу объекта капитального строительства, проведение работ по сохранению объектов культурного наследия».

- 28.3.** При исполнении договора не допускается перемена поставщика (подрядчика, исполнителя), за исключением случаев, предусмотренных Гражданским кодексом Российской Федерации.
- 28.4.** Заказчик, поставщик (подрядчик, исполнитель) вправе принять решение об одностороннем отказе от исполнения договора по основаниям, предусмотренным Гражданским кодексом Российской Федерации для одностороннего отказа от исполнения отдельных видов обязательств при условии, если это было предусмотрено договором.
- 28.5.** Заказчик вправе провести экспертизу поставленного товара, выполненной работы, оказанной услуги с привлечением экспертов, экспертных организаций до принятия решения об одностороннем отказе от исполнения договора.
- 28.6.** Договор может быть расторгнут по основаниям и в порядке, предусмотренных Гражданским кодексом Российской Федерации и таким договором.
- 28.7.** При изменении условий договора, а также в случае расторжения договора в соответствии с настоящей главой информация о таких изменениях и расторжении размещается в ЕИС в срок, установленный Правительством Российской Федерации.
- 28.8.** В случае расторжения договора по решению суда, а также в случае одностороннего отказа заказчика от исполнения договора, заказчик вправе заключить договор с участником закупки, с которым в соответствии с Положением заключается договор при уклонении от заключения договора победителя закупки и при условии согласия такого участника закупки заключить договор. Указанный договор заключается с соблюдением условий, предусмотренных пунктом 26.1. Положения, с учетом положений абзаца второго настоящей главы, и после предоставления участником закупки обеспечения исполнения договора, если требование обеспечения исполнения договора предусмотрено извещением об осуществлении закупки и (или) документацией о закупке.
- Если до расторжения договора поставщик (подрядчик, исполнитель) частично исполнил обязательства, предусмотренные договором, при заключении нового договора количество поставляемого товара, объем выполняемой работы или оказываемой услуги должны быть уменьшены с учетом количества поставленного товара, объема выполненной работы или оказанной услуги по расторгнутому договору. При этом цена договора, заключаемого в соответствии с настоящим пунктом, должна быть уменьшена пропорционально количеству поставленного товара, объему выполненной работы или оказанной услуги.

- Глава 29. Отчетность в сфере закупок**
- 29.1.** Заказчик не позднее десятого числа месяца, следующего за отчетным месяцем, размещает в ЕИС информацию, предусмотренную частью 19 статьи 4 Закона № 223-ФЗ.
- 29.2.** В случае если заказчик в соответствии с законодательством Российской Федерации заключил договор в устной форме, сведения об этом договоре должны быть размещены в соответствии с положениями настоящей главы.
- 29.3.** В случае если в отчетном месяце заказчик не осуществлял закупки, в ЕИС подлежит размещению отчет, содержащий нулевые значения.
- 29.4.** Не позднее 1 февраля года, следующего за прошедшим календарным годом, заказчиком размещается в ЕИС информация о годовом объеме закупок у субъектов малого и среднего предпринимательства.

- Раздел 2. Условия применения и порядок проведения конкурса**
- Глава 30. Условия применения конкурса**
- 30.1.** Под конкурсом понимается форма торгов, при которой победителем конкурса признается участник конкурентной закупки, заявка на участие в конкурентной закупке, окончательное предложение которого соответствует требованиям, установленным документацией и извещением о конкурентной закупке, и заявка, окончательное предложение которого по результатам сопоставления заявок, окончательных предложений на основании указанных в документации о такой закупке критериев оценки содержит лучшие условия исполнения договора.
- 30.2.** Настоящим Положением предусмотрено осуществление закупок путем проведения следующих видов конкурсов:
- 30.2.1.** Открытый конкурс - конкурс, при котором информация о закупке сообщается заказчиком неограниченному кругу лиц путем размещения в ЕИС извещения о проведении такого конкурса, конкурсной документации и к участникам закупки предъявляются единые требования.
- 30.2.2.** Конкурс в электронной форме - конкурс, заявки на участие, в котором могут быть поданы только в электронной форме посредством функционала электронной площадки.
- В настоящем разделе под конкурсом понимаются конкурс в электронной форме и открытый конкурс.
- 30.3.** Заказчик вправе осуществить закупку путем проведения конкурса в электронной форме в случае, если для эффективного проведения закупки необходимо произвести оценку предложений участников на основании более чем одного критерия.
- 30.4.** Заказчик вправе осуществить закупку путем проведения открытого конкурса при одновременном выполнении следующих условий:
- 30.4.1.** Для эффективного проведения закупки необходимо произвести оценку предложений участников на основании более чем одного критерия.
- 30.4.2.** Невозможность проведения конкурса в электронной форме.
- 30.4.3.** Начальная (максимальная) цена договора не превышает пять миллионов рублей.
- 30.4.4.** Соблюдение требования, указанного в пункте 7.7. настоящего Положения.
- 30.4.5.** Отсутствие предмета закупки в перечне товаров, работ и услуг, указанном в пункте 7.6. настоящего Положения.
- 30.5.** Ограничение по начальной (максимальной) цене договора для электронного конкурса не установлено.
- 30.6.** Конкурс в электронной форме включают следующие этапы: рассмотрение за-

явок, оценка заявок.

- Открытый конкурс включают следующие этапы: вскрытие конвертов с заявками на участие в открытом конкурсе, рассмотрение заявок, оценка заявок.
- По результатам каждого этапа составляется отдельный протокол. Протокол, составленный по результатам оценки заявок, является итоговым, а в случаях, предусмотренных пунктами 35.7., 36.8., 37.6. Положения, итоговым является протокол признания закупки несостоявшейся.
- 30.7.** Конкурс в электронной форме, участниками которого могут быть только субъекты малого и среднего предпринимательства, может включать этапы, предусмотренные частью 4 статьи 3.4 Закона № 223-ФЗ. По результатам каждого этапа составляется отдельный протокол.
- 30.8.** По усмотрению заказчика рассмотрение заявок и оценка заявок на участие в конкурсе могут быть объединены в один этап, за исключением случая, предусмотренного главой 16 настоящего Положения.
- При этом рассмотрение и оценка заявок должны производиться в срок, не превышающий двадцать дней со дня вскрытия конвертов с такими заявками (открытия доступа к таким заявкам).
- В случае объединения этапов рассмотрения и оценки заявок в ходе проведения закупки вместо двух протоколов будет составлен один протокол (протокол рассмотрения и оценки заявок), который будет являться итоговым.
- 30.9.** Заказчик вправе принять решение об отмене указанных в настоящей главе видов конкурса в соответствии с главой 25 настоящего Положения.

- Глава 31. Извещение о проведении конкурса, конкурсная документация**
- 31.1.** Заказчик размещает в ЕИС извещение о проведении конкурса и конкурсную документацию не менее чем за пятнадцать дней до даты окончания срока подачи заявок на участие в конкурсе.
- 31.2.** Заказчик также вправе опубликовать извещение о проведении конкурса в любых средствах массовой информации или разместить указанное извещение на сайтах в информационно-телекоммуникационной сети Интернет при условии, что такое опубликование или такое размещение осуществляется наряду с предусмотренным пунктом 31.1. настоящей Положения размещением.
- 31.3.** Извещение о проведении конкурса и конкурсная документация, вносимые в них изменения должны быть разработаны и размещены в соответствии с требованиями настоящей главы и главы 8 настоящего Положения.
- 31.4.** В извещении о проведении конкурса указывается информация, содержащаяся в пункте 8.3 настоящего Положения.
- 31.5.** В конкурсную документацию включаются информация и документы, указанные в пунктах 8.4. и 8.5. настоящего Положения, а также место подачи заявок на участие в конкурсе.
- 31.6.** Порядок предоставления разъяснений положений конкурсной документации и извещения о закупке должен быть указан в конкурсной документации с учетом требований главы 9 настоящего Положения.
- 31.7.** Заказчик вправе внести изменения в извещение о проведении конкурса и (или) в конкурсную документацию в соответствии с положениями главы 9 настоящего Положения.

- Глава 32. Порядок предоставления конкурсной документации**
- 32.1.** После даты размещения извещения о проведении открытого конкурса и конкурсной документации заказчик на основании поданного в письменной форме заявления любого заинтересованного лица в течение двух рабочих дней с даты получения соответствующего заявления обязан предоставить такому лицу конкурсную документацию в порядке, указанном в извещении о проведении открытого конкурса.
- При этом конкурсная документация предоставляется в форме документа на бумажном носителе или в форме электронного документа после внесения данным лицом платы за предоставление конкурсной документации, если данная плата установлена заказчиком и указание об этом содержится в извещении о проведении открытого конкурса, за исключением случаев предоставления конкурсной документации в форме электронного документа. Размер данной платы не должен превышать расходы заказчика на изготовление копии конкурсной документации и доставку ее лицу, подавшему указанное заявление, посредством почтовой связи. Предоставление конкурсной документации в форме электронного документа осуществляется без взимания платы, за исключением платы, которая может взиматься за предоставление конкурсной документации на электронном носителе.
- 32.2.** Конкурсная документация, предоставляемая по запросам заинтересованных лиц, должна полностью соответствовать конкурсной документации, размещенной в ЕИС.
- 32.3.** Конкурсная документация должна быть доступна для ознакомления в ЕИС без взимания платы. Предоставление конкурсной документации (в том числе по запросам заинтересованных лиц) до размещения извещения о проведении открытого конкурса не допускается.

- Глава 33. Критерии оценки заявок на участие в конкурсе**
- 33.1.** Для оценки заявок, поданных участниками закупки на участие в конкурсе, заказчик устанавливает в конкурсной документации критерии оценки заявок и порядок оценки заявок.
- Критериями оценки заявок могут быть:
- 33.2.1.** Цена договора, в случае осуществления закупки в соответствии с главой 17 настоящего Положения - цена единицы (сумма цен единиц) товара, работы, услуги.
- 33.2.2.** Качественные, функциональные и экологические характеристики предмета закупки.
- 33.2.3.** Расходы на эксплуатацию и ремонт товаров, использование результатов работ.
- 33.2.4.** Квалификация участников закупки, в том числе наличие у них деловой репутации, специалистов и иных работников определенного уровня квалификации.
- 33.2.5.** Аналогичный опыт поставки товаров, выполнения работ, оказания услуг с появлением заказчиком случаев признания такого опыта аналогичным.
- 33.2.6.** Оснащение материально-техническими, трудовыми, финансовыми ресурсами, необходимыми для поставки товаров, выполнения работ, оказания услуг.
- 33.2.7.** Срок поставки товара, выполнения работы, оказания услуги.
- 33.2.8.** Срок гарантийного обслуживания на товары, результаты работ.
- 33.3.** Критерии оценки могут подразделяться на подкритерии (показатели). Суммарное значение веса всех подкритериев одного критерия (при наличии) должно составлять сто процентов.



- 33.4.** Вес критерия «цена договора» должен составлять не менее тридцати процентов. Суммарное значение веса всех критериев, предусмотренных документацией о закупке, должно составлять сто процентов.
- 33.5.** Порядок оценки заявок по установленным критериям, формулы расчета рейтинга заявки (при наличии) указываются в документации о закупке.
Не допускается указание порядка оценки заявок, выражающегося в субъективной оценке заявок членами комиссии, при условии, что не имеется иного способа оценки заявок, позволяющего выявить лучшие условия по названному критерию.
- Глава 34. Содержание и порядок подачи заявок на участие в конкурсе**
- 34.1.** Заявки на участие в конкурсе представляются в соответствии с требованиями и в порядке, установленными Законом № 223-ФЗ, конкурсной документацией и настоящим Положением.
- 34.2.** Заявки на участие в открытом конкурсе подаются до окончания срока подачи заявок, указанного в извещении о таком открытом конкурсе, в письменной форме в запечатанном конверте в место, указанное в извещении о проведении открытого конкурса.
- 34.3.** Участник конкурса вправе подать только одну заявку на участие в конкурсе в отношении каждого предмета закупки (лота).
- 34.4.** В случае установления факта подачи одним участником открытого конкурса двух и более заявок на участие в таком открытом конкурсе в отношении одного и того же лота, при условии, что поданные ранее заявки таким участником не отозваны, все заявки на участие в открытом конкурсе такого участника в отношении данного лота, не рассматриваются и возвращаются участнику.
- 34.5.** Участник конкурса вправе изменить или отозвать свою заявку до истечения срока подачи заявок. Заявка на участие в таком конкурсе является измененной или отозванной, если изменение осуществлено или уведомление об отзыве заявки получено до истечения срока подачи заявок на участие в таком конкурсе. Изменение или отзыв заявки после окончания срока подачи заявок не допускается.
- 34.6.** Заявка на участие в конкурсе должна содержать следующие документы и информацию:
- 34.6.1.** Согласие участника конкурса на поставку товара, выполнение работы или оказание услуги на условиях, предусмотренных документацией и извещением о таком конкурсе и не подлежащих изменению по результатам проведения конкурса (согласие участника конкурса в электронной форме дается с применением программно аппаратных средств электронной площадки, в случае, если это предусмотрено функционалом электронной площадки), наименование страны происхождения товара, при этом отсутствие информации о стране происхождения товара не является основанием для признания заявки не соответствующей требованиям, установленным извещением и конкурсной документацией.
- 34.6.2.** При осуществлении закупки товара или закупки работы, услуги, для выполнения, оказания которых используется товар, конкретные значения показателей товара, соответствующие значениям, установленным в конкурсной документации, и указание на товарный знак (при наличии), наименование страны происхождения товара, при этом отсутствие информации о стране происхождения товара не является основанием для признания заявки не соответствующей требованиям, установленным извещением и конкурсной документацией.
- 34.6.3.** Сведения об участнике конкурса, подавшем такую заявку, включая наименование, фирменное наименование (при наличии), сведения о месте нахождения, адрес, идентификационный номер налогоплательщика или основной государственный регистрационный номер, идентификационный номер налогоплательщика (при наличии) учредителей, членов коллегиального исполнительного органа, лица, исполняющего функции единоличного исполнительного органа участника открытого конкурса (для юридического лица), фамилия, имя, отчество (при наличии), паспортные данные, сведения о месте жительства (для физического лица), номер контактного телефона, адрес электронной почты (при их наличии), идентификационный номер налогоплательщика участника или в соответствии с законодательством соответствующего иностранного государства аналог идентификационного номера налогоплательщика этого участника (для иностранного лица).
- 34.6.4.** Полученную не ранее чем за сто восемьдесят дней до дня размещения в ЕИС извещения о проведении конкурса выписку из Единого государственного реестра юридических лиц (в том числе сформированную с использованием сервиса «Предоставление сведений из ЕГРЮЛ/ЕГРИП», размещенного на официальном сайте ФНС России в сети Интернет по адресу: <https://egrul.nalog.ru>) или нотариально заверенную копию такой выписки в случае проведения открытого конкурса (для юридического лица), полученную не ранее чем за сто восемьдесят дней до дня размещения в ЕИС извещения о проведении конкурса выписку из Единого государственного реестра индивидуальных предпринимателей (в том числе сформированную с использованием сервиса «Предоставление сведений из ЕГРЮЛ/ЕГРИП», размещенного на официальном сайте ФНС России в сети Интернет по адресу: <https://egrul.nalog.ru>) или нотариально заверенную копию такой выписки в случае проведения открытого конкурса (для индивидуального предпринимателя), копии документов, удостоверяющих личность (для иного физического лица), надлежащим образом заверенный перевод на русский язык документов о государственной регистрации юридического лица или государственной регистрации физического лица в качестве индивидуального предпринимателя в соответствии с законодательством соответствующего государства (для иностранного лица), полученные не ранее чем за сто восемьдесят дней до дня размещения в ЕИС извещения о проведении конкурса.
- 34.6.5.** Копии документов, подтверждающих полномочия лица на осуществление действий от имени участника закупки - юридического лица (копия решения о назначении или об избрании, или приказа о назначении физического лица на должность, в соответствии с которым такое физическое лицо обладает правом действовать от имени участника закупки без доверенности). В случае если от имени участника конкурса действует иное лицо, заявка на участие в конкурсе должна содержать также доверенность на осуществление действий от имени участника конкурса, заверенную печатью участника открытого конкурса (при наличии печати) и подписанную руководителем (для юридического лица) или уполномоченным руководителем лицом, либо засвидетельствованную в нотариальном порядке копию указанной доверенности в случае проведения открытого конкурса. В случае если указанная доверенность подписана лицом, уполномоченным руководителем, заявка на участие в конкурсе должна содержать также документ, подтверждающий полномочия такого лица.
- 34.6.6.** Копии учредительных документов участника конкурса (для юридического лица).
- 34.6.7.** Решение о согласии на совершение крупной сделки или о последующем одобрении этой сделки либо копия такого решения в случае, если требование о наличии указанного решения установлено законодательством Российской Федерации, учредительными документами юридического лица и если для участника конкурса заключение договора на поставку товара, выполнение работы или оказание услуги, являющихся предметом закупки, либо предоставление обеспечения заявки на участие в конкурсе в электронной форме, обеспечения исполнения договора, обеспечения гарантийных обязательств является крупной сделкой.
- 34.6.8.** Документы, подтверждающие соответствие участника конкурса требованиям к участникам конкурса, установленным заказчиком в конкурсной документации в соответствии с подпунктом 12.1.1. настоящего Положения, или копии таких документов, а также декларация о соответствии участника конкурса требованиям, установленным в соответствии с подпунктами 2 - 11 пункта 12.1. настоящего Положения.
- 34.6.9.** В случаях, предусмотренных конкурсной документацией, копии документов, подтверждающих соответствие товара, работы или услуги требованиям, установленным в соответствии с законодательством Российской Федерации (при наличии в соответствии с законодательством Российской Федерации данных требований к указанному товару, работе или услуге), при этом не допускается требовать представление таких документов, если в соответствии с законодательством Российской Федерации такие документы передаются вместе с товаром.
- 34.6.10.** Предложение о цене договора, в случае осуществления закупки в соответствии с главой 17 настоящего Положения - цене единицы (сумме цен единиц) товара, работы, услуги, а также предложение об иных условиях исполнения договора, если предоставление такого предложения предусмотрено конкурсной документацией.
- 34.6.11.** Документы и сведения, необходимые для проведения оценки заявок участников конкурса, предоставление которых предусмотрено конкурсной документацией, при этом отсутствие указанных документов и (или) сведений не является основанием для признания заявки не соответствующей требованиям, установленным извещением и конкурсной документацией.
- 34.6.12.** В случае установления заказчиком в соответствии с пунктом 8.6. Положения требования о том, что предложенная участником в заявке на участие в закупке цена единицы товара, работы, услуги не должна превышать цену единицы товара, работы, услуги, указанную в документации о проведении закупки, участник закупки включает в заявку на участие в конкурсе предложение о цене единицы товара, работы, услуги по каждой позиции.
- 34.6.13.** Иные документы и сведения, предоставление которых предусмотрено конкурсной документацией и (или) извещением о проведении конкурса.
- 34.7.** В случае проведения электронного конкурса, участниками которого могут быть только субъекты малого и среднего предпринимательства, заявка на участие в электронном конкурсе должна состоять из двух частей и предложению участника такого конкурса о цене договора (цене лота), в случае осуществления закупки в соответствии с главой 17 настоящего Положения - цене единицы (сумме цен единиц) товара, работы, услуги.
- 34.8.** Первая часть заявки на участие в электронном конкурсе, участниками которого могут быть только субъекты малого и среднего предпринимательства, должна содержать информацию и документы, предусмотренные пунктом 10 части 19.1, а также частью 19.2 статьи 3.4 Закона № 223-ФЗ в отношении критериев и порядка оценки, и сопоставления заявок на участие в такой закупке, применяемых к предлагаемым участниками такой закупки товарам, работам, услугам, к условиям исполнения договора (в случае установления в документации о конкурентной закупке этих критериев). При этом обозначенная информация и документы должны содержаться в заявке на участие в конкурсе в электронной форме в случае установления обязанности их представления в соответствии с частью 19.1. статьи 3.4 Закона № 223-ФЗ.
- 34.9.** Вторая часть заявки на участие в электронном конкурсе, участниками которого могут быть только субъекты малого и среднего предпринимательства, должна содержать информацию и документы, предусмотренные пунктом 1-9, 11 и 12 части 19.1, а также частью 19.2 статьи 3.4 Закона № 223-ФЗ в отношении критериев и порядка оценки и сопоставления заявок на участие в такой закупке, применяемых к участникам конкурентной закупки с участием субъектов малого и среднего предпринимательства (в случае установления в документации о конкурентной закупке этих критериев). При этом обозначенная информация и документы должны содержаться в заявке на участие в конкурсе в электронной форме в случае установления обязанности их предоставления в соответствии с частью 19.1 статьи 3.4. Закона № 223-ФЗ.
- 34.10.** Первая часть заявки на участие в электронном конкурсе, участниками которого могут быть только субъекты малого и среднего предпринимательства, заявка на участие в конкурсе, может содержать эскиз, рисунок, чертеж, фотографию, иное изображение, образец, пробу товара, закупка которого осуществляется. Заявка на участие в конкурсе также может содержать любые иные сведения и документы (в том числе призванные уточнить и конкретизировать другие сведения и документы), предоставление которых не является обязательным в соответствии с требованиями документации, при условии, что содержание таких документов и сведений не нарушает требований действующего законодательства Российской Федерации.
- 34.11.** Наличие противоречий в отношении одних и тех же сведений в рамках документов одной заявки, а также в отношении сведений, заполняемых участником на электронной площадке, приравнивается к наличию в такой заявке недостоверных сведений.
- 34.12.** При выявлении факта несоответствия участника конкурса, а также при выявлении факта указания в поданной участником такого конкурса заявке недостоверных сведений, заявка такого участника подлежит отклонению на любом этапе проведения закупки, а такой участник конкурса отстраняется от дальнейшего участия в таком конкурсе на любом этапе проведения закупки. Указанное решение фиксируется в протоколе очередного этапа конкурса.
- 34.13.** Все листы поданной в письменной форме заявки на участие в открытом конкурсе, все листы тома такой заявки должны быть прошиты и пронумерованы. Заявка на участие в открытом конкурсе и каждый том такой заявки должны содержать опись входящих в их состав документов, быть скреплены печатью участника открытого конкурса при наличии печати (для юридического лица) и подписаны участником открытого конкурса или лицом, уполномоченным участником открытого конкурса. Соблюдение участником открытого конкурса ука-



занных требований означает, что информация и документы, входящие в состав заявки на участие в открытом конкурсе и тома заявки на участие в открытом конкурсе, поданы от имени участника открытого конкурса, и он несет ответственность за подлинность и достоверность этих информации и документов. На конверте указывается наименование открытого конкурса (лота), позволяющее определить открытый конкурс (лот), на участие в котором подается заявка.

34.15. Каждый конверт с заявкой на участие в открытом конкурсе, поступивший в срок, указанный в конкурсной документации, регистрируется заказчиком.

Регистрация заявок на участие в электронном конкурсе осуществляется посредством функционала электронной площадки.

34.16. Прием заявок на участие в конкурсе прекращается с наступлением срока, указанного в конкурсной документации в качестве срока окончания подачи заявок на участие в конкурсе.

34.17. Заказчик обеспечивает сохранность конвертов с заявками на участие в открытом конкурсе и производит рассмотрение содержания заявок на участие в открытом конкурсе только после вскрытия конвертов с заявками на участие в открытом конкурсе в соответствии с настоящим Положением. Лица, осуществляющие хранение конвертов с заявками на участие в открытом конкурсе, не вправе допускать повреждение этих конвертов до момента вскрытия конвертов с заявками на участие в открытом конкурсе в соответствии с настоящим Положением.

34.18. Конверт с заявкой на участие в открытом конкурсе, поступивший после истечения срока подачи заявок на участие в открытом конкурсе, не вскрывается и в случае, если на конверте с такой заявкой указана информация о подавшем ее лице, в том числе почтовый адрес, возвращается заказчиком в порядке, установленном конкурсной документацией.

Глава 35. Порядок вскрытия конвертов с заявками на участие в открытом конкурсе

35.1. Комиссия по осуществлению закупок вскрывает конверты с заявками на участие в открытом конкурсе после наступления срока, указанного в конкурсной документации в качестве срока подачи заявок на участие в открытом конкурсе. Конверты с заявками на участие в открытом конкурсе вскрываются вверья, в месте, в порядке, указанными в конкурсной документации. Вскрытие всех поступивших конвертов с заявками на участие в открытом конкурсе осуществляется в одно время.

35.2. Заказчик предоставляет возможность всем участникам открытого конкурса, подавшим заявки на участие в нем, или их представителям присутствовать при вскрытии конвертов с заявками на участие в открытом конкурсе и (или) обеспечивает видеотрансляцию указанного этапа закупки. Порядок обеспечения участия при вскрытии конвертов с заявками на участие в открытом конкурсе указывается в конкурсной документации.

35.3. Непосредственно перед вскрытием конвертов с заявками на участие в открытом конкурсе или в случае проведения открытого конкурса по нескольким лотам перед вскрытием таких конвертов в отношении каждого лота заявкам на участие в открытом конкурсе комиссия по осуществлению закупок объявляет участникам открытого конкурса, присутствующим при вскрытии таких конвертов, о возможности отзыва поданных заявок на участие в открытом конкурсе до вскрытия таких конвертов.

35.4. Комиссия по осуществлению закупок вскрывает конверты с заявками на участие в открытом конкурсе, если такие конверты и заявки поступили заказчику до времени вскрытия таких конвертов. В случае установления факта подачи одним участником конкурса двух и более заявок на участие в открытом конкурсе в отношении одного и того же лота, при условии, что поданные ранее этим участником заявки на участие в открытом конкурсе не отозваны, все заявки на участие в открытом конкурсе этого участника, поданные в отношении одного и того же лота, не рассматриваются и возвращаются этому участнику.

35.5. Предмет закупки, количество поданных на участие в открытом конкурсе заявок, а также дата и время регистрации каждой такой заявки, объявляются комиссией при вскрытии данных конвертов.

35.6. В протокол вскрытия конвертов с заявками на участие в открытом конкурсе включается информация, предусмотренная частью 13 статьи 3.2 Закона № 223-ФЗ. Заказчик вправе включать в протокол иные сведения по его усмотрению, если указание таких сведений не нарушает норм законодательства.

35.7. В случае если по окончании срока подачи заявок на участие в конкурсе подана только одна заявка на участие в конкурсе или не подано ни одной такой заявки, конкурс признается несостоявшимся. В случае если конкурсной документацией предусмотрено два и более лота, конкурс признается не состоявшимся только в отношении тех лотов, в отношении которых подана только одна заявка на участие в конкурсе или не подано ни одной такой заявки.

35.8. В случае если конкурс признается несостоявшимся по причине того, что на участие в таком конкурсе подана только одна заявка, она подлежит дальнейшему рассмотрению, а в протокол, указанный в пункте 35.6. настоящего Положения, вносится информация о признании открытого конкурса несостоявшимся.

35.9. В случае если конкурс признается несостоявшимся по причине того, что в таком конкурсе не подано ни одной заявки, комиссия формирует протокол о признании закупки несостоявшейся, в котором должна содержаться информация в соответствии с частью 14 статьи 3.2 Закона № 223-ФЗ. Заказчик вправе включать в протокол иные сведения по его усмотрению, если указание таких сведений не нарушает норм законодательства.

В случае, указанном в абзаце первом пункта 35.9 настоящего Положения, заказчик вправе осуществить одно из следующих действий:

35.9.1. Провести новую закупку.

35.9.2. Заключить договор с единственным поставщиком (подрядчиком, исполнителем) в соответствии с подпунктом 63.1.3. настоящего Положения.

35.9.3. Заключить договор с единственным поставщиком (подрядчиком, исполнителем) в соответствии с подпунктом 63.1.3.1. настоящего Положения.

35.10. Протокол вскрытия конвертов с заявками на участие в открытом конкурсе, протокол о признании закупки несостоявшейся подписывается всеми присутствующими членами комиссии в день вскрытия таких конвертов и размещается заказчиком в ЕИС не позднее чем через три дня со дня подписания.

Глава 36. Порядок рассмотрения и оценки заявок на участие в конкурсе

36.1. Рассмотрение и оценка заявок, поданных на участие в конкурсе (далее в подразделе - рассмотрение заявок, оценка заявок), осуществляется комиссией по

осуществлению закупок. Срок рассмотрения заявок на участие в конкурсе не может превышать десять дней с даты вскрытия конвертов с такими заявками, открытия доступа к таким заявкам.

36.3. Комиссией по осуществлению закупок в рамках рассмотрения заявок выполняются следующие действия:

36.3.1. Проверка состава заявок на соблюдение требований извещения и документации.

36.3.2. Проверка участника закупки на соответствие требованиям извещения и документации, а также соисполнителей, субподрядчиков, если таковые указаны в заявке участника, требованиям, установленным извещением и конкурсной документацией в соответствии с подпунктами 8.4.14. и 8.4.16. настоящего Положения.

36.3.3. Принятие решений о допуске, отказе в допуске (отклонении заявки) к оценке по соответствующим основаниям.

36.3.4. Проверка наличия информации об участнике закупки, субподрядчике (соисполнителе) в едином реестре субъектов малого и среднего предпринимательства.

36.3.5. Проверка наличия информации об участнике, являющимся физическим лицом, не зарегистрированным в качестве индивидуального предпринимателя, применяющем специальный налоговый режим «Налог на профессиональный доход», закупки, субподрядчике (соисполнителе) на официальном сайте федерального органа исполнительной власти, уполномоченного по контролю и надзору в области налогов и сборов.

36.4. Комиссия по осуществлению закупок имеет право осуществлять любые иные действия, позволяющие объективно рассмотреть поданные заявки, не указанные в настоящем Положении, при условии, что такие действия не нарушают норм действующего законодательства, а также законных прав и интересов участников закупки.

36.5. Заявка на участие в конкурсе признается не соответствующей требованиям, установленным конкурсной документацией, в случае:

36.5.1. Непредставления документов и информации, которые предусмотрены подпунктом 34.8. и (или) подпунктом 34.9. настоящего Положения, в случае осуществления конкурса в электронной форме, участниками которого могут быть только субъекты малого и среднего предпринимательства или непредставления документов и информации, которые предусмотрены пунктом 34.6. настоящего Положения (за исключением случая непредставления информации о стране происхождения товара), несоответствия указанных документов и информации требованиям, установленным документацией и (или) извещением о таком конкурсе, установления комиссией по осуществлению закупок факта предоставления недостоверной информации на дату и время окончания срока подачи заявок на участие в таком конкурсе.

36.5.2. Несответствия участника такого конкурса, а также соисполнителей, субподрядчиков, если таковые указаны в заявке участника, требованиям, установленным конкурсной документацией в соответствии с подпунктами 8.4.14. и 8.4.16. настоящего Положения.

36.5.3. Если предложение участника о цене договора превышает начальную (максимальную) цену договора, в случае осуществления закупки в соответствии с главой 17 настоящего Положения - начальную цену единицы (сумму цен единицы) товара, работы, услуги, указанные в извещении и документации о проведении конкурса.

36.5.4. Если предложенная в таких заявках цена единицы товара, работы, услуги превышает цену единицы товара, работы, услуги, указанную в документации о проведении конкурса, в случае если требование о таком не превышении предусмотрено документацией о проведении конкурса.

36.5.5. Содержания в первой части заявки на участие в конкурсе в электронной форме с участием субъектов малого и среднего предпринимательства сведений об участнике такого конкурса и (или) о ценовом предложении.

36.5.6. Отсутствия информации об участнике закупки, субподрядчике (соисполнителе) в едином реестре субъектов малого и среднего предпринимательства в случае осуществления закупки, предусмотренной подпунктами «б» и «в» пункта 4 Положения, утвержденного Постановлением № 1352 или отсутствия информации об участнике закупки, являющемся физическим лицом, не зарегистрированным в качестве индивидуального предпринимателя, применяющем специальный налоговый режим «Налог на профессиональный доход», на официальном сайте федерального органа исполнительной власти, уполномоченного по контролю и надзору в области налогов и сборов, о применении участником такого налогового режима в случае осуществления закупки, предусмотренной подпунктами «б» и «в» пункта 4 Положения, утвержденного Постановлением № 1352.

36.6. Принятие решения о несоответствии и отклонении заявки на участие в конкурсе требованиям, установленным документацией и (или) извещением о таком конкурсе, по основаниям, не предусмотренным пунктом 36.5. настоящей главы, не допускается.

36.7. Результаты рассмотрения заявок на участие в конкурсе фиксируются в протоколе рассмотрения таких заявок, в котором должна содержаться информация в соответствии с частью 13 статьи 3.2 Закона № 223-ФЗ. Заказчик вправе включать в протокол иные сведения по его усмотрению, если указание таких сведений не нарушает норм законодательства.

36.8. В случае если по результатам рассмотрения заявок на участие в конкурсе комиссия по осуществлению закупок отклонила все такие заявки или только одна такая заявка соответствует требованиям, указанным в конкурсной документации и извещении, конкурс признается несостоявшимся.

36.9. Результаты рассмотрения единственной заявки на участие в конкурсе фиксируются в протоколе признания закупки несостоявшейся, в котором должна содержаться информация в соответствии с частью 14 статьи 3.2 Закона № 223-ФЗ. Заказчик вправе включать в протокол иные сведения по его усмотрению, если указание таких сведений не нарушает норм законодательства.

36.10. При принятии заказчиком решения, указанного в пункте 30.8. настоящего Положения, в случае если заявка признана несостоявшейся по основаниям, предусмотренным в пункте 36.8. настоящей главы, комиссия формирует протокол о признании закупки несостоявшейся, в котором должна содержаться информация в соответствии с частью 14 статьи 3.2 Закона № 223-ФЗ. Заказчик вправе включать в протокол иные сведения по его усмотрению, если указание таких сведений не нарушает норм законодательства. Оценка заявок в указанном случае не проводится.

36.11. В случае если конкурс признан несостоявшимся по причине того, что по ре-



(или) в аукционную документацию в соответствии с положениями главы 9 настоящего Положения.

- Глава 40. Содержание и порядок подачи заявок на участие в аукционе.**
- 40.1.** Подача заявок на участие в электронном аукционе осуществляется на электронной площадке.
- 40.2.** Заявки на участие в аукционе представляются согласно требованиям к содержанию, оформлению и составу заявки на участие в аукционе, указанным в аукционной документации, в соответствии с Законом № 223-ФЗ и настоящим Положением.
- 40.3.** Заявки на участие в электронном аукционе подаются до окончания срока подачи заявок, указанного в извещении о таком аукционе, посредством программных и технических средств электронной площадки согласно регламенту работы электронной площадки.
- 40.4.** Участник аукциона вправе подать только одну заявку на участие в аукционе в отношении каждого предмета закупки (лота). В случае установления факта подачи одним участником аукциона двух и более заявок на участие в таком аукционе в отношении одного и того же лота, при условии, что поданные ранее заявки таким участником не отозваны, все заявки на участие в аукционе такого участника в отношении данного лота, не рассматриваются и возвращаются участнику.
- 40.5.** Участник аукциона вправе изменить или отозвать свою заявку до истечения срока подачи заявок. Заявка на участие в таком аукционе является измененной или отозванной, если изменение осуществлено или уведомление об отзыве заявки получено до истечения срока подачи заявок на участие в таком аукционе.
- Внесение изменений и отзыв заявки на участие в электронном аукционе осуществляется посредством использования функционала электронной площадки, на которой проводится закупка, в соответствии с регламентом такой электронной площадки.
- 40.6.** Изменения или отзыв заявки после окончания срока подачи заявок не допускается.
- 40.7.** Заявка на участие в электронном аукционе состоит из двух частей. По усмотрению заказчика заявка на участие в электронном аукционе может состоять из одной части (единая заявка), при этом указание на это должно содержаться в аукционной документации.
- 40.7.1.** В случае проведения электронного аукциона, участниками которого могут быть только субъекты малого и среднего предпринимательства, заявка на участие в электронном аукционе должна состоять из двух частей и предложения участника такого аукциона о цене договора (цене лота).
- 40.7.2.** Первая часть заявки на участие в электронном аукционе, участниками которого могут быть только субъекты малого и среднего предпринимательства, должна содержать информацию и документы, предусмотренные пунктом 10 части 19.1 статьи 3.4 Закона № 223-ФЗ. При этом обозначенная информация и документы должны содержаться в заявке на участие в аукционе в электронной форме в случае установления обязанности их представления в соответствии с частью 19.1 статьи 3.4 Закона № 223-ФЗ.
- 40.7.3.** Вторая часть заявки на участие в электронном аукционе, участниками которого могут быть только субъекты малого и среднего предпринимательства, должна содержать информацию и документы, предусмотренные пунктами 1-9, 11-12 части 19.1 статьи 3.4 Закона № 223-ФЗ. При этом обозначенная информация и документы должны содержаться в заявке на участие в аукционе в электронной форме в случае установления обязанности их представления в соответствии с частью 19.1 статьи 3.4 Закона № 223-ФЗ.
- 40.8.** В случае если заказчик принял решение о том, что заявка на участие в электронном аукционе состоит из одной части, подача заявок на участие в электронном аукционе осуществляется в соответствии с требованиями, указанными в документации, с учетом требований настоящего Положения.
- 40.9.** Единая заявка на участие в аукционе должна включать информацию, предусмотренную пунктами 40.10, 40.12 настоящего Положения.
- 40.10.** Первая часть заявки на участие в аукционе в электронной форме должна содержать:
- 40.10.1.** Согласие участника аукциона на поставку товара, выполнение работы или оказание услуги на условиях, предусмотренных документацией и извещением об аукционе и не подлежащих изменению по результатам проведения аукциона (согласие участника электронного аукциона дается с применением программного аппаратных средств электронной площадки, в случае, если это предусмотрено функционалом электронной площадки), наименование страны происхождения товара, при этом отсутствие информации о стране происхождения товара не является основанием для признания заявки не соответствующей требованиям, установленным извещением и аукционной документацией.
- 40.10.2.** При осуществлении закупки товара или закупки работы, услуги, для выполнения оказания которых используется товар:
- 40.10.2.1.** Наименование страны происхождения товара, при этом отсутствие информации о стране происхождения товара не является основанием для признания заявки не соответствующей требованиям, установленным извещением и аукционной документацией.
- 40.10.2.2.** Конкретные значения показателей товара, соответствующие значениям, установленным в документации об аукционе, и указание на товарный знак (при наличии).
- 40.11.** Первая часть заявки на участие в электронном аукционе, единая заявка могут содержать эскиз, рисунок, чертеж, фотографию, иное изображение товара, на поставку которого заключается договор.
- 40.12.** Вторая часть заявки на участие в электронном аукционе должна содержать следующие документы и информацию:
- 40.12.1.** Сведения об участнике аукциона, подавшем такую заявку, включая наименование, фирменное наименование (при наличии); сведения о месте нахождения, адрес, идентификационный номер налогоплательщика или основной государственный регистрационный номер, идентификационный номер налогоплательщика или основной государственный регистрационный номер, идентификационный номер налогоплательщика (при наличии) учредителей, членов коллегиального исполнительного органа, лица, исполняющего функции единоличного исполнительного органа участника аукциона (для юридического лица); фамилия, имя, отчество (при наличии), паспортные данные, сведения о месте жительства (для физического лица); номер контактного телефона, адрес электронной почты участника аукциона (при их наличии); идентификационный номер налогоплательщика участника или в соответствии с законодательством

- соответствующего иностранного государства аналог идентификационного номера налогоплательщика этого участника (для иностранного лица).
- 40.12.2.** Полученную не ранее чем за сто восемьдесят дней до дня размещения в ЕИС извещения о проведении аукциона выписку из Единого государственного реестра юридических лиц (в том числе сформированную с использованием сервиса «Предоставление сведений из ЕГРЮЛ/ЕГРИП», размещенного на официальном сайте ФНС России в сети Интернет по адресу: <https://egrul.nalog.ru>) для юридического лица, полученную не ранее чем за сто восемьдесят дней до дня размещения в ЕИС извещения о проведении аукциона выписку из Единого государственного реестра индивидуальных предпринимателей (в том числе сформированную с использованием сервиса «Предоставление сведений из ЕГРЮЛ/ЕГРИП», размещенного на официальном сайте ФНС России в сети Интернет по адресу: <https://egrul.nalog.ru>) для индивидуального предпринимателя, копии документов, удостоверяющих личность (для иного физического лица), надлежащим образом заверенный перевод на русский язык документов о государственной регистрации юридического лица или государственной регистрации физического лица в качестве индивидуального предпринимателя в соответствии с законодательством соответствующего государства (для иностранного лица), полученные не ранее чем за сто восемьдесят дней до дня размещения в ЕИС извещения о проведении аукциона.
- 40.12.3.** Копии документов, подтверждающих полномочия лица на осуществление действий от имени участника закупки - юридического лица (копия решения о назначении или об избрании, или приказа о назначении физического лица на должность, в соответствии с которым такое физическое лицо обладает правом действовать от имени участника закупки без доверенности). В случае если от имени участника закупки действует иное лицо, заявка на участие в аукционе должна содержать также доверенность на осуществление действий от имени участника закупки, заверенную печатью участника закупки (при наличии) и подписанную руководителем участника закупки (для юридических лиц) или уполномоченным этим руководителем лицом. В случае если указанная доверенность подписана лицом, уполномоченным руководителем участника закупки, заявка на участие в закупке должна содержать также документ, подтверждающий полномочия такого лица.
- 40.12.4.** Копии учредительных документов участника аукциона (для юридических лиц).
- 40.12.5.** Решение о согласии на совершение крупной сделки или о последующем одобрении этой сделки либо копия такого решения в случае, если требование о наличии указанного решения установлено законодательством Российской Федерации, учредительными документами юридического лица и если для участника аукциона заключение договора на поставку товара, выполнение работы или оказание услуги, являющихся предметом закупки, либо предоставление обеспечения заявки на участие в аукционе в электронной форме, обеспечения исполнения договора, обеспечения гарантийных обязательств является крупной сделкой.
- 40.12.6.** Документ, подтверждающие соответствие участника аукциона требованиям к участникам аукциона, установленным заказчиком в аукционной документации в соответствии с подпунктом 12.1.1. настоящего Положения, или копии таких документов, а также декларация о соответствии участника аукциона требованиям, установленным в соответствии с подпунктами 2 - 11 пункта 12.1. настоящего Положения.
- 40.12.7.** В случаях, предусмотренных аукционной документацией, копии документов, подтверждающих соответствие товара, работы или услуги требованиям, установленным в соответствии с законодательством Российской Федерации (при наличии в соответствии с законодательством Российской Федерации данных требований к указанному товару, работе или услуге), при этом не допускается требовать представление таких документов, если в соответствии с законодательством Российской Федерации такие документы передаются вместе с товаром.
- 40.12.8.** Иные документы и сведения, предоставление которых предусмотрено аукционной документацией и (или) извещением о проведении аукциона.
- 40.13.** Заявка на участие в аукционе также может содержать любые иные сведения и документы (в том числе призываемые уточнить и конкретизировать другие сведения и документы), предоставление которых не является обязательным в соответствии с требованиями извещения и документации, при условии, что содержание таких документов и сведений не нарушает требований действующего законодательства Российской Федерации.
- 40.14.** Наличие противоречий в отношении одних и тех же сведений в рамках документов одной заявки, а также в отношении сведений, заполняемых участником на электронной площадке, приравнивается к наличию в такой заявке недостоверных сведений.
- 40.15.** При выявлении факта несоответствия участника, аукциона, а также при выявлении факта указания в поданной участником такого аукциона заявке недостоверных сведений, заявка такого участника подлежит отклонению на любом этапе проведения закупки, а такой участник отстраняется от дальнейшего участия в таком аукционе на любом этапе проведения закупки. Указанное решение фиксируется в протоколе очередного этапа аукциона.
- 40.16.** В случае если по окончании срока подачи заявок на участие в аукционе подана только одна заявка или не подано ни одной заявки, такой аукцион признается несостоявшимся. В случае если аукционной документацией предусмотрено два и более лота, такой аукцион признается не состоявшимся только в отношении тех лотов, в отношении которых подана только одна заявка на участие в аукционе или не подано ни одной такой заявки.
- 40.17.** В случае если электронный аукцион признается несостоявшимся по причине того, что на участие в таком аукционе подана только одна заявка, она подлежит дальнейшему рассмотрению согласно главам 41 и 44 настоящего Положения.
- В случае если оператором электронной площадки направляются одновременно первые и вторые части единственной заявки, комиссия рассматривает такую заявку на предмет соответствия извещению и документации об электронном аукционе и в срок, не превышающий установленный в извещении срок рассмотрения первых частей заявок, формирует протокол признания закупки несостоявшейся, в котором должна содержаться информация, предусмотренная частью 14 статьи 3.2 Закона № 223-ФЗ. Заказчик вправе включить в протокол иные сведения по его усмотрению, если указание таких сведений не нарушает норм законодательства.
- Указанный протокол в день рассмотрения единственной заявки на участие в электронном аукционе подписывается всеми присутствующими членами комиссии, направляется заказчиком оператору электронной площадки и подлежит размеще-



- нию в ЕИС в срок, не превышающий трех рабочих дней с даты подписания. В случае если аукцион признается несостоявшимся по причине того, что в таком аукционе не подано ни одной заявки, комиссия формирует протокол о признании закупки несостоявшейся, в котором должна содержаться информация в соответствии с частью 14 статьи 3.2 Закона № 223-ФЗ. Заказчик вправе включать в протокол иные сведения по его усмотрению, если указание таких сведений не нарушает норм законодательства. Указанный протокол подписывается всеми присутствующими членами комиссии в день окончания подачи заявок на участие в электронном аукционе, направляется заказчиком оператору электронной площадки и подлежит размещению в ЕИС не позднее чем через три дня со дня подписания.
- В случае, указанном в абзаце первом пункта 40.18. настоящего Положения, заказчик вправе осуществить одно из следующих действий:
- 40.18.1.** Провести новую закупку.
- 40.18.2.** Заключить договор с единственным поставщиком (подрядчиком, исполнителем) в соответствии с подпунктом 63.1.3. настоящего Положения.
- 40.18.3.** Заключить договор с единственным поставщиком (подрядчиком, исполнителем) в соответствии с подпунктом 63.1.3.1. настоящего Положения.
- Глава 41. Порядок рассмотрения первых частей заявок на участие в аукционе в электронной форме**
- 41.1.** Комиссия по осуществлению закупок проверяет первые части заявок на участие в электронном аукционе, содержащие информацию, предусмотренную пунктом 40.10. настоящего Положения, на соответствие требованиям, установленным извещением и документацией о таком аукционе в отношении закупаемых товаров, работ, услуг.
- 41.2.** Срок рассмотрения первых частей заявок на участие в электронном аукционе не может превышать семь дней с даты окончания срока подачи указанных заявок.
- 41.3.** По результатам рассмотрения первых частей заявок на участие в электронном аукционе комиссия по осуществлению закупок принимает решение о допуске участника закупки, подавшего заявку на участие в таком аукционе, к участию в нем или об отказе в допуске к участию в таком аукционе в порядке и по основаниям, которые предусмотрены пунктом 41.4. настоящей главы.
- 41.4.** Участник электронного аукциона не допускается к участию в нем в случае:
- 41.4.1.** Непредставления информации, предусмотренной пунктом 40.7.2. настоящего Положения в случае осуществления аукциона в электронной форме, участниками которого могут быть только субъекты малого и среднего предпринимательства или не предоставления информации, предусмотренной пунктом 40.10. настоящего Положения (за исключением случая непредставления информации о стране происхождения товара), или установления комиссией по осуществлению закупок факта предоставления недостоверной информации на дату и время окончания срока подачи заявок на участие в таком аукционе.
- 41.4.2.** Несоответствия информации, предусмотренной пунктом 40.7.2. настоящего Положения в случае осуществления аукциона в электронной форме, участниками которого могут быть только субъекты малого и среднего предпринимательства или, несоответствия информации, предусмотренной пунктом 40.10. настоящего Положения, требованиям документации и (или) извещения о таком аукционе.
- 41.4.3.** Содержания в первой части заявки на участие в аукционе в электронной форме сведений об участнике такого аукциона и (или) о ценовом предложении.
- 41.5.** Отказ в допуске к участию в электронном аукционе по основаниям, не предусмотренным пунктом 41.4. настоящей главы, не допускается.
- 41.6.** По результатам рассмотрения первых частей заявок на участие в электронном аукционе комиссия по осуществлению закупок формирует протокол рассмотрения первых частей заявок на участие в таком аукционе, подписываемый всеми присутствующими на заседании комиссии по осуществлению закупок ее членами в день рассмотрения данных заявок. Указанный протокол должен содержать информацию, предусмотренную частью 13 статьи 3.2 Закона № 223-ФЗ. Заказчик вправе включать в протокол иные сведения по его усмотрению, если указание таких сведений не нарушает норм законодательства.
- 41.7.** Указанный в пункте 41.6. настоящей главы протокол в день рассмотрения заявок на участие в электронном аукционе направляется заказчиком оператору электронной площадки и подлежит размещению в ЕИС в срок, не превышающий трех рабочих дней со дня подписания.
- 41.8.** В случае если по результатам рассмотрения первых частей заявок на участие в электронном аукционе комиссия по осуществлению закупок приняла решение о признании только одного участника закупки, подавшего заявку на участие в таком аукционе, его участником, такой аукцион признается несостоявшимся, а вторая часть заявки подлжет дальнейшему рассмотрению в соответствии с требованиями главы 44 настоящего Положения. В протокол, указанный в пункте 41.6. настоящей главы, вносится информация о признании такого аукциона несостоявшимся.
- 41.9.** В случае если по результатам рассмотрения первых частей заявок на участие в электронном аукционе комиссия по осуществлению закупок приняла решение об отказе в допуске к участию в таком аукционе всех участников закупки, подавших заявки на участие в нем, комиссия формирует протокол о признании закупки несостоявшейся. Указанный протокол должен содержать информацию, предусмотренную частью 14 статьи 3.2 Закона № 223-ФЗ. Заказчик вправе включать в протокол иные сведения по его усмотрению, если указание таких сведений не нарушает норм законодательства. Протокол подписывается всеми присутствующими на заседании комиссии по осуществлению закупок членами в день рассмотрения первых частей заявок, направляется заказчиком оператору электронной площадки и подлжет размещению в ЕИС в срок, не превышающий трех дней с даты подписания.
- 41.10.** В случае если электронный аукцион признан несостоявшимся по причине того, что по результатам рассмотрения первых частей заявок на участие в электронном аукционе комиссия по осуществлению закупок приняла решение об отказе в допуске к участию в таком аукционе всех участников закупки, подавших заявки на участие в нем, заказчик вправе осуществить одно из следующих действий:
- 41.10.1.** Провести новую закупку.
- 41.10.2.** Заключить договор с единственным поставщиком (подрядчиком, исполнителем) в соответствии с подпунктом 63.1.3. настоящего Положения.
- 41.10.3.** Заключить договор с единственным поставщиком (подрядчиком, исполнителем) в соответствии с подпунктом 63.1.3.1. настоящего Положения.

- Глава 42. Порядок рассмотрения единых заявок на участие в аукционе в электронной форме**
- 42.1.** Комиссия по осуществлению закупок проверяет единые заявки на участие в электронном аукционе, содержащие информацию, предусмотренную пунктами 40.10, 40.12. настоящего Положения, на соответствие требованиям, установленным документацией и извещением о таком аукционе.
- 42.2.** Срок рассмотрения единых заявок на участие в электронном аукционе не может превышать десять дней с даты окончания срока подачи указанных заявок.
- 42.3.** По результатам рассмотрения единых заявок на участие в электронном аукционе комиссия по осуществлению закупок принимает решение о допуске участника закупки, подавшего заявку на участие в таком аукционе, к участию в нем и признании этого участника закупки участником такого аукциона или об отказе в допуске к участию в таком аукционе в порядке и по основаниям, которые предусмотрены пунктом 42.4. настоящей главы.
- 42.4.** Участник электронного аукциона не допускается к участию в нем в случае:
- 42.4.1.** Непредставления информации, предусмотренной пунктом 40.10. настоящего Положения (за исключением случая непредставления информации о стране происхождения товара), или установления комиссией по осуществлению закупок факта предоставления недостоверной информации на дату и время окончания срока подачи заявок на участие в таком аукционе.
- 42.4.2.** Несоответствия информации, предусмотренной пунктом 40.10. настоящего Положения, требованиям документации и (или) извещения о таком аукционе.
- 42.4.3.** Непредставления документов и информации, которые предусмотрены пунктом 40.12. настоящего Положения, несоответствия указанных документов и информации требованиям, установленным документацией и (или) извещением о таком аукционе, или установления комиссией по осуществлению закупок факта наличия в указанных документах недостоверной информации об участнике такого аукциона на дату и время окончания срока подачи заявок на участие в таком аукционе.
- 42.4.4.** Несоответствия участника такого аукциона, а также соисполнителей, субподрядчиков, если таковые указаны в заявке участника, требованиям, установленным аукционной документацией в соответствии с подпунктами 8.4.14. и 8.4.16. настоящего Положения.
- 42.4.5.** Содержания в единой заявке на участие в аукционе в электронной форме сведений о ценовом предложении.
- 42.5.** Отказ в допуске к участию в электронном аукционе по основаниям, не предусмотренным пунктом 42.4. настоящей главы, не допускается.
- 42.6.** По результатам рассмотрения единых заявок на участие в электронном аукционе комиссия по осуществлению закупок формирует протокол рассмотрения единых заявок на участие в таком аукционе, подписываемый всеми присутствующими на заседании комиссии по осуществлению закупок ее членами в день рассмотрения данных заявок. Указанный протокол должен содержать информацию, предусмотренную частью 13 статьи 3.2 Закона № 223-ФЗ. Заказчик вправе включать в протокол иные сведения по его усмотрению, если указание таких сведений не нарушает норм законодательства.
- 42.7.** Указанный в пункте 42.6. настоящей главы протокол в день рассмотрения заявок на участие в электронном аукционе направляется заказчиком оператору электронной площадки и подлжет размещению в ЕИС в срок, не превышающий трех рабочих дней со дня подписания.
- 42.8.** В случае если по результатам рассмотрения единых заявок на участие в электронном аукционе комиссия по осуществлению закупок приняла решение об отказе в допуске к участию в таком аукционе всех участников закупки, подавших заявки на участие в нем, или о признании только одного участника закупки, подавшего заявку на участие в таком аукционе, его участником, такой аукцион признается несостоявшимся. Комиссия формирует протокол о признании закупки несостоявшейся. Указанный протокол должен содержать информацию, предусмотренную частью 14 статьи 3.2 Закона № 223-ФЗ. Заказчик вправе включать в протокол иные сведения по его усмотрению, если указание таких сведений не нарушает норм законодательства. Протокол подписывается всеми присутствующими на заседании комиссии по осуществлению закупок членами в день рассмотрения заявок, направляется заказчиком оператору электронной площадки и подлжет размещению в ЕИС в срок, не превышающий трех рабочих дней со дня подписания.
- 42.9.** В случае если электронный аукцион признан несостоявшимся по причине того, что по результатам рассмотрения единых заявок на участие в электронном аукционе комиссия по осуществлению закупок приняла решение о признании только одного участника закупки, подавшего заявку на участие в таком аукционе, его участником, заказчик заключает договор с единственным поставщиком (подрядчиком, исполнителем) в соответствии с подпунктом 63.1.2. настоящего Положения.
- 42.10.** В случае если электронный аукцион признан несостоявшимся по причине того, что по результатам рассмотрения единых заявок на участие в электронном аукционе комиссия по осуществлению закупок приняла решение об отказе в допуске к участию в таком аукционе всех участников закупки, подавших заявки на участие в нем, заказчик вправе осуществить одно из следующих действий:
- 42.10.1.** Провести новую закупку.
- 42.10.2.** Заключить договор с единственным поставщиком (подрядчиком, исполнителем) в соответствии с подпунктом 63.1.3. настоящего Положения.
- 42.10.3.** Заключить договор с единственным поставщиком (подрядчиком, исполнителем) в соответствии с подпунктом 63.1.3.1. настоящего Положения.
- Глава 43. Порядок проведения электронного аукциона**
- 43.1.** В электронном аукционе могут участвовать только участники такого аукциона, заявки которых были признаны соответствующими требованиям извещения и аукционной документации в соответствии с протоколом рассмотрения первых частей заявок или протоколом рассмотрения единых заявок.
- 43.2.** Если в ходе рассмотрения заявок к участию в электронном аукционе была допущена только одна заявка, проведение электронного аукциона не осуществляется.
- 43.3.** Электронный аукцион проводится на электронной площадке в указанный в извещении о его проведении и определенный с учетом пункта 43.4. настоящей главы день. Время начала проведения такого аукциона с учетом регламента работы электронной площадки устанавливается заказчиком или оператором электронной площадки.
- 43.4.** Проведение электронного аукциона может быть осуществлено в рабочий день не позднее чем через пять дней со дня окончания срока рассмотрения пер-



- вых частей заявок на участие в таком аукционе или со дня окончания срока рассмотрения единых заявок на участие в таком аукционе.
- 43.5.** Электронный аукцион проводится путем снижения начальной (максимальной) цены договора, в случае осуществления закупки в соответствии с главой 17 настоящего Положения - начальной цены единицы (суммы цен единиц) товара, работы, услуги на «шаг аукциона», указанный в аукционной документации.
- 43.6.** Подача ценовых предложений при проведении электронного аукциона вне шага аукциона не допускается.
- 43.7.** Подача ценовых предложений, равных или больше последнего поданного ценового предложения, не допускается.
- 43.8.** В случае если по истечении установленного оператором электронной площадки или заказчиком интервала между подачей ценовых предложений ни один из его участников не подал предложение о цене договора, в случае осуществления закупки в соответствии с главой 17 настоящего Положения - цене единицы (сумме цен единиц) товара, работы, услуги, такой аукцион завершается.
- 43.9.** В случае если при проведении электронного аукциона цена договора, при осуществлении закупки в соответствии с главой 17 настоящего Положения - начальная цена единицы (сумма цен единиц) товара, работы, услуги снижена до нуля, электронный аукцион проводится на право заключить договор. В этом случае победителем электронного аукциона признается лицо, заявка которого соответствует требованиям, установленным извещением и документацией о закупке, и которое предложило наиболее высокую цену за право заключить договор.
- 43.10.** Результаты сопоставления ценовых предложений участников аукциона в электронной форме направляются заказчику оператором электронной площадки в течение трех часов с момента окончания подачи ценовых предложений.
- Глава 44. Порядок рассмотрения вторых частей заявок на участие в аукционе в электронной форме, подведение итогов электронного аукциона**
- 44.1.** Комиссия по осуществлению закупок рассматривает вторые части заявок на участие в электронном аукционе, информацию и электронные документы, а также результаты сопоставления ценовых предложений участников электронного аукциона, направленные заказчику оператором электронной площадки, в части соответствия их требованиям, установленным извещением и документацией о таком аукционе.
- 44.2.** Комиссией по осуществлению закупок на основании результатов рассмотрения вторых частей заявок на участие в электронном аукционе принимается решение о соответствии или о несоответствии заявки на участие в таком аукционе требованиям, установленным извещением и документацией о таком аукционе, в порядке и по основаниям, которые предусмотрены настоящей главой.
- 44.3.** Срок рассмотрения вторых частей заявок на участие в электронном аукционе не может превышать три рабочих дня с даты направления оператором электронной площадки результатов сопоставления ценовых предложений участников аукциона в электронной форме.
- 44.4.** Заявка на участие в электронном аукционе признается не соответствующей требованиям, установленным извещением и (или) документацией о таком аукционе, в случае:
- 44.4.1.** Непредставления документов и информации, которые предусмотрены пунктом 40.7.3. настоящего Положения, в случае осуществления аукциона в электронной форме, участниками которого могут быть только субъекты малого и среднего предпринимательства, несоответствия указанных документов и информации требованиям, установленным извещением и (или) документацией о таком аукционе, наличия в указанных документах недостоверной информации об участнике такого аукциона на дату и время окончания срока подачи заявок на участие в таком аукционе или непредставления документов и информации, которые предусмотрены пунктом 40.12. настоящего Положения, несоответствия указанных документов и информации требованиям, установленным извещением и (или) документацией о таком аукционе, установления комиссией по осуществлению закупок факта предоставления недостоверной информации на дату и время окончания срока подачи заявок на участие в таком аукционе.
- 44.4.2.** Несоответствия участника такого аукциона, а также соисполнителей, субподрядчиков, если таковые указаны в заявке участника, требованиям, установленным аукционной документацией в соответствии с подпунктами 8.4.14 и 8.4.16. настоящего Положения.
- 44.4.3.** Отсутствия информации об участнике закупки, субподрядчике (соисполнителе) в едином реестре субъектов малого и среднего предпринимательства в случае осуществления закупки, предусмотренной подпунктами «б» и «в» пункта 4 Положения, утвержденного Постановлением № 1352 или отсутствия информации об участнике закупки, являющемся физическим лицом, не зарегистрированным в качестве индивидуального предпринимателя, применяющем специальный налоговый режим «Налог на профессиональный доход», на официальном сайте федерального органа исполнительной власти, уполномоченного по контролю и надзору в области налогов и сборов, о применении участником такого налогового режима в случае осуществления закупки, предусмотренной подпунктами «б» и «в» пункта 4 Положения, утвержденного Постановлением № 1352.
- 44.5.** Принятие решения о несоответствии заявки на участие в электронном аукционе требованиям, установленным извещением и (или) документацией о таком аукционе, по основаниям, не предусмотренным пунктом 44.4. настоящей главы, не допускается.
- 44.6.** Результаты рассмотрения вторых частей заявок на участие в электронном аукционе фиксируются в протоколе подведения итогов такого аукциона, который подписывается в день рассмотрения заявок всеми участвовавшими в рассмотрении этих заявок членами комиссии по осуществлению закупок, направляется заказчиком оператору электронной площадки и подлежит размещению в ЕИС не позднее чем через три дня со дня подписания. Указанный протокол должен содержать информацию, предусмотренную частью 14 статьи 3.2 Закона № 223-ФЗ. Заказчик вправе включать в протокол иные сведения по его усмотрению, если указание таких сведений не нарушает норм законодательства.
- 44.7.** Участник электронного аукциона, который предложил наиболее низкую цену договора, в случае осуществления закупки в соответствии с главой 17 настоящего Положения - цену единицы (сумму цен единиц) товара, работы, услуги, и заявка на участие которого соответствует требованиям, установленным извещением и аукционной документацией, признается победителем такого аукциона.
- 44.8.** В случае, предусмотренном пунктом 43.9. настоящего Положения, победителем электронного аукциона признается его участник, который предложил наиболее высокую цену за право заключения договора и заявка на участие в таком аукционе которого соответствует требованиям, установленным документацией и извещением о таком аукционе.
- 44.9.** В случае если электронный аукцион завершается по основанию, предусмотренном пунктом 43.8. настоящего Положения, комиссия формирует протокол подведения итогов электронного аукциона. Указанный протокол должен содержать информацию, предусмотренную частью 14 статьи 3.2 Закона № 223-ФЗ. Заказчик вправе включать в протокол иные сведения по его усмотрению, если указание таких сведений не нарушает норм законодательства. Протокол подписывается всеми присутствующими на заседании комиссии по осуществлению закупок членами в день подведения итогов аукциона, направляется заказчиком оператору электронной площадки и подлежит размещению в ЕИС не позднее чем через три дня со дня подписания.
- 44.10.** В случае если аукцион завершается по основанию, предусмотренном пунктом 43.8 настоящего Положения, заказчик заключает договор: с участником такого аукциона, заявка на участие в котором подана ранее других заявок на участие в таком аукционе, если несколько участников такого аукциона и поданные ими заявки признаны соответствующими требованиям Закона № 223-ФЗ, извещения и документации о таком аукционе; с единственным участником такого аукциона в соответствии с подпунктом 63.1.2 настоящего Положения, если только один участник такого аукциона и поданная им заявка признаны соответствующими требованиям Закона № 223-ФЗ, извещения и документации о таком аукционе.
- 44.11.** В случае если на электронном аукционе только один участник подал предложение о цене договора, при осуществлении закупки в соответствии с главой 17 настоящего Положения - цене единицы (сумме цен единиц) товара, работы, услуги, и заявка такого участника электронного аукциона была признана не соответствующей требованиям, установленным извещением и (или) документацией об электронном аукционе в соответствии с пунктом 44.4. Положения, заказчик заключает договор: с участником такого аукциона, заявка на участие, в котором подана ранее других заявок на участие в таком аукционе, если несколько участников такого аукциона и поданные ими заявки признаны соответствующими требованиям Закона № 223-ФЗ, извещения и документации о таком аукционе; с единственным участником такого аукциона в соответствии с подпунктом 63.1.2. настоящего Положения, если только один участник такого аукциона и поданная им заявка признаны соответствующими требованиям Закона № 223-ФЗ, извещения и документации о таком аукционе.
- 44.12.** Электронный аукцион признается несостоявшимся в случае, если комиссией по осуществлению закупок принято решение:
- 44.12.1.** О несоответствии требованиям, установленным в извещении и документация об электронном аукционе всех вторых частей заявок на участие в нем.
- 44.12.2.** О соответствии требованиям, указанным в извещении и документация о таком аукционе, только одной второй части заявки на участие в нем.
- 44.13.** В случае если электронный аукцион признан несостоявшимся по причине принятия комиссией по осуществлению закупок решения о соответствии требованиям, указанным в извещении и документации о таком аукционе, второй части заявки только одного участника, комиссия формирует протокол о признании закупки несостоявшейся. Указанный протокол должен содержать информацию, предусмотренную частью 14 статьи 3.2 Закона № 223-ФЗ. Заказчик вправе включать в протокол иные сведения по его усмотрению, если указание таких сведений не нарушает норм законодательства. Протокол подписывается всеми присутствующими на заседании комиссии по осуществлению закупок членами в день рассмотрения заявок, направляется заказчиком оператору электронной площадки и подлежит размещению в ЕИС не позднее чем через три дня со дня подписания.
- В случае признания закупки несостоявшейся по основанию, указанному в абзаце первом пункта 44.13. настоящей главы, заказчик заключает договор с единственным поставщиком (подрядчиком, исполнителем) в соответствии с подпунктом 63.1.2. настоящего Положения.
- 44.14.** В случае если электронный аукцион признан несостоявшимся по причине принятия комиссией по осуществлению закупок решения о несоответствии требованиям, установленным извещением и документацией о таком аукционе всех вторых частей заявок на участие в нем, комиссия формирует протокол о признании закупки несостоявшейся. Указанный протокол должен содержать информацию, предусмотренную частью 14 статьи 3.2 Закона № 223-ФЗ. Заказчик вправе включать в протокол иные сведения по его усмотрению, если указание таких сведений не нарушает норм законодательства. Протокол подписывается всеми присутствующими на заседании комиссии по осуществлению закупок членами в день рассмотрения заявок, направляется заказчиком оператору электронной площадки и подлежит размещению в ЕИС не позднее чем через три дня со дня подписания.
- В случае признания закупки несостоявшейся по основанию, указанному в абзаце первом пункта 44.14. настоящей главы, заказчик вправе осуществить одно из следующих действий:
- 44.14.1.** Провести новую закупку.
- 44.14.2.** Заключить договор с единственным поставщиком (подрядчиком, исполнителем) в соответствии с подпунктом 63.1.3. настоящего Положения.
- 44.14.3.** Заключить договор с единственным поставщиком (подрядчиком, исполнителем) в соответствии с подпунктом 63.1.3.1. настоящего Положения.
- 44.15.** В случае проведения аукциона в электронной форме, заявка на участие, в котором состоит из одной части, комиссия по осуществлению закупок в соответствии с результатами сопоставления ценовых предложений участников электронного аукциона, допущенных к участию в таком аукционе по результатам рассмотрения единых заявок, формирует протокол подведения итогов электронного аукциона.
- Участник электронного аукциона, который предложил наиболее низкую цену договора, в случае осуществления закупки в соответствии с главой 17 настоящего Положения - цену единицы (сумму цен единиц) товара, работы, услуги, и заявка на участие которого соответствует требованиям, установленным извещением и аукционной документацией, признается победителем такого аукциона.
- В случае, предусмотренном пунктом 43.9. настоящего Положения, победителем электронного аукциона признается его участник, который предложил наиболее высокую цену за право заключения договора и заявка на участие в таком аукционе которого



- соответствует требованиям, установленным документацией и извещением о таком аукционе.
- 44.16.** Протокол подведения итогов электронного аукциона должен содержать информацию, предусмотренную частью 14 статьи 3.2 Закона № 223-ФЗ. Заказчик вправе включать в протокол иные сведения по его усмотрению, если указание таких сведений не нарушает норм законодательства. Протокол подписывается всеми присутствующими на заседании членами комиссии по осуществлению закупок в день рассмотрения заявок, направляется заказчиком оператору электронной площадки и подлежит размещению в ЕИС не позднее чем через три дня со дня подписания.
- 44.17.** В случае проведения аукциона в электронной форме, заявка на участие в котором состоит из одной части, если такой аукцион завершен по основанию, предусмотренному пунктом 43.8. настоящего Положения, заказчик заключает договор с участником такого аукциона, заявка на участие в котором подана ранее других заявок на участие в таком аукционе, если несколько участников такого аукциона и поданные ими заявки признаны соответствующими требованиям Закона № 223-ФЗ, извещения и документации о таком аукционе.
- 44.18.** В случае если заказчиком принято решение о том, что заявки на участие в электронном аукционе состоят из одной части, по результатам проведения аукциона на основании информации, указанной в пункте 43.10. настоящего Положения, комиссией в течение двух дней со дня получения от оператора электронной площадки результатов сопоставления ценовых предложений участников аукциона в электронной форме формируется протокол подведения итогов электронного аукциона, который содержит сведения, предусмотренные частью 14 статьи 3.2 Закона № 223-ФЗ. Заказчик вправе включать в протокол иные сведения по его усмотрению, если указание таких сведений не нарушает норм законодательства.
- Указанный протокол подписывается всеми участвовавшими в рассмотрении этих заявок членами комиссии по осуществлению закупок в день формирования протокола, направляется заказчиком оператору электронной площадки и подлежит размещению в ЕИС не позднее чем через три дня со дня подписания.
- 44.19.** Любой участник электронного аукциона вправе обжаловать результаты электронного аукциона в установленном порядке.
- 44.20.** По результатам проведения электронного аукциона договор заключается в электронной форме в порядке и в сроки, предусмотренные действующим законодательством, извещением и документацией о закупке и главой 26 настоящего Положения.
- Глава 45. Особенности проведения открытого аукциона**
- 45.1.** Закупки путем проведения открытого аукциона осуществляются в порядке, предусмотренном главами 38 - 40 Положения, с учетом особенностей настоящей главы.
- Документация о проведении открытого аукциона кроме информации, указанной в главе 39, должна содержать информацию о времени и месте проведения открытого аукциона.
- Проведение открытого аукциона может быть осуществлено в рабочий день не позднее чем через пять дней со дня окончания срока рассмотрения заявок на участие в таком аукционе.
- 45.2.** После даты размещения в ЕИС извещения о проведении открытого аукциона заказчик на основании поданного в письменной форме заявления любого заинтересованного лица в течение двух рабочих дней с даты получения соответствующего заявления обязан предоставить такому лицу аукционную документацию в порядке, указанном в аукционной документации.
- При этом аукционная документация предоставляется в форме документа на бумажном носителе или в форме электронного документа после внесения данным лицом платы за предоставление аукционной документации, если данная плата установлена заказчиком и указание об этом содержится в извещении о проведении аукциона. Размер данной платы не должен превышать расходы заказчика на изготовление копии аукционной документации и доставку ее лицу, подавшему указанное заявление, посредством почтовой связи. Предоставление аукционной документации в форме электронного документа осуществляется без взимания платы.
- 45.3.** Для участия в открытом аукционе участник закупки подает заявку в срок и по форме, которые установлены аукционной документацией и настоящим Положением.
- 45.4.** Заявка на участие в открытом аукционе наряду с информацией, указанной в подпунктах 40.10.1. и 40.10.2, подпунктах 40.12.1, 40.12.4. - 40.12.9. настоящего Положения, должна содержать:
- 45.4.1.** Полученную не ранее чем за сто восемьдесят дней до дня размещения в ЕИС извещения о проведении аукциона выписку из Единого государственного реестра юридических лиц или нотариально заверенную копию такой выписки (для юридического лица), полученную не ранее чем за сто восемьдесят дней до дня размещения в ЕИС извещения о проведении аукциона выписку из Единого государственного реестра индивидуальных предпринимателей или нотариально заверенную копию такой выписки (для индивидуального предпринимателя), копии документов, удостоверяющих личность (для иного физического лица), надлежащим образом заверенный перевод на русский язык документов о государственной регистрации юридического лица или государственной регистрации физического лица в качестве индивидуального предпринимателя в соответствии с законодательством соответствующего государства (для иностранного лица), полученные не ранее чем за сто восемьдесят дней до дня размещения в ЕИС извещения о проведении аукциона.
- 45.4.2.** Копии документов, подтверждающих полномочия лица на осуществление действий от имени участника закупки - юридического лица (копия решения о назначении или об избрании, или приказа о назначении физического лица на должность, в соответствии с которым такое физическое лицо обладает правом действовать от имени участника закупки без доверенности). В случае если от имени участника закупки действует иное лицо, заявка на участие в аукционе должна содержать также доверенность на осуществление действий от имени участника закупки, заверенную печатью участника закупки (при наличии) и подписанную руководителем участника закупки (для юридических лиц) или уполномоченным этим руководителем лицом либо нотариально заверенную копию такой доверенности. В случае если указанная доверенность подписана лицом, уполномоченным руководителем участника закупки, заявка на участие в закупке должна содержать также документ, подтверждающий полномочия такого лица.
- Заявка на участие в открытом аукционе может содержать эскиз, рисунок, чертеж, фотографию, иное изображение товара, на поставку которого заключается договор.
- 45.5.** Все листы заявки (тома заявки) на участие в открытом аукционе должны быть прошиты и пронумерованы. Заявка на участие в открытом аукционе должна содержать описание входящих в состав заявки документов, скреплена печатью (при наличии) участника закупки (для юридических лиц) и подписана участником закупки или лицом, уполномоченным таким участником закупки.
- Неисполнение участником закупки требований по оформлению заявки и (или) непредставление документов является основанием для отказа в допуске к участию в открытом аукционе такого участника закупки.
- 45.6.** Участник закупки подает заявку в письменной форме в запечатанном виде. При этом на таком конверте указывается наименование закупки, на участие в которой подается данная заявка, и номер извещения.
- 45.7.** Каждая заявка на участие в открытом аукционе, поступившая в срок, указанный в аукционной документации, регистрируется заказчиком. По требованию участника открытого аукциона, подавшего конверт с заявкой на участие в таком аукционе, заказчик выдает расписку в получении заявки на участие в открытом аукционе с указанием даты и времени его получения.
- 45.8.** Прием заявок на участие в открытом аукционе прекращается в день и время, указанные в извещении о проведении такого аукциона.
- Рассмотрение заявки, поступившей по истечении срока представления заявок на участие в открытом аукционе, не осуществляется.
- 45.9.** Комиссия по осуществлению закупок вскрывает конверты с заявками на участие в открытом аукционе после наступления срока, указанного в аукционной документации в качестве срока подачи заявок на участие в открытом аукционе. Конверты с заявками на участие в открытом аукционе вскрываются во время, в месте, в порядке, указанными в аукционной документации.
- 45.10.** Комиссия по осуществлению закупок вскрывает конверты с заявками на участие в открытом аукционе, если такие конверты и заявки поступили заказчику до времени вскрытия таких конвертов.
- 45.11.** В случае если открытый аукцион признается несостоявшимся по причине того, что на участие в открытом аукционе подана только одна заявка, такая заявка подлежит дальнейшему рассмотрению в соответствии с положениями настоящей главы.
- 45.12.** В случае если открытый аукцион признается несостоявшимся по причине того, что в таком аукционе не подано ни одной заявки, комиссия формирует протокол о признании закупки несостоявшейся, в котором должна содержаться информация в соответствии с частью 14 статьи 3.2 Закона № 223-ФЗ. Заказчик вправе включать в протокол иные сведения по его усмотрению, если указание таких сведений не нарушает норм законодательства. Указанный протокол подписывается всеми присутствующими членами комиссии в день вскрытия конвертов на участие в открытом аукционе и размещается заказчиком в ЕИС не позднее чем через три дня со дня подписания.
- В случае, указанном в абзаце первом пункта 45.12. настоящего Положения, заказчик вправе осуществить одно из следующих действий:
- 45.12.1.** Провести новую закупку.
- 45.12.2.** Заключить договор с единственным поставщиком (подрядчиком, исполнителем) в соответствии с подпунктом 63.1.3. настоящего Положения.
- 45.12.3.** Заключить договор с единственным поставщиком (подрядчиком, исполнителем) в соответствии с подпунктом 63.1.3.1. настоящего Положения.
- 45.13.** Комиссия по осуществлению закупок рассматривает заявки на участие в открытом аукционе на соответствие требованиям, установленным аукционной документацией и извещением о проведении аукциона.
- 45.14.** Срок рассмотрения заявок на участие в открытом аукционе не может превышать десять дней со дня окончания срока подачи заявок на участие в таком аукционе.
- 45.15.** По результатам рассмотрения заявок на участие в открытом аукционе комиссия по осуществлению закупок принимает решение о допуске участника закупки, подавшего заявку на участие в таком аукционе, к участию в нем или об отказе в допуске к участию в таком аукционе в порядке и по основаниям, которые предусмотрены пунктом 45.16. настоящей главы.
- 45.16.** Участник открытого аукциона не допускается к участию в нем в случае:
- 45.16.1.** Не предоставления информации, предусмотренной пунктом 45.4. настоящего Положения (за исключением случая непредставления информации о стране происхождения товара), или установления комиссией по осуществлению закупок факта предоставления недостоверной информации на дату и время окончания срока подачи заявок на участие в таком аукционе.
- 45.16.2.** Несоответствия информации, предусмотренной пунктом 45.4. настоящего Положения, требованиям документации и (или) извещения о таком аукционе.
- 45.16.3.** Несоответствия участника такого аукциона, а также соисполнителей, субподрядчиков, если таковые указаны в заявке участника, требованиям, установленным аукционной документацией в соответствии с подпунктами 8.4.14. и 8.4.16. настоящего Положения.
- 45.16.4.** Содержания в заявке на участие в открытом аукционе сведений о ценовом предложении.
- 45.17.** Отказ в допуске к участию в электронном аукционе по основаниям, не предусмотренным пунктом 45.16. настоящей главы, не допускается.
- 45.18.** На основании результатов рассмотрения заявок на участие в открытом аукционе формируется протокол рассмотрения заявок на участие в открытом аукционе, который ведется комиссией по осуществлению закупок и подписывается всеми присутствующими на заседании членами такой комиссии в день рассмотрения заявок на участие в аукционе. Указанный протокол должен содержать информацию, предусмотренную частью 13 статьи 3.2 Закона № 223-ФЗ. Заказчик вправе включать в протокол иные сведения по его усмотрению, если указание таких сведений не нарушает норм законодательства. Протокол рассматривается в ЕИС не позднее чем через три дня со дня подписания.
- 45.19.** В случае, если по результатам рассмотрения заявок на участие в открытом аукционе комиссия по осуществлению закупок приняла решение об отказе в допуске к участию в таком аукционе всех участников закупки, подавших заявки на участие в нем, или о признании только одного участника закупки, подавшего заявку на участие в таком аукционе, его участником, такой аукцион признается несостоявшимся.
- В указанном случае комиссия формирует протокол о признании закупки несостоявшейся. Такой протокол должен содержать информацию, предусмотренную частью 14 статьи 3.2 Закона № 223-ФЗ. Заказчик вправе включать в протокол иные сведения по его усмотрению, если указание таких сведений не нарушает норм законодательства. Протокол подписывается всеми присутствующими на за-



седании комиссии по осуществлению закупок членами в день рассмотрения заявок и размещается в ЕИС не позднее чем через три дня со дня подписания.

- 45.20.** В случае если открытый аукцион признан несостоявшимся по причине того, что по результатам рассмотрения заявок на участие в открытом аукционе комиссия по осуществлению закупок приняла решение о признании только одного участника закупки, подавшего заявку на участие в таком аукционе, его участником, заказчик заключает договор с единственным поставщиком (подрядчиком, исполнителем) в соответствии с подпунктом 63.1.2. настоящего Положения.
- 45.21.** В случае если открытый аукцион признан несостоявшимся по причине того, что по результатам рассмотрения заявок на участие в открытом аукционе комиссия по осуществлению закупок приняла решение об отказе в допуске к участию в таком аукционе всех участников закупки, подавших заявки на участие в нем, заказчик вправе осуществить одно из следующих действий:
- 45.21.1.** Провести новую закупку.
- 45.21.2.** Заключить договор с единственным поставщиком (подрядчиком, исполнителем) в соответствии с подпунктом 63.1.3. настоящего Положения.
- 45.21.3.** Заключить договор с единственным поставщиком (подрядчиком, исполнителем) в соответствии с подпунктом 63.1.3.1. настоящего Положения.
- 45.22.** В открытом аукционе могут участвовать только участники такого аукциона, заявки которых были признаны соответствующими требованиям аукционной документации и извещения о проведении аукциона в соответствии с протоколом, указанным в пункте 45.18. настоящей главы.
- 45.23.** Открытый аукцион проводится заказчиком в присутствии членов комиссии по осуществлению закупок, участников открытого аукциона или их представителей.
- 45.24.** Аукционист выбирается из числа членов комиссии по осуществлению закупок путем открытого голосования членов такой комиссии большинством голосов.
- 45.25.** Открытый аукцион проводится в следующем порядке:
- 45.25.1.** Комиссия по осуществлению закупок непосредственно перед началом проведения открытого аукциона регистрирует участников такого аукциона, явившихся на открытый аукцион, или их представителей в журнале регистрации участников открытого аукциона. При регистрации участникам открытого аукциона или их представителям выдаются пронумерованные карточки (далее по тексту - карточки).
- 45.25.2.** Открытый аукцион начинается с объявления аукционистом начала проведения аукциона (лота), номера лота (в случае проведения аукциона по нескольким лотам), предмета договора, начальной (максимальной) цены договора (лота), в случае осуществления закупки в соответствии с главой 17 настоящего Положения - начальной цены единицы (суммы цен единиц) товара, работы, услуги, «шага аукциона», наименований участников открытого аукциона, которые не явились на такой аукцион.
- 45.25.3.** Участник открытого аукциона после объявления аукционистом начальной (максимальной) цены договора (цены лота), в случае осуществления закупки в соответствии с главой 17 настоящего Положения - начальной цены единицы (суммы цен единиц) товара, работы, услуги и цены договора, цены единицы (суммы цен единиц) товара, работы, услуги, сниженных в соответствии с «шагом аукциона», поднимает карточки в случае, если он согласен заключить договор по объявленной цене.
- 45.25.4.** Аукционист объявляет номер карточки участника открытого аукциона, который первым поднял карточку после объявления аукционистом начальной (максимальной) цены договора (цены лота), в случае осуществления закупки в соответствии с главой 17 настоящего Положения - начальной цены единицы (суммы цен единиц) товара, работы, услуги и цены договора, цены единицы (суммы цен единиц) товара, работы, услуги, сниженных в соответствии с «шагом аукциона», и «шаг аукциона», в соответствии с которым снижается цена.
- 45.25.5.** Открытый аукцион считается оконченным, если после трехкратного объявления аукционистом цены договора, в случае осуществления закупки в соответствии с главой 17 настоящего Положения - цены единицы (суммы цен единиц) товара, работы, услуги на последнем шаге открытого аукциона ни один участник такого аукциона не поднял карточку. В этом случае аукционист объявляет об окончании проведения открытого аукциона (открытого аукциона по лоту), последнее предложение о цене договора, при осуществлении закупки в соответствии с главой 17 настоящего Положения - цене единицы (сумме цен единиц) товара, работы, услуги, номер карточки и наименование победителя открытого аукциона.
- 45.26.** Победителем открытого аукциона признается лицо, предложившее наиболее низкую цену договора, в случае осуществления закупки в соответствии с главой 17 настоящего Положения - цену единицы (сумму цен единиц) товара, работы, услуги, за исключением случая, если при проведении открытого аукциона цена договора, цена единицы (сумма цен единиц) товара, работы, услуги снижена до нуля и открытый аукцион проводится на право заключить договор. В этом случае победителем открытого аукциона признается лицо, предложившее наиболее высокую цену на право заключить договор.
- 45.27.** При проведении открытого аукциона заказчик ведет протокол такого аукциона. Протокол открытого аукциона должен содержать сведения, указанные в части 14 статьи 3.2 Закона № 223-ФЗ, а также следующую информацию:
- 45.27.1.** Место, дата и время проведения открытого аукциона.
- 45.27.2.** Последнее предложение о цене договора каждого участника.
- 45.27.3.** Наименование и место нахождения (для юридического лица), фамилия, имя, отчество, место жительства (для физического лица) победителя открытого аукциона.
- Заказчик вправе включать в протокол иные сведения по его усмотрению, если указание таких сведений не нарушает норм законодательства.
- 45.28.** Протокол проведения открытого аукциона подписывается в день проведения такого аукциона всеми присутствующими членами комиссии по осуществлению закупок. Протокол составляется в одном экземпляре, который остается у заказчика.
- Протокол открытого аукциона размещается заказчиком в ЕИС не позднее чем через три дня со дня подписания.
- 45.29.** В случае, если в открытом аукционе принимал участие один участник или при проведении открытого аукциона не присутствовал ни один участник такого аукциона, или в случае, если в связи с отсутствием предложений о цене договора, при осуществлении закупки в соответствии с главой 17 настоящего По-

ложения - цене единицы (сумме цен единиц) товара, работы, услуги, предусматривающих более низкую цену договора, цену единицы (сумму цен единиц) товара, работы, услуги, чем начальная (максимальная) цена договора (цена лота), начальная цена единицы (сумма цен единиц) товара, работы, услуги, «шаг аукциона» снижен до минимального размера и после трехкратного объявления предложения о начальной (максимальной) цене договора (цене лота), начальной цене единицы (сумме цен единиц) товара, работы, услуги не поступило ни одного предложения, которое предусматривало бы более низкую цену договора, цену единицы (сумму цен единиц) товара, работы, услуги, заказчик заключает договор с участником такого аукциона, заявка на участие в котором подана ранее других заявок на участие в таком аукционе, если только один участник такого аукциона и поданная им заявка признаны соответствующими требованиям Закона № 223-ФЗ, извещения и документации о таком аукционе в соответствии с подпунктом 63.1.2. настоящего Положения.

- 45.30.** По результатам проведения открытого аукциона договор заключается в порядке и в сроки, предусмотренные действующим законодательством, извещением и документацией о закупке и главой 26 настоящего Положения.

Раздел 4. Условия применения и порядок проведения запроса котировок в электронной форме

Глава 46. Условия применения запроса котировок в электронной форме

- 46.1.** Под запросом котировок в электронной форме (далее в разделе - запрос котировок) понимается форма торгов, обеспечиваемая на электронной площадке ее оператором, победителем запроса котировок признается участник закупки, заявка которого соответствует требованиям, установленным извещением о проведении запроса котировок и содержит наиболее низкую цену договора, в случае осуществления закупки в соответствии с главой 17 настоящего Положения - цену единицы (сумму цен единиц) товара, работы, услуги. Заказчик вправе осуществить закупку путем проведения запроса котировок в электронной форме при одновременном выполнении следующих условий: Объектом закупки являются товары, работы, услуги, в отношении которых целесообразно проводить оценку только по ценовому критерию. Начальная (максимальная) цена договора не превышает семь миллионов рублей.
- 46.2.1.** Запрос котировок в электронной форме состоит из одного этапа, включающего открытие доступа к поданным заявкам на участие в запросе котировок, рассмотрение и оценку таких заявок. По результатам указанного этапа составляется протокол.
- 46.2.2.** Заказчик вправе принять решение об отмене запроса котировок в любое время вплоть до даты и времени окончания срока подачи заявок в порядке, предусмотренном главой 25 настоящего Положения.
- 46.3.** Запрос котировок в электронной форме состоит из одного этапа, включающего открытие доступа к поданным заявкам на участие в запросе котировок, рассмотрение и оценку таких заявок. По результатам указанного этапа составляется протокол.
- 46.4.** Заказчик вправе принять решение об отмене запроса котировок в любое время вплоть до даты и времени окончания срока подачи заявок в порядке, предусмотренном главой 25 настоящего Положения.

Глава 47. Извещение о проведении запроса котировок в электронной форме

- 47.1.** Заказчик должен разместить в ЕИС извещение о проведении запроса котировок (далее в разделе также - извещение) не менее чем за пять рабочих дней до даты окончания срока подачи заявок на участие в запросе котировок.
- В извещении наряду с информацией, указанной в пункте 8.3. настоящего Положения, указываются:
- 47.1.1.** Описание предмета такой закупки в соответствии с главой 11 настоящего Положения; требования к безопасности, качеству, техническим характеристикам, функциональным характеристикам (потребительским свойствам) товара, работы, услуги, к размерам, упаковке, отгрузке товара, к результатам работы, установленные заказчиком и предусмотренные техническими регламентами в соответствии с законодательством Российской Федерации о техническом регулировании, документами, разрабатываемыми и применяемыми в национальной системе стандартизации, принятыми в соответствии с законодательством Российской Федерации о стандартизации, иные требования, связанные с определением соответствия поставляемого товара, выполняемой работы, оказываемой услуги потребностям заказчика.
- 47.1.2.** Форма заявки на участие в запросе котировок, а также требования к составу и содержанию такой заявки, и порядку ее предоставления в электронном виде.
- 47.1.3.** Требования к описанию участниками такой закупки поставляемого товара, который является предметом конкурентной закупки, его функциональных характеристик (потребительских свойств), его количественных и качественных характеристик, требования к описанию участниками такой закупки выполняемой работы, оказываемой услуги, которые являются предметом конкурентной закупки, их количественных и качественных характеристик.
- 47.1.4.** Условия и сроки (периоды) поставки товара, выполнения работы, оказания услуги.
- 47.1.5.** Форма, сроки и порядок оплаты товара, работы, услуги.
- 47.1.6.** Обоснование начальной (максимальной) цены договора либо цены единицы товара, работы, услуги, включая информацию о расходах на перевозку, страхование, уплату таможенных пошлин, налогов и других обязательных платежей.
- 47.1.7.** Информация о валюте, используемой для формирования цены договора и расчетов с поставщиками (подрядчиками, исполнителями).
- 47.1.8.** Порядок применения официального курса иностранной валюты к рублю Российской Федерации, установленного Центральным банком Российской Федерации и используемого при оплате договора.
- 47.1.9.** Порядок и срок отзыва заявок на участие в закупке.
- 47.1.10.** Порядок и срок внесения изменений в заявку на участие в закупке.
- 47.1.11.** Формы, порядок, дата и время окончания срока предоставления участникам такой закупки разъяснений положений извещения о закупке с учетом положений главы 9 настоящего Положения.
- 47.1.12.** Дата рассмотрения предложений участников такой закупки и подведения итогов такой закупки.
- 47.1.13.** Размер (в денежном выражении), возможные формы и порядок предоставления (в отношении каждой из форм) обеспечения требований к гарантийному сроку товара, работы, услуги и (или) объему предоставления гарантий их качества, гарантийному обслуживанию товара, в случае если заказчиком принято решение об установлении таких требований или указание на то, что обеспечение гарантийных обязательств не требуется.
- 47.1.14.** Указание на антидемпинговые меры и их описание согласно требованиям главы 23 настоящего Положения.
- 47.1.15.** Указание на срок и порядок подписания договора, в том числе указание на срок, в течение которого участник закупки, с которым заключается договор, обязан направить заказчику подписанный со своей стороны проект договора.
- 47.1.16.** Возможность заказчика изменить условия договора в случаях, предусмотрен-



- ных настоящим Положением.
- 47.1.17.** Сведения, предусмотренные в подпунктах 13.2.1. - 13.2.9. настоящего Положения.
- 47.1.18.** Иные сведения, размещаемые в извещении по решению заказчика.
- 47.2.** К извещению должен быть приложен проект договора, который является неотъемлемой частью извещения о проведении запроса котировок.
- 47.3.** Извещение о запросе котировок может содержать требование о том, что предложенная участником цена единицы товара, работы, услуги не должна превышать цену единицы товара, работы, услуги, указанную в извещении о проведении запроса котировок. В случае осуществления закупки в соответствии с главами 14 и 17 Положения указанное требование не устанавливается.
- 47.4.** В случае осуществления закупки в соответствии с главой 17 настоящего Положения извещение о проведении запроса котировок должно включать также порядок определения победителя закупки с неопределенным объемом.
- 47.5.** В случае осуществления закупки в соответствии с главой 18 настоящего Положения в извещении о проведении запроса котировок должны быть предусмотрены возможность заключения более одного договора по одному лоту с разными участниками, а также порядок определения объема поставки (выполнения работ, оказания услуг) такими участниками.
- 47.6.** Порядок предоставления разъяснений положений извещения о проведении запроса котировок должен быть указан в извещении о таком запросе с учетом требований главы 9 настоящего Положения.
- 47.7.** Заказчик вправе внести изменения в извещение о проведении запроса котировок в соответствии с положениями главы 9 настоящего Положения.
- Глава 48. Порядок подачи заявок на участие в запросе котировок в электронной форме**
- 48.1.** Заявка на участие в запросе котировок подается на электронной площадке.
- 48.2.** Заявка на участие в запросе котировок должна содержать:
- 48.2.1.** Согласие участника запроса котировок на поставку товара, выполнение работы или оказание услуги на условиях, предусмотренных извещением, и не подлежащих изменению по результатам проведения закупки, наименование страны происхождения товара, при этом отсутствие информации о стране происхождения товара не является основанием для признания заявки не соответствующей требованиям, установленным извещением.
- 48.2.2.** При осуществлении закупки товара или закупки работы, услуги, для выполнения которых используется товар:
- 48.2.2.1.** Наименование страны происхождения товара, при этом отсутствие информации о стране происхождения товара не является основанием для признания заявки не соответствующей требованиям, установленным извещением.
- 48.2.2.2.** Конкретные значения показателей товара, соответствующие значениям, установленным в извещении, и указание на товарный знак (при наличии).
- 48.2.3.** Сведения об участнике запроса котировок, подавшем такую заявку, включая наименование, фирменное наименование (при наличии); сведения о месте нахождения, адрес, идентификационный номер налогоплательщика или основной государственный регистрационный номер, идентификационный номер налогоплательщика (при наличии) учредителя, членов коллегиального исполнительного органа, лица, исполняющего функции единоличного исполнительного органа участника запроса котировок (для юридического лица); фамилия, имя, отчество (при наличии), паспортные данные, сведения о месте жительства (для физического лица); номер контактного телефона, адрес электронной почты участника (при их наличии); идентификационный номер налогоплательщика участника или в соответствии с законодательством соответствующего иностранного государства аналог идентификационного номера налогоплательщика этого участника (для иностранного лица).
- 48.2.4.** Полученную не ранее чем за сто восемьдесят дней до дня размещения в ЕИС извещения о запроса котировок выписку из Единого государственного реестра юридических лиц (в том числе сформированную с использованием сервиса «Предоставление сведений из ЕГРЮЛ/ЕГРИП», размещенного на официальном сайте ФНС России в сети Интернет по адресу: <https://egrul.nalog.ru>) для юридического лица, полученную не ранее чем за сто восемьдесят дней до дня размещения в ЕИС извещения о проведении запроса котировок выписку из Единого государственного реестра индивидуальных предпринимателей (в том числе сформированную с использованием сервиса «Предоставление сведений из ЕГРЮЛ/ЕГРИП», размещенного на официальном сайте ФНС России в сети Интернет по адресу: <https://egrul.nalog.ru>) для индивидуального предпринимателя, копии документов, удостоверяющих личность (для иного физического лица), надлежащим образом заверенный перевод на русский язык документов о государственной регистрации юридического лица или государственной регистрации физического лица в качестве индивидуального предпринимателя в соответствии с законодательством соответствующего государства (для иностранного лица), полученные не ранее чем за сто восемьдесят дней до дня размещения в ЕИС извещения о проведении запроса котировок.
- 48.2.5.** Копии документов, подтверждающих полномочия лица на осуществление действий от имени участника закупки - юридического лица (копия решения о назначении или об избрании, или приказа о назначении физического лица на должность, в соответствии с которым такое физическое лицо обладает правом действовать от имени участника закупки без доверенности). В случае если от имени участника запроса котировок действует иное лицо, заявка на участие в таком запросе должна содержать также доверенность на осуществление действий от имени участника запроса котировок, заверенную печатью участника запроса котировок (при наличии печати) и подписанную руководителем (для юридического лица) или уполномоченным руководителем лицом. В случае если указанная доверенность подписана лицом, уполномоченным руководителем, заявка на участие в запросе котировок должна содержать также документ, подтверждающий полномочия такого лица.
- 48.2.6.** Копии учредительных документов участника запроса котировок (для юридических лиц).
- 48.2.7.** Решение о согласии на совершение крупной сделки или о последующем одобрении этой сделки либо копия такого решения в случае, если требование о наличии указанного решения установлено законодательством Российской Федерации, учредительными документами юридического лица и если для участника запроса котировок заключение договора на поставку товара, выполнение работы или оказание услуги, являющихся предметом закупки, либо предоставления обеспечения заявки на участие в запросе котировок, обеспечения исполнения договора, обеспечения гарантийных обязательств является крупной сделкой.
- 48.2.8.** Предложение о цене договора, в случае осуществления закупки в соответствии с главой 17 настоящего Положения - цене единицы (сумме цен единиц) товара, работы, услуги, а также предложение об иных условиях исполнения договора, если предоставление такого предложения предусмотрено извещением о проведении запроса котировок в электронной форме.
- 48.2.9.** В случаях, предусмотренных извещением, копии документов, подтверждающих соответствие товара, работы или услуги требованиям, установленным в соответствии с законодательством Российской Федерации (при наличии в соответствии с законодательством Российской Федерации данных требований к указанному товару, работе или услуге), при этом не допускается требовать предоставления таких документов, если в соответствии с законодательством Российской Федерации такие документы передаются вместе с товаром.
- 48.2.10.** В случае установления заказчиком в соответствии с пунктом 8.6. Положения требования о том, что предложенная участником в заявке на участие в закупке цена единицы товара, работы, услуги не должна превышать цену единицы товара, работы, услуги, указанную в извещении о проведении закупки, участник закупки включает в заявку на участие в запросе котировок предложение о цене единицы товара, работы, услуги по каждой позиции.
- 48.2.11.** Иную информацию и документы, предусмотренные извещением о проведении запроса котировок.
- 48.3.** В случае проведения запроса котировок в электронной форме, участниками которого могут быть только субъекты малого и среднего предпринимательства, заявка на участие в запросе котировок должна содержать информацию и документы, предусмотренные частью 19.1 статьи 3.4 Закона № 223-ФЗ, в случае установления заказчиком обязанности их представления.
- 48.4.** Участник запроса котировок вправе подать только одну заявку на участие в таком запросе в отношении каждого предмета закупки (лота). В случае установления факта подачи одним участником двух и более заявок на участие в таком запросе котировок в отношении одного и того же лота, при условии, что поданные ранее заявки таким участником не отозваны, все заявки на участие в таком запросе такого участника в отношении данного лота, не рассматриваются и возвращаются участнику.
- 48.5.** Участник запроса котировок вправе изменить или отозвать свою заявку до истечения срока подачи заявок. Заявка на участие в таком запросе является измененной или отозванной, если изменение осуществлено или уведомление об отзыве заявки получено до истечения срока подачи заявок на участие в таком запросе котировок. Изменение или отзыв заявки после окончания срока подачи заявок не допускается.
- 48.6.** Наличие противоречий в отношении одних и тех же сведений в рамках документов одной заявки, а также в отношении сведений, заполняемых участником на электронной площадке, приравнивается к наличию в такой заявке недостоверных сведений.
- Глава 49. Порядок открытия доступа к поданным заявкам, рассмотрения и оценки таких заявок на участие в запросе котировок в электронной форме**
- 49.1.** Рассмотрение и оценка поданных заявок осуществляются в течение одного рабочего дня со дня открытия доступа к таким заявкам. При проведении запроса котировок открытие доступа осуществляется оператором электронной площадки, на которой проводится процедура.
- 49.2.** Победителем запроса котировок признается участник, подавший заявку, которая соответствует всем требованиям, установленным в извещении о проведении запроса котировок, и в которой указана наиболее низкая цена товара, работы или услуги. При предложении наиболее низкой цены товара, работы или услуги несколькими участниками запроса котировок победителем запроса котировок признается участник, заявка на участие которого поступила ранее других заявок, в которых предложена такая же цена.
- 49.3.** Комиссия по осуществлению закупок не рассматривает и отклоняет заявки на участие в запросе котировок в следующих случаях:
- 49.3.1.** Не предоставления информации, предусмотренной пунктом 48.3. настоящего Положения, в случае осуществления запроса котировок в электронной форме, участниками которого могут быть только субъекты малого и среднего предпринимательства или не предоставления информации, предусмотренной пунктом 48.2. настоящего Положения (за исключением случая непредоставления информации о стране происхождения товара), или установления комиссией по осуществлению закупок факта предоставления недостоверной информации на дату и время окончания срока подачи заявок на участие в таком запросе котировок.
- 49.3.2.** Несоответствия информации, предусмотренной пунктом 48.3. настоящего Положения, в случае осуществления запроса котировок в электронной форме, участниками которого могут быть только субъекты малого и среднего предпринимательства или несоответствия информации, предусмотренной пунктом 48.2. настоящего Положения, требованиям извещения о таком запросе котировок.
- 49.3.3.** Если предложение участника о цене договора превышает начальную (максимальную) цену договора, в случае осуществления закупки в соответствии с главой 17 настоящего Положения - начальную цену единицы (сумму цен единиц) товара, работы, услуги, указанные в извещении о проведении запроса котировок.
- 49.3.4.** Если предложенная в таких заявках цена единицы товара, работы, услуги превышает цену единицы товара, работы, услуги, указанную в извещении о проведении запроса котировок, в случае если требование о таком не превышении предусмотрено извещением о проведении запроса котировок.
- 49.3.5.** Отсутствия информации об участнике закупки, субподрядчике (соисполнителе) в едином реестре субъектов малого и среднего предпринимательства в случае осуществления закупки, предусмотренной подпунктами «б» и «в» пункта 4 Положения, утвержденного Постановлением № 1352 или отсутствия информации об участнике закупки, являющемся физическим лицом, не зарегистрированным в качестве индивидуального предпринимателя, применяющем специальный налоговый режим «Налог на профессиональный доход», на официальном сайте федерального органа исполнительной власти, уполномоченного по контролю и надзору в области налогов и сборов, о применении участником такого налогового режима в случае осуществления закупки, предусмотренной подпунктами «б» и «в» пункта 4 Положения, утвержденного Постановлением № 1352.
- Отклонение заявок на участие в запросе котировок по иным основаниям не допускается.
- 49.4.** Результаты рассмотрения и оценки заявок оформляются протоколом, в котором содержится информация, предусмотренная частью 14 статьи 3.2 Закона



- № 223-ФЗ. Заказчик вправе включать в протокол иные сведения по его усмотрению, если указание таких сведений не нарушает норм законодательства.
- 49.5.** Протокол открытия доступа к поданным заявкам на участие в запросе котировок, рассмотрения и оценки заявок подписывается всеми присутствующими на заседании членами комиссии, направляется заказчиком оператору электронной площадки и подлежит размещению в ЕИС не позднее чем через три дня со дня подписания.
- 49.6.** В случае если по окончании срока подачи заявок на участие в запросе котировок не подано ни одной заявки, а также в случае, если комиссией отклонены все поданные заявки на участие в запросе котировок или по результатам рассмотрения таких заявок только одна такая заявка признана соответствующей всем требованиям, указанным в извещении, запрос котировок признается несостоявшимся. В случае если извещением предусмотрено два и более лота, запрос котировок признается не состоявшимся только в отношении тех лотов, в отношении которых подана только одна заявка на участие в таком запросе или не подано ни одной заявки.
- В указанных случаях комиссия формирует протокол признания закупки несостоявшейся, в котором должна содержаться информация в соответствии с частью 14 статьи 3.2 Закона № 223-ФЗ. Заказчик вправе включать в протокол иные сведения по его усмотрению, если указание таких сведений не нарушает норм законодательства.
- 49.7.** В случае если запрос котировок признан несостоявшимся по причине того, что по результатам рассмотрения заявок на участие в запросе котировок только одна такая заявка признана соответствующей всем требованиям, указанным в извещении, заказчик заключает договор с единственным поставщиком (подрядчиком, исполнителем) в соответствии с подпунктом 63.1.2. настоящего Положения.
- 49.8.** В случае если запрос котировок признается несостоявшимся по причине того, что в таком запросе не подано ни одной заявки или по результатам рассмотрения заявок на участие в запросе котировок комиссией отклонены все поданные заявки на участие в таком запросе, заказчик вправе осуществить одно из следующих действий:
- 49.8.1.** Провести новую закупку.
- 49.8.2.** Заключить договор с единственным поставщиком (подрядчиком, исполнителем) в соответствии с подпунктом 63.1.3. настоящего Положения.
- 49.8.3.** Заключить договор с единственным поставщиком (подрядчиком, исполнителем) в соответствии с подпунктом 63.1.3.1. настоящего Положения.
- 49.9.** Любой участник запроса котировок вправе обжаловать результаты запроса котировок в установленном порядке.
- 49.10.** По результатам проведения запроса котировок договор заключается в электронной форме в порядке и в сроки, предусмотренные действующим законодательством, извещением о закупке и главой 26 настоящего Положения.
- Раздел 5. Условия применения и порядок проведения запроса цен в электронной форме**
- Глава 50. Условия применения запроса цен в электронной форме**
- 50.1.** Под запросом цен в электронной форме (далее в разделе - запрос цен) понимается способ конкурентной закупки, проведение которого обеспечивается на электронной площадке ее оператором, при котором победителем признается участник закупки, заявка которого соответствует требованиям, установленным в извещении и документации о проведении запроса цен, и содержит наиболее низкую цену договора, в случае осуществления закупки в соответствии с главой 17 настоящего Положения - цену единицы (сумму цен единиц) товара, работы, услуги.
- 50.2.** Заказчик вправе осуществлять закупку путем проведения запроса цен при одновременном выполнении следующих условий:
- 50.2.1.** Объектом закупки являются товары, работы, услуги, в отношении которых целесообразно проводить оценку только по ценовому критерию.
- 50.2.2.** Начальная (максимальная) цена договора не превышает пять миллионов рублей.
- 50.3.** Запрос цен состоит из одного этапа, включающего открытие доступа к поданным заявкам на участие в запросе цен, рассмотрение и оценку таких заявок. По результатам указанного этапа составляется протокол.
- 50.4.** Заказчик вправе принять решение об отмене запроса цен в любое время вплоть до даты и времени окончания срока подачи заявок в порядке, предусмотренном главой 25 настоящего Положения.
- Глава 51. Извещение и документация о проведении запроса цен в электронной форме**
- 51.1.** Заказчик должен разместить в ЕИС извещение о проведении запроса цен (далее в разделе также - извещение) не менее чем за пять рабочих дней до даты окончания срока подачи заявок на участие в запросе цен.
- 51.2.** Извещение и документация о проведении запроса цен (далее в разделе - документация), вносимые в них изменения должны быть разработаны и размещены в соответствии с требованиями настоящей главы и главы 8 настоящего Положения.
- 51.3.** В извещении указывается информация, содержащаяся в пункте 8.3. настоящего Положения.
- 51.4.** В документации указываются информация и документы, указанные в пунктах 8.4. и 8.5. настоящего Положения, а также дата окончания срока рассмотрения заявок на участие в таком запросе цен в электронной форме.
- 51.5.** Порядок предоставления разъяснений положений извещения и документации должен быть указан в документации с учетом требований главы 9 настоящего Положения.
- 51.6.** Заказчик вправе внести изменения в извещение и (или) документацию в соответствии с положениями главы 9 настоящего Положения.
- Глава 52. Порядок подачи заявок на участие в запросе цен в электронной форме**
- 52.1.** Заявка на участие в запросе цен подается на электронной площадке.
- 52.2.** Участник запроса цен вправе подать только одну заявку на участие в таком запросе в отношении каждого предмета закупки (лота).
- 52.3.** Участник запроса цен вправе изменить или отозвать свою заявку до истечения срока подачи заявок. Внесение изменений и отзыв заявки на участие в запросе цен в электронной форме осуществляется посредством использования функционала электронной площадки, на которой проводится закупка, в соответствии с регламентом такой электронной площадки.
- 52.4.** Заявка на участие в запросе цен должна содержать:
- 52.4.1.** Согласие участника закупки на поставку товара, выполнение работы или оказание услуги на условиях, предусмотренных извещением и документацией о закупке, и не подлежащих изменению по результатам проведения закупки, наименование страны происхождения товара, при этом отсутствие информации о стране происхождения товара не является основанием для признания заявки не соответствующей требованиям, установленным извещением и аукционной документацией.
- 52.4.2.** При осуществлении закупки товара или закупки работы, услуги, для выполнения, оказания которых используется товар:
- 52.4.2.1.** Наименование страны происхождения товара, при этом отсутствие информации о стране происхождения товара не является основанием для признания заявки не соответствующей требованиям, установленным извещением и документацией о таком запросе.
- 52.4.2.2.** Конкретные значения показателей товара, соответствующие значениям, установленным в документации, и указание на товарный знак (при наличии). Сведения об участнике закупки подавшем такую заявку, включая наименование, фирменное наименование (при наличии); сведения о месте нахождения, адрес, идентификационный номер налогоплательщика или основной государственный регистрационный номер, идентификационный номер налогоплательщика (при наличии) учредителей, членов коллегиального исполнительного органа, лица, исполняющего функции единоличного исполнительного органа участника закупки (для юридического лица); фамилия, имя, отчество (при наличии), паспортные данные, сведения о месте жительства (для физического лица); номер контактного телефона, адрес электронной почты участника (при наличии); идентификационный номер налогоплательщика участника или в соответствии с законодательством соответствующего иностранного государства аналог идентификационного номера налогоплательщика этого участника (для иностранного лица).
- 52.4.4.** Полученную не ранее чем за сто восемьдесят дней до дня размещения в ЕИС извещения о запросе цен выписку из Единого государственного реестра юридических лиц (в том числе сформированную с использованием сервиса «Предоставление сведений из ЕГРЮЛ/ЕГРИП», размещенную на официальном сайте ФНС России в сети Интернет по адресу: <https://egrul.nalog.ru>), полученную не ранее чем за сто восемьдесят дней до дня размещения в ЕИС извещения о проведении запроса цен выписку из Единого государственного реестра индивидуальных предпринимателей (в том числе сформированную с использованием сервиса «Предоставление сведений из ЕГРЮЛ/ЕГРИП», размещенного на официальном сайте ФНС России в сети Интернет по адресу: <https://egrul.nalog.ru>), копии документов, удостоверяющих личность (для иного физического лица), надлежащим образом заверенный перевод на русский язык документов о государственной регистрации юридического лица или государственной регистрации физического лица в качестве индивидуального предпринимателя в соответствии с законодательством соответствующего государства (для иностранного лица), полученные не ранее чем за сто восемьдесят дней до дня размещения в ЕИС извещения о проведении закупки.
- 52.4.5.** Копии документов, подтверждающих полномочия лица на осуществление действий от имени участника закупки - юридического лица (копия решения о назначении или об избрании или приказа о назначении физического лица на должность, в соответствии с которым такое физическое лицо обладает правом действовать от имени участника закупки без доверенности). В случае если от имени участника закупки действует иное лицо, заявка на участие в такой закупке должна содержать также доверенность на осуществление действий от имени участника закупки, заверенную печатью участника закупки (при наличии печати) и подписанную руководителем (для юридического лица) или уполномоченным руководителем лицом. В случае если указанная доверенность подписана лицом, уполномоченным руководителем, заявка на участие в закупке должна содержать также документ, подтверждающий полномочия такого лица.
- 52.4.6.** Копии учредительных документов участника закупки (для юридических лиц).
- 52.4.7.** Решение о согласии на совершение или о последующем одобрении крупной сделки либо копия такого решения в случае, если требование о наличии указанного решения установлено законодательством Российской Федерации, учредительными документами юридического лица и если для участника закупки заключение договора на поставку товара, выполнение работы или оказание услуги, являющихся предметом закупки, либо предоставление обеспечения исполнения договора, обеспечения гарантийных обязательств является крупной сделкой.
- 52.4.8.** Предложение о цене договора, в случае осуществления закупки в соответствии с главой 17 настоящего Положения - цене единицы (сумме цен единиц) товара, работы, услуги, а также предложение об иных условиях исполнения договора, если предоставление такого предложения предусмотрено документацией о проведении запроса цен.
- 52.4.9.** Документы, подтверждающие соответствие участника запроса цен требованиям к участникам такого запроса, установленным заказчиком в документации о закупке в соответствии с подпунктом 12.1.1. настоящего Положения, или копии таких документов, а также декларация о соответствии участника запроса цен требованиям, установленным в соответствии с подпунктами 12.1.2. - 12.1.11. настоящего Положения.
- 52.4.10.** В случаях, предусмотренных документацией, копии документов, подтверждающих соответствие товара, работы или услуги требованиям, установленным в соответствии с законодательством Российской Федерации (при наличии в соответствии с законодательством Российской Федерации данных требований к указанному товару, работе или услуге), при этом не допускается требовать представление таких документов, если в соответствии с законодательством Российской Федерации такие документы передаются вместе с товаром.
- 52.4.11.** В случае установления заказчиком в соответствии с пунктом 8.6. Положения требования о том, что предложенная участником в заявке на участие в закупке цена единицы товара, работы, услуги не должна превышать цену единицы товара, работы, услуги, указанную в документации о проведении закупки, участник закупки включает в заявку на участие в запросе цен предложение о цене единицы товара, работы, услуги по каждой позиции.
- 52.4.12.** Иную информацию и документы, предусмотренные извещением и (или) документацией о проведении запроса цен.
- 52.5.** Наличие противоречий в отношении одних и тех же сведений в рамках документов одной заявки, а также в отношении сведений, заполняемых участником



на электронной площадке, приравнивается к наличию в такой заявке достоверных сведений.

Глава 53. Порядок открытия доступа к заявкам на участие в запросе цен в электронной форме, рассмотрения и оценки таких заявок

53.1. Рассмотрение и оценка поданных заявок осуществляются в течение одного рабочего дня со дня открытия доступа к таким заявкам. Открытие доступа осуществляется оператором электронной площадки, на которой проводится процедура.

53.2. Победителем запроса цен признается участник, подавший заявку, которая соответствует всем требованиям, установленным в извещении и документации о проведении такого запроса, и в которой указана наиболее низкая цена товара, работы или услуги. При предложении наиболее низкой цены товара, работы или услуги несколькими участниками запроса цен победителем запроса цен признается участник, заявка на участие которого поступила ранее других заявок, в которых предложена такая же цена.

53.3. Комиссия по осуществлению закупок не рассматривает и отклоняет заявки на участие в запросе цен в следующих случаях:

53.3.1. Не предоставления информации, предусмотренной пунктом 52.4. настоящего Положения (за исключением случая непредоставления информации о стране происхождения товара), или установления комиссией по осуществлению закупок факта предоставления недостоверной информации на дату и время окончания срока подачи заявок на участие в таком запросе цен.

53.3.2. Несоответствия информации, предусмотренной пунктом 52.4. настоящего Положения, требованиям извещения и (или) документации о таком запросе цен.

53.3.3. Если предложение участника о цене договора превышает начальную (максимальную) цену договора, на основе осуществления заявки в соответствии с главой 17 настоящего Положения - начальную цену единицы (сумму цен единиц) товара, работы, услуги, указанные в извещении и документации о проведении запроса цен.

53.3.4. Если предложенная в таких заявках цена единицы товара, работы, услуги превышает цену единицы товара, работы, услуги, указанную в документации о проведении запроса цен, в случае если требование о таком не превышении предусмотрено документацией о проведении запроса цен.

Отклонение заявок на участие в запросе цен по иным основаниям не допускается.

53.4. Результаты рассмотрения и оценки заявок оформляются протоколом, в котором содержится информация, предусмотренная частью 14 статьи 3.2 Закона № 223-ФЗ. Заказчик вправе включать в протокол иные сведения по его усмотрению, если указание таких сведений не нарушает норм законодательства.

53.5. Протокол открытия доступа к поданным заявкам на участие в запросе цен в электронной форме, рассмотрения и оценки заявок подписывается в день рассмотрения поданных заявок всеми присутствующими на заседании членами комиссии по осуществлению закупок, направляется заказчиком оператору электронной площадки и подлежит размещению в ЕИС не позднее чем через три дня со дня подписания.

53.6. В случае если по окончании срока подачи заявок на участие в запросе цен не подано ни одной заявки, а также в случае, если комиссией отклонены все поданные заявки на участие в запросе цен или по результатам рассмотрения таких заявок только одна такая заявка признана соответствующей требованиям, указанным в извещении и документации о таком запросе, запрос цен признается несостоявшимся. В случае если документацией предусмотрено два и более лота, запрос цен признается не состоявшимся только в отношении тех лотов, в отношении которых подана только одна заявка на участие в таком запросе или не подано ни одной заявки.

В указанных случаях комиссия формирует протокол признания закупки несостоявшейся, в котором должна содержаться информация в соответствии с частью 14 статьи 3.2 Закона № 223-ФЗ. Заказчик вправе включать в протокол иные сведения по его усмотрению, если указание таких сведений не нарушает норм законодательства.

53.7. В случае если запрос цен признан несостоявшимся по причине того, что по результатам рассмотрения заявок на участие в запросе цен только одна такая заявка признана соответствующей требованиям, указанным в извещении и документации, заказчик заключает договор с единственным поставщиком (подрядчиком, исполнителем) в соответствии с подпунктом 63.1.2. настоящего Положения.

53.8. В случае если запрос цен признается несостоявшимся по причине того, что в таком запросе не подано ни одной заявки или по результатам рассмотрения заявок на участие в запросе цен комиссией отклонены все поданные заявки на участие в таком запросе, заказчик вправе осуществить одно из следующих действий:

53.8.1. Провести новую закупку.

53.8.2. Заключить договор с единственным поставщиком (подрядчиком, исполнителем) в соответствии с подпунктом 63.1.3. настоящего Положения.

53.8.3. Заключить договор с единственным поставщиком (подрядчиком, исполнителем) в соответствии с подпунктом 63.1.3.1. настоящего Положения.

53.9. Любой участник запроса цен вправе обжаловать результаты такого запроса в установленном порядке.

53.10. По результатам проведения запроса цен договор заключается в порядке и в сроки, предусмотренные действующим законодательством, извещением и документацией о закупке и главой 26 настоящего Положения.

Раздел 5. Условия применения и порядок подачи заявок на участие в запросе предложений в электронной форме

Глава 54. Условия применения запроса предложений в электронной форме

54.1. Под запросом предложений в электронной форме (далее - запрос предложений) понимается форма торгов, обеспечиваемая на электронной площадке ее оператором, при которой информация о закупке сообщается заказчиком неограниченному кругу лиц путем размещения в ЕИС извещения о проведении такого запроса предложений и документации о нем. Победителем запроса предложений признается участник конкурентной закупки, заявка на участие в закупке которого в соответствии с критериями, определенными в документации о закупке, наиболее полно соответствует требованиям документации о закупке и содержит лучшие условия поставки товаров, выполнения работ, оказания услуг.

54.2. Заказчик вправе осуществить закупку путем проведения запроса предложений при одновременном выполнении следующих условий:

54.2.1. Для эффективного проведения закупки необходимо произвести оценку предложений участников на основании более чем одного критерия.

54.2.2. Начальная (максимальная) цена договора не превышает семь миллионов рублей.

54.3. Этапами проведения запроса предложений являются рассмотрение заявок и оценка заявок. По результатам каждого этапа составляется отдельный протокол. Протокол оценки заявок на участие в запросе предложений является итоговым, а в случаях, предусмотренных пунктами 58.3., 59.8., 59.9. Положения, итоговым признается протокол признания закупки несостоявшейся.

54.4. По усмотрению заказчика рассмотрение заявок и оценка заявок на участие в запросе предложений могут быть объединены в один этап, за исключением случая, предусмотренного главой 16 настоящего Положения. При этом рассмотрение и оценка заявок должны производиться в срок, не превышающий семь дней со дня открытия доступа к таким заявкам.

В случае объединения этапов рассмотрения и оценки заявок в ходе проведения закупки вместо двух протоколов будет составлен один протокол (протокол рассмотрения и оценки заявок), который будет являться итоговым. Протокол подписывается присутствующими членами комиссии в день проведения рассмотрения и оценки заявок. Подписанный присутствующими членами комиссии протокол рассмотрения и оценки заявок направляется заказчиком оператору электронной площадки и подлежит размещению в ЕИС не позднее чем через три дня со дня подписания.

54.5. Заказчик вправе принять решение об отмене запроса предложений в соответствии с главой 25 настоящего Положения.

Глава 55. Извещение и документация о проведении запроса предложений в электронной форме

55.1. При проведении запроса предложений извещение об осуществлении закупки и документация о закупке размещаются заказчиком в ЕИС не менее чем за семь рабочих дней до дня окончания подачи заявок в таком запросе.

55.2. Извещение о проведении запроса предложений и документация о нем, вносимые в них изменения должны быть разработаны и размещены в ЕИС в соответствии с требованиями настоящей главы и главы 8 настоящего Положения.

55.3. В извещении о проведении запроса предложений указывается информация, содержащаяся в пункте 8.3. настоящего Положения

55.4. В документацию о проведении запроса предложений включаются информация и документы, содержащиеся в пунктах 8.4. и 8.5. настоящего Положения.

55.5. Порядок предоставления разъяснений положений документации о проведении запроса предложений и извещения о закупке должен быть указан в документации о таком запросе с учетом требований главы 9 настоящего Положения.

55.6. Заказчик вправе внести изменения в извещение о проведении запроса предложений и (или) в документацию о таком запросе в соответствии с положениями главы 9 настоящего Положения.

Глава 56. Критерии оценки заявок на участие в запросе предложений в электронной форме

56.1. Для оценки заявок, поданных участниками закупки на участие в запросе предложений, заказчик устанавливает в документации о таком запросе критерии оценки заявок и порядок оценки заявок.

56.2. Критериями оценки заявок могут быть:

56.2.1. Цена договора, в случае осуществления закупки в соответствии с главой 17 настоящего Положения - цена единицы (сумма цен единиц) товара, работы, услуги.

56.2.2. Качественные, функциональные и экологические характеристики предмета закупки.

56.2.3. Расходы на эксплуатацию и ремонт товаров, использование результатов работ.

56.2.4. Квалификация участников закупки, в том числе наличие у них деловой репутации, специалистов и иных работников определенного уровня квалификации.

56.2.5. Аналогичный опыт поставки товаров, выполнения работ, оказания услуг с появлением заказчиком случаев признания такого опыта аналогичным.

56.2.6. Оснащение материально-техническими, трудовыми, финансовыми ресурсами, необходимыми для поставки товаров, выполнения работ, оказания услуг.

56.2.7. Срок поставки товара, выполнения работы, оказания услуги.

56.2.8. Срок гарантийного обслуживания на товары, результаты работ.

56.3. Критерии оценки могут подразделяться на подкритерии (показатели). Суммарное значение веса всех подкритериев одного критерия (при наличии) должно составлять сто процентов.

56.4. Вес критерия «цена договора» должен составлять не менее тридцати процентов. Суммарное значение веса всех критериев, предусмотренных документацией о закупке, должно составлять сто процентов.

56.5. Порядок оценки заявок по установленным критериям, формулы расчета рейтинга заявки (при наличии) указываются в документации о закупке. Не допускается указание порядка оценки заявок, выражающегося в субъективной оценке заявок членами комиссии, за исключением случаев оценки заявок по критерию «качественные, функциональные и экологические характеристики предмета закупки», при условии, что не имеется иного способа оценки заявок, позволяющего выявить лучшие условия по названному критерию.

Глава 57. Содержание и порядок подачи заявок на участие в запросе предложений в электронной форме

57.1. Подача заявок на участие в запросе предложений осуществляется на электронной площадке.

57.2. Заявки на участие в запросе предложений представляются согласно требованиям к содержанию, оформлению и составу заявки на участие в запросе предложений, указанным в документации о таком запросе, в соответствии с Законом № 223-ФЗ и настоящим Положением.

57.3. Заявки на участие в запросе предложений подаются до окончания срока подачи заявок, указанного в извещении о таком запросе, посредством программных и технических средств электронной площадки согласно регламенту работы электронной площадки.

57.4. Участник запроса предложений вправе подать только одну заявку на участие в таком запросе в отношении каждого предмета закупки (лота). В случае установления факта подачи одним участником запроса предложений двух и более заявок на участие в таком запросе в отношении одного и того же лота, при условии, что поданные ранее заявки таким участником не отозваны, все заявки



- на участие в запросе предложений такого участника в отношении данного лота, не рассматриваются и возвращаются участнику.
- 57.5.** Участник запроса предложений вправе изменить или отозвать свою заявку до истечения срока подачи заявок. Заявка на участие в таком запросе является измененной или отозванной, если изменение осуществлено или уведомление об отзыве заявки получено до истечения срока подачи заявок на участие в таком запросе.
- Внесение изменений и отзыв заявки на участие в запросе предложений осуществляется посредством использования функционала электронной площадки, на которой проводится закупка, в соответствии с регламентом такой электронной площадки.
- 57.6.** Изменение или отзыв заявки после окончания срока подачи заявок не допускается.
- 57.7.** Заявка на участие в запросе предложений должна содержать:
- 57.7.1.** Согласие участника запроса предложений на поставку товара, выполнение работы или оказание услуги на условиях, предусмотренных документацией и извещением о таком запросе предложений и не подлежащих изменению по результатам проведения запроса предложений (согласие участника запроса предложений дается с применением программно аппаратных средств электронной площадки, в случае, если это предусмотрено функционалом электронной площадки), наименование страны происхождения товара, при этом отсутствие информации о стране происхождения товара не является основанием для признания заявки не соответствующей требованиям, установленным извещением и аукционной документацией.
- 57.7.2.** При осуществлении закупки товара или закупки работы, услуги, для выполнения, оказания которых используется товар, конкретные значения показателей товара, соответствующие значениям, установленным в документации о запросе предложений, и указание на товарный знак (при наличии), наименование страны происхождения товара, при этом отсутствие информации о стране происхождения товара не является основанием для признания заявки не соответствующей требованиям, установленным извещением и документацией о запросе предложений.
- 57.7.3.** Сведения об участнике запроса предложений, подавшем такую заявку, включая наименование, фирменное наименование (при наличии); сведения о месте нахождения, адрес, идентификационный номер налогоплательщика или основной государственный регистрационный номер, идентификационный номер налогоплательщика (при наличии) учредителей, членов коллегиального исполнительного органа, лица, исполняющего функции единоличного исполнительного органа участника запроса (для юридического лица); фамилия, имя, отчество (при наличии), паспортные данные, сведения о месте жительства (для физического лица); номер контактного телефона, адрес электронной почты участника запроса предложений (при их наличии); идентификационный номер налогоплательщика участника или в соответствии с законодательством соответствующего иностранного государства аналог идентификационного номера налогоплательщика этого участника (для иностранного лица).
- 57.7.4.** Полученную не ранее чем за сто восемьдесят дней до дня размещения в ЕИС извещения о проведении запроса предложений выписку из Единого государственного реестра юридических лиц (в том числе сформированную с использованием сервиса «Предоставление сведений из ЕГРЮЛ/ЕГРИП», размещенного на официальном сайте ФНС России в сети Интернет по адресу: <https://egrul.nalog.ru>) для юридического лица, полученную не ранее чем за сто семьдесят дней до дня размещения в ЕИС извещения о проведении запроса предложений выписку из Единого государственного реестра индивидуальных предпринимателей (в том числе сформированную с использованием сервиса «Предоставление сведений из ЕГРЮЛ/ЕГРИП», размещенного на официальном сайте ФНС России в сети Интернет по адресу: <https://egrul.nalog.ru>) для индивидуального предпринимателя, копии документов, удостоверяющих личность (для иного физического лица), надлежащим образом заверенный перевод на русский язык документов о государственной регистрации юридического лица или государственной регистрации физического лица в качестве индивидуального предпринимателя в соответствии с законодательством соответствующего государства (для иностранного лица), полученные не ранее чем за сто восемьдесят дней до дня размещения в ЕИС извещения о проведении запроса предложений.
- 57.7.5.** Копии документов, подтверждающих полномочия лица на осуществление действий от имени участника закупки - юридического лица (копия решения о назначении или об избрании, или приказа о назначении физического лица на должность, в соответствии с которым такое физическое лицо обладает правом действовать от имени участника закупки без доверенности). В случае если от имени участника закупки действует иное лицо, заявка на участие в запросе предложений должна содержать также доверенность на осуществление действий от имени участника закупки, заверенную печатью участника закупки (при наличии) и подписанную руководителем участника закупки (для юридических лиц) или уполномоченным этим руководителем лицом. В случае если указанная доверенность подписана лицом, уполномоченным руководителем участника закупки, заявка на участие в закупке должна содержать также документ, подтверждающий полномочия такого лица.
- 57.7.6.** Копии учредительных документов участника запроса предложений (для юридических лиц).
- 57.7.7.** Решение о согласии на совершение крупной сделки или о последующем одобрении этой сделки либо копия такого решения в случае, если требование о наличии указанного решения установлено законодательством Российской Федерации, учредительными документами юридического лица и если для участника запроса предложений заключение договора на поставку товара, выполнение работы или оказание услуги, являющихся предметом закупки, либо предоставление обеспечения заявки на участие в запросе предложений, обеспечения исполнения договора, обеспечения гарантийных обязательств является крупной сделкой.
- 57.7.8.** Документы, подтверждающие соответствие участника запроса предложений требованиям, указанным в извещении и документации о таком запросе.
- 57.7.9.** В случаях, предусмотренных документацией о проведении запроса предложений, копии документов, подтверждающих соответствие товара, работы или услуги требованиям, установленным в соответствии с законодательством Российской Федерации (при наличии в соответствии с законодательством Российской Федерации данных требований к указанному товару, работе или услуге), при этом не допускается требовать представление таких документов, если в соответствии с законодательством Российской Федерации такие докумен-
- ты передаются вместе с товаром.
- 57.7.10.** Документы и сведения, необходимые для проведения оценки заявок участников запроса предложений, предусмотренные которых предусмотрено документацией о таком запросе предложений, при этом отсутствие указанных документов и (или) сведений не является основанием для признания заявки не соответствующей требованиям, установленным извещением и документацией о запросе предложений.
- 57.7.11.** В случае установления заказчиком в соответствии с пунктом 8.6 Положения требования о том, что предложенная участником в заявке на участие в закупке цена единицы товара, работы, услуги не должна превышать цену единицы товара, работы, услуги, указанную в документации о проведении закупки, участник закупки включает в заявку на участие в запросе предложений предложение о цене единицы товара, работы, услуги по каждой позиции.
- 57.7.12.** Предложение о цене договора, в случае осуществления закупки в соответствии с главой 17 настоящего Положения - цене единицы (сумме цен единиц) товара, работы, услуги, а также предложение об иных условиях исполнения договора, если предоставление такого предложения предусмотрено документацией о проведении запроса предложений.
- 57.7.13.** Иные документы и сведения, предоставление которых предусмотрено извещением и (или) документацией о запросе предложений.
- 57.7.14.** В случае проведения запроса предложений, участниками которого могут быть только субъекты малого и среднего предпринимательства, заявка на участие в запросе предложений должна состоять из двух частей и предложения участника такого запроса о цене договора (цене лота), в случае осуществления закупки в соответствии с главой 17 настоящего Положения - цене единицы (сумме цен единиц) товара, работы, услуги.
- 57.7.15.** Первая часть заявки на участие в запросе предложений, участниками которого могут быть только субъекты малого и среднего предпринимательства, должна содержать информацию и документы, предусмотренные пунктом 10 части 19.1, а также частью 19.2 статьи 3.4 Закона № 223-ФЗ в отношении критериев и порядка оценки и сопоставления заявок на участие в такой закупке, применяемых к предлагаемым участниками такой закупки товарам, работам, услугам, к условиям исполнения договора (в случае установления в документации о конкурентной закупке этих критериев). При этом обозначенные информация и документы должны содержаться в заявке на участие в запросе предложений в электронной форме в случае установления обязанности их представления в соответствии с частью 19.1 статьи 3.4 Закона № 223-ФЗ.
- 57.7.16.** Вторая часть заявки на участие в электронном аукционе, участниками которого могут быть только субъекты малого и среднего предпринимательства, должна содержать информацию и документы, предусмотренные пунктами 1-9, 11 и 12 части 19.1 статьи 3.4 Закона № 223-ФЗ. При этом обозначенные информация и документы должны содержаться в заявке на участие в аукционе в электронной форме в случае установления обязанности их представления в соответствии с частью 19.1 статьи 3.4 Закона № 223-ФЗ.
- 57.8.** Заявка на участие в запросе предложений также может содержать любые иные сведения и документы (в том числе призывные и уточненные и конкретизированные другие сведения и документы), предоставление которых не является обязательным в соответствии с требованиями извещения и (или) документации, при условии, что содержание таких документов и сведений не нарушает требований действующего законодательства Российской Федерации.
- 57.9.** Наличие противоречий в отношении одних и тех же сведений в рамках документов одной заявки, а также в отношении сведений, заполняемых участником на электронной площадке, приравнивается к наличию в такой заявке недостоверных сведений.
- 57.10.** При выявлении факта несоответствия участника, запроса предложений, а также при выявлении факта указания в поданной участником такого запроса заявке недостоверных сведений, заявка такого участника подлежит отклонению на любом этапе проведения закупки, а такой участник запроса предложений отстраняется от дальнейшего участия в таком запросе на любом этапе проведения закупки. Указанное решение фиксируется в протоколе очередного этапа закупки.
- Глава 58. Открытие доступа к поданным заявкам на участие в запросе предложений в электронной форме**
- 58.1.** Процедура открытия доступа к поданным на участие в запросе предложений заявкам (далее в настоящем разделе - открытие доступа) проводится в день окончания срока подачи заявок на участие в запросе предложений. Время открытия доступа устанавливается заказчиком в документации самостоятельно.
- 58.2.** Открытие доступа осуществляется оператором электронной площадки, на которой проводится запрос предложений.
- 58.3.** В случае если по окончании срока подачи заявок на участие в запросе предложений подана только одна заявка или не подано ни одной заявки, такой запрос признается несостоявшимся.
- 58.4.** В случае если запрос предложений признается несостоявшимся по причине того, что на участие в таком запросе подана только одна заявка, она подлежит дальнейшему рассмотрению. В случае если документацией предусмотрено два и более лота, запрос предложений признается не состоявшимся только в отношении тех лотов, в отношении которых подана только одна заявка на участие в таком запросе или не подано ни одной заявки.
- 58.5.** В случае если на участие в запросе предложений не было подано ни одной заявки, комиссия по осуществлению закупок в лице всех присутствующих членов комиссии формирует в день открытия доступа протокол признания закупки несостоявшейся, в котором должна содержаться информация в соответствии с частью 14 статьи 3.2 Закона № 223-ФЗ. Заказчик вправе включать в протокол иные сведения по его усмотрению, если указание таких сведений не нарушает норм законодательства.
- В случае, указанном в абзаце первом пункта 58.5. настоящего Положения, заказчик вправе осуществить одно из следующих действий:
- 58.5.1.** Провести новую закупку.
- 58.5.2.** Заключить договор с единственным поставщиком (подрядчиком, исполнителем) в соответствии с подпунктом 63.1.3. настоящего Положения.
- 58.5.3.** Заключить договор с единственным поставщиком (подрядчиком, исполнителем) в соответствии с подпунктом 63.1.3.1. настоящего Положения.
- 58.6.** Протокол признания закупки несостоявшейся подписывается присутствующими членами комиссии по осуществлению закупок в день открытия доступа и размещается заказчиком в ЕИС не позднее чем через три дня со дня подписа-



ния.

Глава 59. Порядок рассмотрения и оценки заявок на участие в запросе предложений в электронной форме

- 59.1.** Рассмотрение и оценка заявок, поданных на участие в запросе предложений, осуществляется комиссией по осуществлению закупок заказчика.
- 59.2.** Срок рассмотрения заявок не может превышать трех дней с даты открытия доступа к поданным заявкам на участие в запросе предложений.
- 59.3.** В рамках рассмотрения заявок выполняются следующие действия:
- 59.3.1.** Проверка состава заявок на соблюдение требований извещения и документации.
- 59.3.2.** Проверка участника закупки на соответствие требованиям извещения и документации, а также соисполнителей, субподрядчиков, если таковые указаны в заявке участника, требованиям, установленным извещением и документацией о проведении запроса предложений в соответствии с подпунктами 8.4.14. и 8.4.16. настоящего Положения.
- 59.3.3.** Принятие решений о допуске, отказе в допуске (отклонении заявки) к участию по соответствующим основаниям.
- 59.4.** Заявка на участие в запросе предложений признается не соответствующей требованиям, установленным документацией и извещением о таком запросе, в случае:
- 59.4.1.** Непредоставления документов и информации, которые предусмотрены подпунктом 57.7.16. и (или) подпунктом 57.7.17. настоящего Положения, в случае осуществления запроса предложений, участниками которого могут быть только субъекты малого и среднего предпринимательства или непредоставления документов и информации, которые предусмотрены пунктом 57.7. настоящего Положения (за исключением случая непредоставления информации о стране происхождения товара), несоответствия указанных документов и информации требованиям, установленным извещением и (или) документацией о таком запросе предложений, установления комиссией по осуществлению закупок факта предоставления недостоверной информации на дату и время окончания срока подачи заявок на участие в таком запросе.
- 59.4.2.** Несоответствия участника запроса, а также соисполнителей, субподрядчиков, если таковые указаны в заявке участника, требованиям, установленным извещением и документацией о таком запросе предложений в соответствии с подпунктами 8.4.14. и 8.4.16. настоящего Положения.
- 59.4.3.** Если предложение участника о цене договора превышает начальную (максимальную) цену договора, в случае осуществления закупки в соответствии с главой 17 настоящего Положения - начальную цену единицы (сумму цен единиц) товара, работы, услуги, указанные в извещении и документации о проведении запроса предложений.
- 59.4.4.** Если предложенная в таких заявках цена единицы товара, работы, услуги превышает цену единицы товара, работы, услуги, указанную в документации о проведении запроса предложений, в случае если требование о таком не превышении предусмотрено документацией о проведении запроса предложений.
- 59.4.5.** Содержания в первой части заявки на участие в запросе предложений с участием субъектов малого и среднего предпринимательства сведений об участнике такого запроса предложений и (или) о ценовом предложении.
- 59.4.6.** Отсутствия информации об участнике закупки, субподрядчике (соисполнителе) в едином реестре субъектов малого и среднего предпринимательства в случае осуществления закупки, предусмотренной подпунктами «б» и «в» пункта 4 Положения, утвержденного Постановлением № 1352, или отсутствия информации об участнике закупки, являющемся физическим лицом, не зарегистрированным в качестве индивидуального предпринимателя, применяющем специальный налоговый режим «Налог на профессиональный доход», на официальном сайте федерального органа исполнительной власти, уполномоченного по контролю и надзору в области налогов и сборов, о применении участником такого налогового режима в случае осуществления закупки, предусмотренной подпунктами «б» и «в» пункта 4 Положения, утвержденного Постановлением № 1352.
- 59.5.** В случае если заявка участника признана не соответствующей требованиям, установленным извещением и документацией о запросе предложений, такая заявка подлежит отклонению от участия в запросе предложений.
- 59.6.** В случае если заказчиком выявлен факт указания в поданной участником запроса предложений заявке недостоверных сведений, такая заявка подлежит отклонению на любом этапе проведения закупки.
- 59.7.** По результатам проведения рассмотрения заявок комиссией по осуществлению закупок формируется протокол рассмотрения заявок, который должен содержать информацию, предусмотренную частью 13 статьи 3.2 Закона № 223-ФЗ. Заказчик вправе включать в протокол иные сведения по его усмотрению, если указание таких сведений не нарушает норм законодательства.
- 59.8.** В случае если в ходе рассмотрения заявок на участие в запросе предложений была допущена только одна заявка, оценка заявок не проводится, запрос предложений признается несостоявшимся. Результаты рассмотрения единственной заявки на участие в запросе предложений фиксируются в протоколе признания закупки несостоявшейся, в котором должна содержаться информация в соответствии с частью 14 статьи 3.2 Закона № 223-ФЗ. Заказчик вправе включать в протокол иные сведения по его усмотрению, если указание таких сведений не нарушает норм законодательства.
- В указанном случае заказчик заключает договор с единственным поставщиком (подрядчиком, исполнителем) в соответствии с подпунктом 63.1.2. настоящего Положения.
- 59.9.** В случае если по результатам рассмотрения заявок комиссией отклонены все заявки, запрос предложений признается несостоявшимся. Комиссия формирует протокол о признании закупки несостоявшейся, в котором должна содержаться информация в соответствии с частью 14 статьи 3.2 Закона № 223-ФЗ. Заказчик вправе включать в протокол иные сведения по его усмотрению, если указание таких сведений не нарушает норм законодательства.
- В случае, указанном в абзаце первом пункта 59.9. настоящего Положения, заказчик вправе осуществить одно из следующих действий:
- 59.9.1.** Провести новую закупку.
- 59.9.2.** Заключить договор с единственным поставщиком (подрядчиком, исполнителем) в соответствии с подпунктом 63.1.3. настоящего Положения.
- 59.9.3.** Заключить договор с единственным поставщиком (подрядчиком, исполнителем) в соответствии с подпунктом 63.1.3.1. настоящего Положения.
- 59.10.** Протокол рассмотрения заявок, протокол признания закупки несостоявшейся подписывается присутствующими членами комиссии в день проведения рас-

- смотрения заявок. Подписанный присутствующими членами комиссии протокол направляется заказчиком оператору электронной площадки и подлежит размещению в ЕИС не позднее чем через три дня со дня подписания.
- 59.11.** При принятии заказчиком решения, указанного в пункте 54.4. настоящего Положения, в случае если закупка признана несостоявшейся по основаниям, предусмотренным пунктами 59.8., 59.9. настоящей главы, комиссия формирует протокол о признании закупки несостоявшейся, в котором должна содержаться информация в соответствии с частью 14 статьи 3.2 Закона № 223-ФЗ. Заказчик вправе включать в протокол иные сведения по его усмотрению, если указание таких сведений не нарушает норм законодательства.
- В случае если запрос предложений признан несостоявшимся по причине того, что по результатам рассмотрения заявок на участие в запросе предложений только одна такая заявка признана соответствующей всем требованиям, указанным в извещении и документации, заказчик заключает договор с единственным поставщиком (подрядчиком, исполнителем) в соответствии с подпунктом 63.1.2. настоящего Положения.
- В случае если запрос предложений признан несостоявшимся по причине того, что по результатам рассмотрения заявок на участие в таком запросе комиссией отклонены все поданные заявки на участие в запросе предложений, заказчик вправе осуществить одно из следующих действий:
- 59.11.1.** Провести новую закупку.
- 59.11.2.** Заключить договор с единственным поставщиком (подрядчиком, исполнителем) в соответствии с подпунктом 63.1.3. настоящего Положения.
- 59.11.3.** Заключить договор с единственным поставщиком (подрядчиком, исполнителем) в соответствии с подпунктом 63.1.3.1. настоящего Положения.
- 59.12.** В случае если комиссией принято решение о проведении переторжки в соответствии с главой 16 настоящего Положения, в протокол, указанный в пункте 59.7. настоящего Положения, включается такое решение.
- 59.13.** Оценка заявок на участие в запросе предложений (далее в главе - оценка заявок), допущенных к участию в запросе предложений по итогам рассмотрения заявок, осуществляется комиссией по осуществлению закупок заказчика.
- 59.14.** Оценка заявок проводится в отношении тех заявок, которые не были отклонены на этапе рассмотрения заявок.
- 59.15.** Оценка заявок осуществляется в соответствии с критериями оценки заявок и порядком оценки заявок, указанными в документации запроса предложений с учетом данного раздела настоящего Положения, в срок, не превышающий семи дней с даты размещения заказчиком в ЕИС протокола рассмотрения заявок.
- 59.16.** Заявка на участие в закупке, в которой содержатся лучшие с точки зрения оценки заявки условия исполнения договора, присваивается первый номер. Участник запроса предложений, подавший заявку, которой по результатам оценки и сопоставления заявок присвоен первый номер, является победителем запроса предложений.
- 59.17.** В случае если в нескольких заявках содержатся одинаковые с точки зрения количества набранных по результатам оценки заявок баллов условия исполнения договора, меньший порядковый номер присваивается заявке, которая поступила ранее других, содержащих такие же условия.
- 59.18.** По результатам проведения оценки и сопоставления заявок комиссией по осуществлению закупок формируется итоговый протокол, который должен содержать информацию, предусмотренную частью 14 статьи 3.2 Закона № 223-ФЗ. Заказчик вправе включать в протокол иные сведения по его усмотрению, если указание таких сведений не нарушает норм законодательства.
- 59.19.** Итоговый протокол подписывается присутствующими членами комиссии по осуществлению закупок в день оценки заявок, направляется заказчиком оператору электронной площадки и подлежит размещению в ЕИС не позднее чем через три дня со дня подписания.
- 59.20.** Любый участник запроса предложений вправе обжаловать результаты такого запроса в установленном порядке.
- 59.21.** По результатам проведения запроса предложений договор заключается в электронной форме в порядке и в сроки, предусмотренные действующим законодательством, извещением и документацией о закупке и главой 26 настоящего Положения.

Раздел 6. Особенности проведения закрытых закупок

- Глава 60. Условия применения закрытых закупок**
60.1. Закрытые закупки проводятся в случаях, установленных частью 1 статьи 3.5 Закона № 223-ФЗ.

Глава 61. Особенности проведения закрытых закупок

- 61.1.** При проведении закрытых закупок заказчик руководствуется установленными Положением порядками проведения конкурса, аукциона, запроса котировок в электронной форме, запроса предложений в электронной форме, включая порядок заключения договора и последствия признания вышеуказанных закупок несостоявшимися, с учетом правил, предусмотренных статьей 3.5 Закона № 223-ФЗ.

Раздел 8. Условия применения и порядок проведения неконкурентных закупок

- Глава 62. Условия применения и порядок проведения запроса ofert в электронной форме.**
62.1. Запрос ofert в электронной форме (далее в настоящей главе - запрос ofert) - неконкурентный способ закупки товаров, при котором информация о закупке сообщается заказчиком неограниченному кругу лиц путем размещения в ЕИС извещения о проведении такого запроса и документации о нем, и при котором в описании предмета закупки не соблюдаются требования части 6.1 статьи 3 Закона № 223-ФЗ. Победителем запроса ofert признается участник закупки, заявка на участие в запросе ofert (далее также - заявка) которого соответствует требованиям, установленным в извещении и документации о проведении запроса ofert, и содержит наиболее низкую цену договора, в случае осуществления закупки в соответствии с главой 17 настоящего Положения - цену единицы (сумму цен единиц) товара.
 Заказчик вправе осуществлять закупку путем проведения запроса ofert при одновременном выполнении следующих условий:
62.2.1. Необходимо осуществить закупку товара с указанием товарных знаков, знаков обслуживания, фирменных наименований, патентов, полезных моделей, промышленных образцов, наименования страны происхождения товара, требований к товарам.
62.2.2. Соблюдение требования, указанного во втором абзаце пункта 7.7. настоящего Положения.



- 62.3.** Запрос ofert состоит из одного этапа, включающего рассмотрение заявок, поданных на участие в таком запросе. По результатам указанного этапа составляется протокол рассмотрения заявок на участие в запросе ofert в электронной форме.
- 62.4.** Заказчик вправе принять решение об отмене запроса ofert в любое время вплоть до даты и времени окончания срока подачи ofert в порядке, предусмотренном главой 25 настоящего Положения.
- 62.5.** Информация о проведении запроса ofert, включая извещение о проведении запроса ofert, документацию о запросе ofert и проект договора, размещается заказчиком на электронной площадке, а также в ЕИС не менее чем за пять рабочих дней до установленного в документации о таком запросе дня окончания срока подачи заявок на участие в запросе ofert.
- 62.6.** Извещение о проведении запроса ofert и вносимые в него изменения должны соответствовать требованиям настоящей главы и пункта 8.3. настоящего Положения.
- 62.7.** Документация о проведении запроса ofert и вносимые в нее изменения должны быть разработаны и размещены в соответствии с требованиями настоящей главы. Документация о проведении запроса ofert должна содержать следующие сведения:
- 62.7.1.** Описание предмета такой закупки без учета требований части 6.1 статьи 3 Закона № 223-ФЗ. При необходимости такое описание может содержать требования к безопасности, качеству, техническим характеристикам, функциональным характеристикам (потребительским свойствам) товара, работы, услуги, к размерам, упаковке, отгрузке товара, к результатам работы, установленные заказчиком.
- 62.7.2.** Место, условия и сроки (периоды) поставки товара.
- 62.7.3.** Сведения о начальной (максимальной) цене договора либо формула цены и максимальное значение цены договора, либо начальная цена единицы (сумма цен единиц) товара и максимальное значение цены договора в случае осуществления закупки в соответствии с главой 17 настоящего Положения.
- 62.7.4.** Форма, сроки и порядок оплаты товара.
- 62.7.5.** Обоснование начальной (максимальной) цены договора либо цены единицы товара, работы, услуги, включая информацию о расходах на перевозку, страхование, уплату таможенных пошлин, налогов и других обязательных платежей.
- 62.7.6.** Информация о валюте, используемой для формирования цены договора и расчетов с поставщиком (подрядчиком, исполнителем).
- 62.7.7.** Порядок применения официального курса иностранной валюты к рублю Российской Федерации, установленного Центральным банком Российской Федерации и используемого при оплате договора (при необходимости).
- 62.7.8.** Порядок, дата начала, дата и время окончания срока подачи ofert на участие в закупке и порядок подведения итогов такой закупки.
- 62.7.9.** Требования к участникам такой закупки в соответствии с главой 12 настоящего Положения.
- 62.7.10.** Перечень документов, представляемых участниками закупки для подтверждения их соответствия установленным требованиям, либо указание на отсутствие необходимости предоставления участниками закупки таких документов.
- 62.7.11.** Порядок и срок отзыва заявок на участие в закупке (при необходимости).
- 62.7.12.** Требования к содержанию, форме, оформлению и составу заявки на участие в закупке (при необходимости).
- 62.7.13.** Требования к описанию участниками такой закупки поставляемого товара, который является предметом закупки, его функциональных характеристик (потребительских свойств), его количественных и качественных характеристик (при установлении заказчиком требований, указанных в подпункте 1 пункта 62.7 Положения).
- 62.7.14.** Порядок и срок внесения изменений в заявку на участие в закупке.
- 62.7.15.** Формы, порядок, дата и время окончания срока предоставления участникам такой закупки разъяснений положений документации о закупке с учетом положений главы 9 настоящего Положения.
- 62.7.16.** Дата рассмотрения ofert участников такой закупки и подведения итогов такой закупки. При этом срок рассмотрения ofert не должен превышать десять рабочих дней со дня окончания срока подачи таких ofert.
- 62.7.17.** Размер (в денежном выражении), возможные формы и порядок предоставления (в отношении каждой из форм) обеспечения заявки, в случае если заказчиком принято решение об установлении такого требования, или указание на то, что обеспечение заявки не требуется.
- 62.7.18.** Размер (в денежном выражении), возможные формы и порядок предоставления (в отношении каждой из форм) обеспечения исполнения договора, в случае если заказчиком принято решение об установлении такого требования, или указание на то, что обеспечение исполнения договора не требуется.
- 62.7.19.** Размер (в денежном выражении), порядок предоставления обеспечения требований к гарантии качества товара, а также требования к гарантийному сроку и (или) объему предоставления гарантий их качества, к гарантийному обслуживанию товара, включая способы обеспечения исполнения гарантийных обязательств, в случае если заказчиком принято решение об установлении таких требований, или указание на то, что обеспечение гарантийных обязательств не требуется.
- 62.7.20.** Указание на антидемпинговые меры и их описание согласно требованиям главы 23 настоящего Положения.
- 62.7.21.** Сведения, предусмотренные в пункте 13.2. настоящего Положения.
- 62.7.22.** Указание на срок и порядок подписания договора, в том числе указание на срок, в течение которого участник закупки, признанный победителем, обязан направить заказчику подписанный со своей стороны проект договора.
- 62.7.23.** Возможность заказчика изменить условия договора в случаях, предусмотренных настоящим Положением.
- 62.8.** Проект договора является неотъемлемой частью документации о закупке.
- 62.9.** Документация о запросе ofert может содержать требование о том, что предложенная участником цена единицы товара не должна превышать цену единицы товара, указанную в документации о проведении запроса ofert.
- 62.10.** Документация может содержать любые иные сведения по усмотрению заказчика, при условии, что размещение таких сведений не нарушает норм действующего законодательства и не противоречит настоящему Положению.
- 62.11.** Сведения, содержащиеся в извещении об осуществлении запроса ofert, должны соответствовать сведениям, содержащимся в документации о такой закупке.
- 62.12.** Заказчик вправе внести изменения в извещение и (или) документацию о запросе ofert в соответствии с положениями главы 9 настоящего Положения.
- 62.13.** Заявки на участие в запросе ofert в электронной форме подаются до окончания срока подачи заявок, указанного в извещении о таком запросе, на электронной площадке в соответствии с регламентом работы такой площадки.
- 62.14.** Участник запроса ofert в электронной форме вправе подать только одну заявку на участие в таком запросе в отношении каждого предмета закупки.
- 62.15.** Внесение изменений и отзыв заявки на участие в запросе ofert осуществляется посредством использования функционала электронной площадки, на которой проводится закупка, в соответствии с регламентом такой электронной площадки.
- 62.16.** Заявка на участие в запросе ofert должна содержать:
- 62.16.1.** Согласие участника закупки на поставку товара на условиях, предусмотренных извещением и документацией.
- 62.16.2.** Сведения об участнике закупки подавшем такую заявку, включая наименование, фирменное наименование (при наличии); сведения о месте нахождения, адрес, идентификационный номер налогоплательщика или основной государственный регистрационный номер, идентификационный номер налогоплательщика (при наличии) учредителей, членов коллегиального исполнительного органа, лица, исполняющего функции единоличного исполнительного органа участника закупки (для юридического лица); фамилия, имя, отчество (при наличии), паспортные данные, сведения о месте жительства (для физического лица); номер контактного телефона, адрес электронной почты участника (при их наличии); идентификационный номер налогоплательщика участника или в соответствии с законодательством соответствующего иностранного государства аналог идентификационного номера налогоплательщика этого участника (для иностранного лица).
- 62.16.3.** Полученную не ранее чем за сто восемьдесят дней до дня размещения в ЕИС извещения о запросе ofert в электронной форме выписку из Единого государственного реестра юридических лиц (в том числе сформированную с использованием сервиса «Предоставление сведений из ЕГРЮЛ/ЕГРИП», размещенного на официальном сайте ФНС России в сети Интернет по адресу: <https://egrul.nalog.ru>) для юридических лиц, полученную не ранее чем за сто восемьдесят дней до дня размещения в ЕИС извещения о проведении запроса ofert в электронной форме выписку из Единого государственного реестра индивидуальных предпринимателей (в том числе сформированную с использованием сервиса «Предоставление сведений из ЕГРЮЛ/ЕГРИП», размещенного на официальном сайте ФНС России в сети Интернет по адресу: <https://egrul.nalog.ru>) для индивидуальных предпринимателей, копии документов, удостоверяющих личность (для иного физического лица), надлежащим образом заверенный перевод на русский язык документов о государственной регистрации юридического лица или государственной регистрации физического лица в качестве индивидуального предпринимателя в соответствии с законодательством соответствующего государства (для иностранного лица), полученные не ранее чем за сто восемьдесят дней до дня размещения в ЕИС извещения о проведении закупки.
- 62.16.4.** Копии документов, подтверждающих полномочия лица на осуществление действий от имени участника закупки - юридического лица (копия решения о назначении или об избрании, или приказа о назначении физического лица на должность, в соответствии с которым такое физическое лицо обладает правом действовать от имени участника закупки без доверенности). В случае если от имени участника закупки действует иное лицо, заявка должна содержать также доверенность на осуществление действий от имени участника закупки, заверенную печатью участника закупки (при наличии печати) и подписанную руководителем (для юридического лица) или уполномоченным руководителем лицом. В случае если указанная доверенность подписана лицом, уполномоченным руководителем, заявка должна содержать также документ, подтверждающий полномочия такого лица.
- 62.16.5.** Копии учредительных документов участника закупки (для юридических лиц).
- 62.16.6.** Решение о согласии на совершение крупной сделки или о последующем одобрении этой сделки либо копия такого решения в случае, если требование о наличии указанного решения установлено законодательством Российской Федерации, учредительными документами юридического лица и если для участника запроса котировок заключение договора на поставку товара, выполнение работы или оказание услуги, являющихся предметом закупки, либо предоставление обеспечения заявки на участие в запросе ofert, обеспечения исполнения договора, обеспечения гарантийных обязательств является крупной сделкой.
- 62.16.7.** Документы, подтверждающие соответствие участника закупки требованиям к участникам запроса ofert, установленным заказчиком в документации в соответствии с подпунктом 12.1.1. настоящего Положения, или копии таких документов, а также декларация о соответствии участника запроса ofert требованиям, установленным в соответствии с подпунктами 12.1.2. - 12.1.11. настоящего Положения.
- 62.16.8.** В случаях, предусмотренных документацией, копии документов, подтверждающих соответствие товара требованиям, установленным в соответствии с законодательством Российской Федерации (при наличии в соответствии с законодательством Российской Федерации данных требований к указанным товарам), при этом не допускается требовать представление таких документов, если в соответствии с законодательством Российской Федерации такие документы передаются вместе с товаром.
- 62.16.9.** Предложение о цене договора, в случае осуществления закупки в соответствии с главой 17 настоящего Положения - цене единицы (сумме цен единиц) товара, а также предложение об иных условиях исполнения договора, если предоставление такого предложения предусмотрено документацией о проведении запроса ofert.
- 62.16.10.** В случае установления заказчиком в соответствии с пунктом 8.6. Положения требования о том, что предложенная участником в заявке на участие в закупке цена единицы товара, работы, услуги не должна превышать цену единицы товара, работы, услуги, указанную в документации о проведении закупки, участник закупки включает в заявку на участие в запросе ofert предложение о цене единицы товара, работы, услуги по каждой позиции.
- 62.16.11.** Иную информацию и документы, предусмотренные извещением и (или) документацией о проведении запроса ofert.
- 62.17.** Участник запроса ofert вправе подать только одну заявку на участие в таком запросе в отношении каждого предмета закупки (лота). В случае установления факта подачи одним участником двух и более заявок на участие в таком запросе ofert в отношении одного и того же лота, при условии, что поданные ранее заявки таким участником не отозваны, все заявки на участие в таком запросе такого участника в отношении данного лота, не рассматриваются и



- возвращаются участнику.
- 62.18.** Участник запроса ofert вправе изменить или отозвать свою заявку до истечения срока подачи заявок. Заявка на участие в таком запросе является измененной или отозванной, если изменение осуществлено или уведомление об отзыве заявки получено до истечения срока подачи заявок на участие в таком запросе ofert. Изменение или отзыв заявки после окончания срока подачи заявок не допускается.
- 62.19.** Наличие противоречий в отношении одних и тех же сведений в рамках документов одной заявки, а также в отношении сведений, заполняемых участником на электронной площадке, приравнивается к наличию в такой заявке недостоверных сведений.
- 62.20.** Оператор электронной площадки открывает доступ к поданным заявкам на участие в запросе ofert по окончании срока подачи таких заявок.
- 62.21.** Комиссия рассматривает заявки и проверяет участников закупки, подавших такие заявки, на соответствие требованиям, установленным извещением и документацией о закупке.
- 62.22.** Победителем запроса ofert признается участник, подавший заявку, которая соответствует всем требованиям, установленным в извещении и документации о проведении такого запроса, и в которой указана наиболее низкая цена товара. При предложении наиболее низкой цены товара несколькими участниками запроса ofert победителем запроса ofert признается участник, заявка на участие которого поступила ранее других заявок, в которых предложена такая же цена.
- 62.23.** Комиссия по осуществлению закупок не рассматривает и отклоняет поданные заявки в следующих случаях:
- 62.23.1.** Не предоставления информации, предусмотренной пунктом 62.16. настоящего Положения, или установления комиссией по осуществлению закупок факта предоставления недостоверной информации на дату и время окончания срока подачи заявок.
- 62.23.2.** Несоответствия информации, предусмотренной пунктом 62.16. настоящего Положения, требованиям извещения и (или) документации о таком запросе ofert.
- 62.23.3.** Если предложение участника о цене договора превышает начальную (максимальную) цену договора, указанную в документации о проведении запроса ofert, в случае если требование о таком не превышении предусмотрено документацией о проведении запроса ofert.
- 62.23.4.** Если предложенная в таких заявках цена единицы товара превышает цену единицы товара, указанную в документации о проведении запроса ofert, в случае если требование о таком не превышении предусмотрено документацией о проведении запроса ofert.
- 62.23.5.** Отсутствия информации об участнике закупки, субподрядчике (соисполнителе) в едином реестре субъектов малого и среднего предпринимательства в случае осуществления закупки, предусмотренной подпунктами «б» и «в» пункта 4 Положения, утвержденного Постановлением № 1352, или отсутствия информации об участнике закупки, являющемся физическим лицом, не зарегистрированным в качестве индивидуального предпринимателя, применяющем специальный налоговый режим «Налог на профессиональный доход», на официальном сайте федерального органа исполнительной власти, уполномоченного по контролю и надзору в области налогов и сборов, о применении участником такого налогового режима.
- Отклонение заявок на участие в запросе ofert в электронной форме по иным основаниям не допускается.
- 62.24.** Результаты рассмотрения ofert оформляются протоколом, в котором содержится следующая информация:
- 62.24.1.** Дата подписания протокола.
- 62.24.2.** Количество поданных заявок на участие в закупке, а также дата и время регистрации каждой такой заявки.
- 62.24.3.** Порядковые номера заявок в порядке уменьшения степени выгодности содержащихся в них условий исполнения договора, включая информацию о ценовых предложениях и (или) дополнительных ценовых предложениях участников закупки. Заявке, в которой содержатся лучшие условия исполнения договора, присваивается первый номер. В случае, если в нескольких заявках содержатся одинаковые условия исполнения договора, меньший порядковый номер присваивается заявке, которая поступила ранее других заявок, содержащих такие же условия.
- 62.24.4.** Результаты рассмотрения заявок с указанием в том числе:
- 62.24.4.1.** Количества заявок, которые отклонены.
- 62.24.4.2.** Оснований отклонения каждой заявки с указанием положений документации и извещения о закупке, которым не соответствуют такие заявка, окончательное предложение.
- 62.24.5.** Причины, по которым закупка признана несостоявшейся, в случае признания ее таковой.
- 62.24.6.** Иные сведения в случае, если необходимость их указания в протоколе предусмотрена положением о закупке.
- Заказчик вправе включать в протокол иные сведения по его усмотрению, если указание таких сведений не нарушает норм законодательства.
- 62.25.** Протокол рассмотрения заявок на участие в запросе ofert в электронной форме подписывается в день рассмотрения поданных заявок всеми присутствующими на заседании членами комиссии по осуществлению закупок, направляется заказчиком оператору электронной площадки и подлежит размещению в ЕИС не позднее чем через три дня со дня подписания.
- 62.26.** В случае если по результатам рассмотрения заявок на участие в запросе ofert только одна такая заявка признана соответствующей всем требованиям, указанным в извещении и документации, запрос ofert признается несостоявшимся.
- В случае, предусмотренном абзацем первым настоящего пункта, заказчик заключает договор с единственным поставщиком (подрядчиком, исполнителем) в соответствии с подпунктом 63.1.2. настоящего Положения.
- 62.27.** В случае если запрос ofert признается несостоявшимся по причине того, что в таком запросе не подано ни одной заявки или по результатам рассмотрения заявок на участие в запросе ofert комиссией отклонены все поданные заявки на участие в таком запросе, заказчик вправе провести новую закупку, за исключением закупки у единственного поставщика (исполнителя, подрядчика), предусмотренной подпунктом 3 пункта 63.1 Положения.
- 62.28.** Договор по результатам проведения запроса ofert заключается на условиях, предусмотренных извещением об осуществлении закупки, документацией о

- закупке, заявкой, окончательным предложением участника закупки, с которым заключается договор. При заключении договора его цена либо в случае осуществления закупки в соответствии с главой 17 настоящего Положения - цена единицы (сумма цен единиц) товара не могут превышать соответственно начальную (максимальную) цену договора либо начальную цену единицы (сумму цен единиц) товара и максимальное значение цены договора, указанные в извещении об осуществлении закупки.
- 62.29.** Договор по результатам закупки заключается не ранее чем через десять дней и не позднее чем через двадцать дней с даты размещения в ЕИС протокола, составленного по результатам проведения закупки.
- 62.30.** Обязанность заключения договора с заказчиком возлагается на участника, признанного победителем запроса ofert или на единственного участника закупки в соответствии с подпунктом 63.1.2. настоящего Положения.
- 62.31.** Победитель закупки, единственный участник закупки в соответствии с подпунктом 63.1.2. настоящего Положения считается уклонившимся от заключения договора при наступлении любого из следующих событий:
- 62.31.1.** Предоставление участником закупки письменного отказа от заключения договора.
- 62.31.2.** Не предоставление участником закупки в указанные в извещении и (или) документации сроки подписанного со своей стороны проекта договора.
- 62.31.3.** Не предоставление обеспечения исполнения договора в размере и порядке, установленными извещением об осуществлении закупки и документацией о закупке (при наличии таких требований).
- 62.32.** Если участник закупки, признанный победителем, единственный участник закупки в соответствии с подпунктом 63.1.2. настоящего Положения уклонился от заключения договора, заказчик вправе обратиться в суд с иском о возмещении убытков, причиненных уклонением от заключения договора в части, не покрытой суммой обеспечения заявки на участие в закупке, а также вправе заключить договор с участником закупки, занявшим второе место по итогам проведения запроса ofert при его наличии (далее - второй участник закупки). При этом срок подписания договора с таким участником закупки аналогичен сроку, указанному в пункте 62.29. настоящего Положения.
- 62.33.** Принятие заказчиком решения о заключении договора со вторым участником закупки не накладывает на такого участника закупки обязанности заключения договора. Отказ второго участника закупки не влечет за собой признание его уклонившимся от заключения договора.
- 62.34.** Заказчик и участник закупки, с которым заключаются договор (далее в главе - стороны), могут проводить преддоговорные переговоры, в том числе путем направления участником закупок протоколов разногласий.
- 62.35.** При проведении преддоговорных переговоров сторонам запрещается принимать решения об изменении существенных условий заключаемого договора, за исключением отдельных случаев, прямо упомянутых в настоящем Положении.
- 62.36.** Проведение преддоговорных переговоров не освобождает стороны от обязанности заключения договора по результатам проведения закупки, за исключением отдельных случаев, определенных настоящим Положением.
- 62.37.** Заказчик не обязан учитывать (полностью или частично) замечания участника закупки к положениям проекта договора, за исключением случаев наличия замечаний, касающихся внутренних противоречий в тексте проекта договора, возникших по вине заказчика.
- 62.38.** Заказчик обязан принять решение об отказе от заключения договора с победителем закупки или с иным участником закупки, с которым принято решение о заключении договора в соответствии с настоящим Положением, в случае, если после составления протокола, но до заключения договора было выявлено:
- наличие в составе заявки такого участника закупки недостоверных сведений, предоставление которых требовалось в соответствии с условиями извещения и (или) документации о закупке;
- несоответствие участника закупки требованиям, установленным извещением и (или) документацией о такой закупке;
- не предоставление победителем закупки или иным участником закупки, с которым принято решение о заключении договора, заказчику в установленный срок документов, предоставление которых предусмотрено извещением о закупке и (или) документацией о закупке до заключения договора.
- Заказчик вправе принять решение об отказе от заключения договора с победителем закупки по следующим основаниям:
- 62.38.1.** Наличие обстоятельств непреодолимой силы, препятствующих заключению договора по результатам проведенной закупки.
- 62.38.2.** Необходимость исполнения предписания надзорных органов и (или) вступившего в законную силу судебного акта, если это исполнение влечет невозможность заключения договора в соответствии с результатами закупки.
- 62.38.3.** Изменение нормативных правовых актов, затрагивающее предмет договора или условия исполнения договора, если это влечет невозможность заключения договора в соответствии с результатами закупки.
- 62.38.4.** Иные обстоятельства, с которыми закон связывает возможность отказа от заключения договора.
- Информация об отказе от заключения договора должна быть официально размещена в ЕИС не позднее чем через три дня после принятия такого решения.
- 62.39.** Отказ заказчика от заключения договора с победителем закупки осуществляется в любой момент до заключения договора, если заказчик или комиссия по осуществлению закупок выявит обстоятельства, предусмотренные пунктом 62.38. настоящего Положения.
- 62.40.** При принятии решения об отказе от заключения договора с участником заказчика размещает в ЕИС в день принятия такого решения протокол отказа от заключения договора, в котором указываются следующие сведения:
- 62.40.1.** Дата подписания протокола.
- 62.40.2.** Указание на отказ от заключения договора с участником закупки, а также указание пункта Положения, на основании которого было принято решение о таком отказе.
- 62.40.3.** Указание на содержащиеся в заявке такого участника закупки сведения, которые были признаны комиссией недостоверными.
- 62.40.4.** Иная информация, размещаемая в протоколе отказа от заключения договора по решению заказчика.
- Глава 63. Условия применения и порядок проведения закупки у единственного поставщика (подрядчика, исполнителя)**
- 63.1.** Закупка у единственного поставщика (подрядчика, исполнителя) может осу-



- ществляться заказчиком в следующих случаях:
- 63.1.1.** Осуществление закупки товара, работы или услуги на сумму, не превышающую один миллион рублей;
- 63.1.1.1.** С использованием функционала электронных площадок посредством региональной информационной системы Краснодарского края, используемой в сфере закупок для обеспечения государственных и муниципальных нужд (далее - электронные магазины).
- 63.1.1.2.** Без использования электронных магазинов.
- Объем закупок, проведенных на основании пункта 63.1.1. Положения, в течение календарного года не должен превышать три миллиона рублей или не должен превышать десять процентов от общего объема финансового обеспечения, предусмотренного для оплаты заказчиком договоров в соответствующем финансовом году, и не должен составлять более чем пятьдесят миллионов рублей.
- 63.1.2.** Признание несостоявшимися закупок, за исключением случаев, предусмотренных подпунктом 63.1.3. Положения, договор должен быть заключен с единственным поставщиком (подрядчиком, исполнителем) на условиях, предусмотренных извещением, документацией о закупке, по цене, не превышающей предложенную участником закупки, с которым заключается договор. В случае, если предложение о цене договора не поступило, договор заключается с участником такого аукциона по цене, не превышающей начальную (максимальную) цену договора.
- В случае осуществления закупки в соответствии с главой 17 настоящего Положения договор заключается с учетом особенностей, предусмотренных пунктом 17.8. Положения.
- Заказчик вправе провести переговоры по снижению цены договора, цены единицы (суммы цен единиц) и заключить договор по цене, согласованной в процессе проведения преддоговорных переговоров.
- 63.1.3.** Осуществление закупки товаров, работ, услуг вследствие признания ранее проведенной закупки несостоявшейся по причине отсутствия поданных заявок или отклонения всех поданных заявок. При этом не допускается изменение предмета закупки, включая требования к предмету закупки и его характеристикам, увеличение объема и стоимости закупаемых товаров, работ, услуг, указанных в документации и (или) извещении о закупке или, в случае проведения закупки способом запроса котировок в электронной форме, в извещении о проведении запроса котировок в электронной форме. Заказчик вправе провести с поставщиком (подрядчиком, исполнителем), с которым заключается договор, переговоры по снижению цены договора, в случае осуществления закупки в соответствии с главой 17 настоящего Положения - цены единицы (суммы цен единиц) товара, работы, услуги и заключить договор по цене, согласованной в процессе проведения преддоговорных переговоров.
- Заказчик вправе заключить договор на основании настоящего подпункта не ранее чем через десять дней и не позднее чем через двадцать дней со дня размещения в ЕИС протокола о признании закупки несостоявшейся.
- В случае проведения закупки на основании настоящего подпункта (вне зависимости от цены договора, максимального значения цены договора) заказчик размещает в ЕИС до заключения договора с единственным поставщиком (подрядчиком, исполнителем) сведения о такой закупке в плане закупки, а также сведения о таком договоре в реестре договоров в срок, не превышающий трех рабочих дней с момента заключения договора.
- 63.1.3.1.** Осуществление закупки товаров, работ, услуг вследствие признания ранее проведенной закупки несостоявшейся по причине отсутствия поданных заявок или отклонения всех поданных заявок. При заключении договора допускается изменение срока исполнения договора и (или) цены договора, и (или) характеристик предмета закупки при условии наличия причинно-следственной связи между обстоятельствами осуществления закупки для нужд заказчика и экономической ситуацией, характеризующейся недружественными действиями иностранных государств и международных организаций. Заказчик обосновывает наличие указанной причинно-следственной связи и необходимость изменения сроков исполнения договора и (или) цены договора, и (или) характеристик предмета закупки. Документы, подтверждающие причинно-следственную связь и необходимость соответствующих изменений, хранятся вместе с договором, заключенным в соответствии с указанным подпунктом.
- Заказчик вправе провести с поставщиком (подрядчиком, исполнителем), с которым заключается договор, переговоры по снижению цены договора, в случае осуществления закупки в соответствии с главой 17 настоящего Положения - цены единицы (суммы цен единиц) товара, работы, услуги и заключить договор по цене, согласованной в процессе проведения преддоговорных переговоров.
- Заказчик вправе заключить договор на основании настоящего подпункта не ранее чем через десять дней и не позднее чем через двадцать дней со дня размещения в ЕИС протокола о признании закупки несостоявшейся.
- В случае проведения закупки на основании настоящего подпункта (вне зависимости от цены договора, максимального значения цены договора) заказчик размещает в ЕИС до заключения договора с единственным поставщиком (подрядчиком, исполнителем) сведения о такой закупке в плане закупки, а также сведения о таком договоре в реестре договоров в срок, не превышающий трех рабочих дней с момента заключения договора.
- 63.1.4.** Невозможность или ненадлежащее исполнение поставщиком (подрядчиком, исполнителем) своих обязательств по ранее заключенному договору в случае, если такой договор был расторгнут или заказчик отказался от исполнения такого договора в связи с неисполнением или ненадлежащим исполнением обязательств поставщиком (подрядчиком, исполнителем), и заказчику необходимо закупить товары (работы, услуги), являющиеся предметом расторгнутого договора. При этом если до расторжения договора поставщиком (подрядчиком, исполнителем) частично исполнены обязательства по такому договору, то при заключении нового договора количество и (или) объем продукции должны быть уменьшены с учетом количества поставленного товара, объема выполненных работ, оказанных услуг по ранее заключенному договору с пропорциональным уменьшением цены договора. При заключении договора не допускается увеличение цены единицы товара (работы, услуги) и изменение характеристик предмета закупки. Срок исполнения заключаемого договора не должен превышать срок исполнения, указанный в расторгнутом договоре, либо, если срок исполнения истек, срок исполнения заключаемого договора не должен превышать пятьдесят процентов от срока исполнения расторгнутого договора.
- 63.1.4.1.** Невозможность исполнения поставщиком (подрядчиком, исполнителем) своих обязательств по ранее заключенному договору вследствие недружественных действий иностранных государств и международных организаций в случае, если такой договор был расторгнут или заказчик отказался от исполнения такого договора в связи с неисполнением или ненадлежащим исполнением обязательств поставщиком (подрядчиком, исполнителем), и заказчику необходимо закупить товары (работы, услуги), являющиеся предметом такого договора. При этом если до расторжения договора поставщиком (подрядчиком, исполнителем) частично исполнены обязательства по такому договору, то при заключении нового договора количество и (или) объем продукции должны быть уменьшены с учетом количества поставленного товара, объема выполненных работ, оказанных услуг по ранее заключенному договору с пропорциональным уменьшением цены договора.
- При заключении договора допускается изменение срока исполнения договора и (или) цены договора, и (или) характеристик предмета закупки при условии наличия причинно-следственной связи между обстоятельствами осуществления закупки для нужд заказчика и экономической ситуацией, характеризующейся недружественными действиями иностранных государств и международных организаций. Заказчик обосновывает наличие указанной причинно-следственной связи и необходимость изменения сроков исполнения договора и (или) цены договора, и (или) характеристик предмета закупки. Документы, подтверждающие причинно-следственную связь и необходимость соответствующих изменений, хранятся вместе с договором, заключенным в соответствии с указанным подпунктом.
- 63.1.5.** Осуществление закупки товара, работы или услуги, которые относятся к сфере деятельности субъектов естественных монополий в соответствии с Федеральным законом от 17 августа 1995 года № 147-ФЗ «О естественных монополиях», а также услуг центрального депозитария.
- 63.1.6.** Оказание услуг по водоснабжению, водоотведению, теплоснабжению, обращению с твердыми коммунальными (бытовыми) отходами, отходами I и II классов опасности, газоснабжению (за исключением услуг по реализации сжиженного газа), по техническому обслуживанию газового оборудования и газораспределительных подстанций, по подключению (присоединению) к сетям инженерно-технического обеспечения по регулируемым в соответствии с законодательством Российской Федерации ценам (тарифам), по хранению и ввозу (вывозу) наркотических средств и психотропных веществ и их прекурсоров.
- 63.1.7.** Заключение договора энергоснабжения или договора купли-продажи электрической энергии с поставщиком электрической энергии.
- 63.1.8.** Заключение договора услуг связи (услуги подвижной связи, услуги телефонной связи (местной, внутризональной, междугородной и международной), услуги почтовой связи, услуги телеграфной связи, телематические услуги, услуги связи по передаче данных), а также услуг связи для целей телерадиовещания, услуг по предоставлению канала связи для доставки телевизионного сигнала, выполнение фактических действий по распространению телеканала в спутниковых пакетах.
- 63.1.9.** Аренда (субаренда) нежилого здания, строения, сооружения, нежилого помещения, а также аренда земельного участка.
- 63.1.10.** Заключение договора выполнение работ, оказание услуг по техническому обслуживанию, эксплуатационному контролю зданий, сооружений, содержанию и ремонту общего имущества в здании, одного или нескольких нежилых помещений, принадлежащих заказчику на праве собственности, или закрепленных за ним на праве хозяйственного ведения либо на праве оперативного управления, или переданных заказчику на ином законном основании в соответствии с законодательством Российской Федерации, на оказание услуг по холодному и (или) горячему водоснабжению, водоотведению, электроснабжению, теплоснабжению, газоснабжению, услуг по охране, услуг по вывозу бытовых отходов в случае, если данные работы, услуги оказываются другому лицу или другим лицам, пользующимся нежилыми помещениями, находящимися в здании, в котором расположены помещения, принадлежащие заказчику на праве собственности, или закрепленные за ним на праве хозяйственного ведения либо на праве оперативного управления, или переданные заказчику на ином законном основании в соответствии с законодательством Российской Федерации. При отсутствии возможности заключения договора непосредственно с подрядчиком, исполнителем указанных в настоящем подпункте работ, услуг заказчик вправе заключить договор, предусматривающий оплату стоимости указанных в настоящем пункте работ, услуг пропорционально размеру площади помещений, принадлежащих ему на праве собственности, или закрепленных за ним на праве хозяйственного ведения либо на праве оперативного управления, или переданных ему на ином законном основании в соответствии с законодательством Российской Федерации, в общей площади здания, с лицом, заключившим в соответствии с законодательством Российской Федерации договор (контракт) на выполнение работ, оказание услуг, указанных в настоящем подпункте.
- 63.1.11.** Заключение договора на оказание услуг по осуществлению авторского контроля за разработкой проектной документации объекта капитального строительства, проведению авторского надзора за строительством, реконструкцией, капитальным ремонтом объекта капитального строительства соответствующими авторами, на проведение технического и авторского надзора за выполнением работ по сохранению объекта культурного наследия (памятников истории и культуры) народов Российской Федерации авторами проектов.
- 63.1.12.** Закупка определенных товаров, работ, услуг вследствие аварии, в случае непредвиденного выхода из строя техники, оборудования, элементов оборудования и (или) его функциональных узлов, необходимых для непрерывности осуществления деятельности заказчика, в случае иных чрезвычайных ситуаций природного или техногенного характера, непреодолимой силы, а также закупка с целью предупреждения и (или) ликвидации чрезвычайной ситуации, для оказания гуманитарной помощи, в том числе в случае выявления при проведении аварийного ремонта необходимых предупредительных мероприятий, а также закупка товаров, работ, услуг в случае возникновения необходимости в оказании медицинской помощи в неотложной или экстренной форме, в связи с чем проведение закупок конкурентными способами нецелесообразно. Заказчик вправе заключить в соответствии с настоящим подпунктом договор на поставку товара, выполнение работы или оказание услуги соответственно в количестве, объеме, которые



необходимы для предотвращения или ликвидации последствий, возникших вследствие аварии, иных чрезвычайных ситуаций природного или техногенного характера, непреодолимой силы, либо для оказания медицинской помощи в экстренной форме или неотложной форме.

- 63.1.13.** Поставка культурных ценностей (в том числе музейных предметов и музейных коллекций, редких и ценных изданий, рукописей, архивных документов (включая их копии), имеющих историческое, художественное или иное культурное значение).
- 63.1.14.** Закупка произведений литературы и искусства определенных авторов (за исключением случаев приобретения кинопроектов в целях проката), прав на произведения литературы и искусства определенных авторов, исполнительских исполнителей, прав на исполнения конкретных исполнителей, фонограмм конкретных изготовителей для нужд заказчиков, прав на фонограммы конкретных изготовителей для нужд заказчиков в случае, если единственному лицу принадлежат исключительные права или исключительные лицензии на такие произведения, исполнения, фонограммы.
- 63.1.15.** Закупка печатных изданий или электронных изданий (в том числе используемых в них программно-технических средств и средств защиты информации) определенных авторов у издателей таких изданий, в случае, если указанным издателям принадлежат исключительные права или исключительные лицензии на использование таких изданий, а также оказание услуг по предоставлению доступа к таким электронным изданиям.
- 63.1.16.** Заключение договора с конкретным физическим лицом на создание произведений литературы или искусства, либо с конкретным физическим лицом или конкретным юридическим лицом, осуществляющими концертную, цирковую или театральную деятельность, в том числе концертным коллективом (танцевальным коллективом, хорovým коллективом, оркестром, ансамблем), театральным, цирковым коллективом, на исполнение (показ) произведений искусства, либо с физическим лицом или юридическим лицом на изготовление и поставку, а также предоставление во временное пользование (аренду) декораций (в том числе для обеспечения сценических, аудиовизуальных эффектов), сценической мебели, сценических костюмов (в том числе головных уборов и обуви) и необходимых для создания декораций (в том числе для обеспечения сценических, аудиовизуальных эффектов) и костюмов материалов, а также театральное (концертное, циркового) режиссера, музыкальных инструментов, бутафории, грима, постижерских изделий, театральных кукол и иных предметов, необходимых для создания и (или) исполнения произведений.
- 63.1.17.** Заключение договора на приобретение права использования (проката и (или) публичного показа) аудиовизуальных произведений на любых видах носителей, а также заключение договора на приобретение видео-, аудио-, фото- и (или) иных информационных материалов для создания заказчиком форепортажей, статей, видеосюжетов, заключение договора с физическим лицом на оказание услуг, связанных с производством фильмов, включая услуги видеооператора, звукооператора, услуги по озвучиванию фильма.
- 63.1.18.** Закупки товаров, работ и услуг в целях создания оперативных телерадиотрансляций, а также особо важных телерадиотрансляций с участием высших должностных лиц государства, представителей органов государственной власти Российской Федерации и субъектов Российской Федерации.
- 63.1.19.** Заключение договора на оказание преподавательских услуг.
- 63.1.20.** Закупки у правообладателя и (или) его представителя исключительных (неисключительных) прав на результаты интеллектуальной деятельности, объектов авторских прав, в том числе на результаты интеллектуальной деятельности в составе сложного объекта авторских прав, а также иных результатов интеллектуальной деятельности или прав на средства индивидуализации, в том числе в связи с необходимостью создания результата интеллектуальной деятельности, являющегося продолжением ранее полученного результата интеллектуальной деятельности и (или) содержащего его элементы.
- 63.1.21.** Заключение договора на оказание услуг по опубликованию (размещению) информации в средствах массовой информации.
- 63.1.22.** Заключение договора на посещение зоопарка, театра, кинотеатра, концерта, цирка, музея, выставки или спортивного мероприятия.
- 63.1.23.** Заключение договора на оказание услуг по реализации входных билетов и абонементов на посещение театрально-зрелищных, культурно-просветительных и зрелищно-развлекательных мероприятий, экскурсионных билетов и экскурсионных путевок - бланков строгой отчетности.
- 63.1.24.** Заключение договора на оказание услуг по участию в мероприятии, проводимом для нужд нескольких заказчиков, с поставщиком (подрядчиком, исполнителем), который определен самим заказчиком, заказчиком, осуществляющим закупку в соответствии с Законом № 223-ФЗ, или заказчиком, осуществляющим закупку в соответствии с Законом № 44-ФЗ, являющимся организатором такого мероприятия.
- 63.1.25.** Осуществление закупки услуг, связанных с обеспечением визитов делегаций, в том числе парламентских делегаций, правительственных делегаций, делегаций иностранных государств, делегаций органов государственной власти Российской Федерации, делегаций органов государственной власти субъектов Российской Федерации, представителей иностранных государств, руководителей международных организаций, в том числе гостиничное обслуживание или наем жилого помещения, транспортное обслуживание, обеспечение питания, услуги связи и иные сопутствующие расходы.
- 63.1.26.** Заключение договора на оказание услуг, связанных с направлением работника в служебную командировку, а также с участием работника, обучающегося, получателя социальных услуг, иного лица в проведении фестивалей, концертов, представлений и подобных культурных мероприятий (в том числе гастролей, кинорынков), конкурсах и чемпионатах профессионального мастерства, образовательных и профессиональных олимпиадах, физкультурных и спортивных мероприятиях на основании приглашений на посещение указанных мероприятий. При этом к таким услугам относятся обеспечение проезда к месту служебной командировки, месту проведения указанных мероприятий и обратно, наем жилого помещения, транспортное обслуживание, обеспечение питания.
- 63.1.27.** Закупка товаров, работ, услуг во исполнение контрактных (договорных) обязательств заказчика, выступающего в качестве поставщика (подрядчика, исполнителя), в том числе с привлечением иных лиц для поставки товара, выполнения работы или оказания услуги, необходимых для исполнения пре-

- дусмотренных контрактом (договором) обязательств заказчика, в объеме, не превышающем предусмотренный таким контрактом (договором) объем. Закупка работ или услуг, выполнение или оказание которых может осуществляться только органом исполнительной власти в соответствии с его полномочиями либо подведомственным ему государственным (муниципальным) учреждением, государственным (муниципальным) унитарным предприятием, подведомственной службой, акционерным обществом, сто процентов акций которого принадлежит Российской Федерации, соответствующие полномочия которых устанавливаются федеральными законами, нормативными правовыми актами Президента Российской Федерации или нормативными правовыми актами Правительства Российской Федерации, законодательными актами Краснодарского края, правовыми актами органов местного самоуправления Краснодарского края.
- 63.1.29.** Заключение договора на проведение банковских операций и других сделок, осуществляемых кредитной организацией, в том числе выдача банковских гарантий, а также заключение договора на предоставление кредита, займа, осуществление брокерских услуг, услуг депозитария, услуг страхования, эквайринга платежных карт.
- 63.1.30.** Заключение договора с оператором электронной площадки в целях участия в процедурах закупок в электронной форме в качестве участника.
- 63.1.31.** Осуществление закупки юридических услуг, в том числе услуг нотариусов и адвокатов.
- 63.1.32.** Осуществления закупки услуг по профессиональной подготовке, переподготовке, повышению квалификации, участию в семинарах, конференциях, конкурсах и чемпионатах профессионального мастерства, образовательных и профессиональных олимпиадах, тренингах и прочих мероприятиях, направленных на обучение работников заказчика.
- 63.1.33.** Оплата целевых взносов за участие спортивных команд в соревнованиях местного, краевого и федерального значения.
- 63.1.34.** Осуществление закупки услуг по сопровождению и поддержке программного обеспечения, используемого заказчиком.
- 63.1.35.** Закупка наркотических средств, психотропных веществ и их прекурсоров, производимых с учетом выделенных государством квот и планом распределения Минпромторга России.
- 63.1.36.** Осуществление закупки товаров, работ, услуг у единственного поставщика (подрядчика, исполнителя), определенного указом или распоряжением Президента Российской Федерации, либо в случаях, установленных поручениями Президента Российской Федерации, у поставщика (подрядчика, исполнителя), определенного постановлением или распоряжением Правительства Российской Федерации.
- 63.1.37.** Приобретение продуктов питания и услуг по обеспечению питанием муниципальными унитарными предприятиями муниципального образования город Новоросийск.
- 63.1.38.** При закупке медицинской продукции (лекарственных препаратов, медицинских изделий, дезинфицирующих средств, предметов и средств личной гигиены, посуды для медицинских целей, предметов и средств, предназначенных для ухода за больными, новорожденными и детьми, не достигшими возраста трех лет, очковой оптики и средств ухода за ней, минеральных вод, продуктов лечебного, детского и диетического питания, биологических активных добавок, парфюмерных и косметических средств) для последующей реализации конечному потребителю через розничную сеть аптек заказчика у поставщика, являющегося:
63.1.38.1. заводом-изготовителем.
63.1.38.2. юридическим лицом, правом участия в котором обладает завод изготовитель.
63.1.38.3. филиалом или представительством иностранного юридического лица, созданным и аккредитованным на территории Российской Федерации.
- 63.1.39.** При закупке товаров для животных, в том числе ветеринарных препаратов и кормов, для последующей реализации конечному потребителю через розничную сеть аптек заказчика.
- 63.1.40.** Заключение договоров с физическими лицами на выполнение работ, связанных со сбором и с обработкой первичных статистических и (или) социологических данных.
- 63.1.41.** Заключение договоров с физическим лицом на оказание услуг по исполнению обязательств члена жюри, услуг ведущего конкурсов, фестивалей, выставок, иных культурно-просветительских и спортивных мероприятий.
- 63.1.42.** Осуществление закупки товаров, работ, услуг в целях исполнения предписаний, содержащихся в актах главных государственных санитарных врачей и их заместителей, вынесенных в соответствии со статьей 51 Федерального закона от 30 марта 1999 года № 52-ФЗ «О санитарно-эпидемиологическом благополучии населения». Заказчик вправе заключить в соответствии с настоящим подпунктом договор на поставку товара (выполнение работы, оказание услуги) в количестве (объеме), необходимом для исполнения предписаний, содержащихся в соответствующих актах в случае, если установленные таким документом сроки не позволяют провести конкурентную закупку. В случае возможности поэтапной поставки (выполнения работ, оказания услуг) заказчик осуществляет закупку у единственного поставщика (подрядчика, исполнителя) в количестве (объеме), достаточном для исполнения предписаний до проведения конкурентной закупки.
- 63.1.43.** Осуществление закупок лекарственных препаратов, которые предназначены для назначения при наличии медицинских показаний опекаемым гражданам, получателям социальных услуг, в объеме, необходимом для указанных граждан.
- 63.1.44.** Осуществление закупки лекарственных препаратов, медицинских изделий и других товаров аптечного ассортимента, разрешенных к реализации через аптечные организации, необходимых для пополнения ассортиментного перечня аптек, аптечных пунктов заказчика, а также товаров для собственного производства и (или) последующей реализации через аптечную сеть заказчика.
- 63.1.45.** Осуществление закупки товаров, работ, услуг, если применение конкурентных процедур является неэффективным либо в значительной степени лишает заказчика результата, которого он намеревается достичь, при условии наличия причинно-следственной связи между обстоятельствами осуществления закупки для нужд заказчика и экономической ситуацией, характеризующейся недружественными действиями иностранных государств и международных организаций, а также с учетом срочности осуществления закупки. Заказчик обосновывает наличие указанной причинно-следствен-



- ной связи. Документы, подтверждающие причинно-следственную связь, хранятся вместе с договором, заключенным в соответствии с указанным подпунктом.
- 63.1.46.** Заключение договора на проведение гарантийного обслуживания автомобильных сред и компонентов у поставщика, являющегося заводом-изготовителем по условиям гарантии.
- 63.1.47.** Приобретение тест-систем, диагностических наборов, реагентов, питательных сред и компонентов у поставщика, являющегося заводом-изготовителем в случае, если предлагаемая таким поставщиком цена ниже на двадцать пять и более процентов цены договора, определенной по правилам абзаца десятого пункта 10.6. Положения без учета предложения завода-изготовителя.
- 63.1.48.** Заключение договора, предметом которого является приобретение нежилого здания, строения, сооружения, нежилого помещения, земельного участка.
- 63.2.** Заказчик проводит закупку у единственного поставщика (подрядчика, исполнителя) только в случаях, предусмотренных пунктом 63.1. настоящего Положения.
- При осуществлении закупки у единственного поставщика (подрядчика, исполнителя) заказчик размещает в ЕИС соответствующую позицию плана закупки (при необходимости), извещение о закупке (при необходимости) не позднее даты заключения договора с единственным поставщиком (подрядчиком, исполнителем).
- 63.3.** Определение цены договора, заключаемого с единственным поставщиком (подрядчиком, исполнителем), осуществляется с учетом главы 10 настоящего Положения, за исключением случаев, когда заказчиком при определении стоимости договора используется формула цены.
- В случае если цена договора с единственным поставщиком (подрядчиком, исполнителем) не превышает сто тысяч рублей, заказчик должен обосновать цену договора с единственным поставщиком (подрядчиком, исполнителем) (цену единицы товара, работы, услуги) с использованием по меньшей мере двух источников ценовой информации, за исключением случая, указанного в абзаце третьем настоящего пункта.
- Заказчик вправе не обосновывать цену договора с единственным поставщиком (подрядчиком, исполнителем) в случае, если цена такого договора не превышает десять тысяч рублей.
- 63.4.** Извещение о закупке у единственного поставщика (подрядчика, исполнителя) должно содержать:
- 63.4.1.** Способ закупки.
- 63.4.2.** Наименование, место нахождения, почтовый адрес, адрес электронной почты, номер контактного телефона заказчика.
- 63.4.3.** Предмет договора.
- 63.4.4.** Место поставки товара, выполнения работы, оказания услуги.
- 63.4.5.** Цену договора, начальную (максимальную) цену договора в случае осуществления закупки в соответствии с абзацем вторым подпункта 1 пункта 63.1. Положения и (или) в соответствии с пунктом 63.5. Положения.
- Извещение о закупке у единственного поставщика (подрядчика, исполнителя) может содержать иные сведения по усмотрению заказчика, при условии, что размещение таких сведений не нарушает норм действующего законодательства и не противоречит требованиям настоящего Положения.
- 63.5.** При осуществлении закупки у единственного поставщика (подрядчика, исполнителя) в соответствии с подпунктом «б» пункта 4 Положения, утвержденного Постановлением № 1352, заказчик:
- 63.5.1.** При необходимости включает в документ, указанный в пункте 15.9 Положения, наименование закупаемого товара (работы, услуги) и соответствующий код ОКПД 2.
- 63.5.2.** Указывает в извещении о закупке и документации о закупке, что участниками такой закупки могут быть только субъекты малого и среднего предпринимательства.
- 63.5.3.** Принимает предложения о товаре (работе, услуге) и о цене договора от участников закупки с использованием функционала электронного магазина (в случае осуществления закупки в соответствии с абзацем вторым пункта 63.1.1. Положения) либо в порядке, установленном пунктом 63.7. Положения.
- 63.5.4.** Заключает договор с участником закупки, являющимся субъектом малого и среднего предпринимательства, заявка которого соответствует требованиям, установленным извещением и документацией о закупке, и который предложил наиболее низкую цену договора, не ранее, чем на следующий день после публикации извещения о такой закупке.
- 63.6.** При осуществлении закупки товара (работы, услуги) в соответствии с пунктом 63.5. Положения документация о закупке товаров, работ, услуг у единственного поставщика (подрядчика, исполнителя) должна содержать описание закупаемого товара (работы, услуги), проект договора, сроки, место и порядок предоставления предложений от участников закупки.
- Заказчик вправе включить в документацию о закупке товаров, работ, услуг у единственного поставщика (подрядчика, исполнителя) требование об отсутствии в течение двух лет, предшествующих дате размещения извещения о закупке, факта одностороннего отказа заказчика от исполнения заключенного с участником закупки договора, не оспоренного в судебном порядке, либо вступившего в законную силу решения суда о расторжении с участником закупки договора в связи с неисполнением и (или) ненадлежащим исполнением участником закупки обязательств по договору. В случае включения такого требования в документацию о закупке заявки участников закупки, не удовлетворяющих указанному требованию, признаются несоответствующими требованиям, установленным извещением и документацией о закупке.
- Извещение и документация о закупке у единственного поставщика (подрядчика, исполнителя) размещаются в ЕИС одновременно. Заказчик имеет право разместить извещение и документацию о закупке в дополнительных источниках информации.
- 63.7.** В случае осуществления закупки товара (работы, услуги) в соответствии с пунктом 63.5. Положения без использования функционала электронного магазина заказчик принимает предложения от участников закупки в письменной форме на почтовый адрес, указанный в извещении, либо в форме электронного документа на адрес электронной почты, указанный в извещении.
- 63.8.** При осуществлении закупки в соответствии с абзацем вторым пункта 63.1.1.
- Положения извещение и (или) документация о закупке у единственного поставщика (подрядчика, исполнителя) может содержать требование о том, что предложенная участником в заявке на участие в закупке цена единицы товара, работы, услуги не должна превышать цену единицы товара, работы, услуги, указанную в документации о проведении закупки. В случае осуществления закупки в соответствии с главой 17 Положения указанное требование не устанавливается.
- 63.9.** При осуществлении закупки в соответствии с абзацем вторым подпункта 1 пункта 63.1. Положения заказчик (комиссия заказчика) формирует протокол подведения итогов закупки у единственного поставщика (подрядчика, исполнителя).
- Глава 64. Условия применения и порядок проведения срочного ценового запроса в электронной форме**
- 64.1.** Срочный ценовой запрос в электронной форме (далее в настоящей главе - ценовой запрос) - неконкурентный способ закупки товаров, при котором информация о закупке сообщается заказчиком неограниченному кругу лиц путем размещения в ЕИС извещения о проведении такого запроса и документации о нем. Победителем ценового запроса признается участник закупки, заявка на участие в ценовом запросе (далее также - заявка) которого соответствует требованиям, установленным в извещении и документации о проведении ценового запроса, и содержит наиболее низкую цену договора, в случае осуществления закупки в соответствии с главой 17 настоящего Положения - цену единицы (сумму цен единиц) товара, работы, услуги.
- 64.2.** Заказчик вправе осуществлять закупку путем проведения ценового запроса при условии наличия причинно-следственной связи между обстоятельствами осуществления закупки для нужд заказчика и экономической ситуацией, характеризующейся недружественными действиями иностранных государств и международных организаций, а также с учетом срочности осуществления закупки. Заказчик обосновывает наличие указанной причинно-следственной связи. Документы, подтверждающие причинно-следственную связь, хранятся вместе с документацией о ценовом запросе.
- 64.3.** Ценовой запрос состоит из одного этапа, включающего рассмотрение заявки, поданных на участие в таком запросе. По результатам указанного этапа составляется протокол рассмотрения заявок на участие в срочном ценовом запросе в электронной форме.
- 64.4.** Заказчик вправе принять решение об отмене ценового запроса в любое время вплоть до даты и времени окончания срока подачи заявок в порядке, предусмотренном главой 25 настоящего Положения.
- 64.5.** Информация о проведении ценового запроса, включая извещение о проведении ценового запроса, документацию о ценовом запросе и проект договора, размещается заказчиком на электронной площадке, а также в ЕИС не менее чем за два рабочих дня до установленного в документации о таком запросе дня окончания срока подачи заявок на участие в ценовом запросе.
- 64.6.** Извещение о проведении ценового запроса и вносимые в него изменения должны соответствовать требованиям настоящей главы и пункта 8.3. настоящего Положения.
- 64.7.** Документация о проведении ценового запроса и вносимые в нее изменения должны быть разработаны и размещены в соответствии с требованиями настоящей главы. Документация о проведении ценового запроса должна содержать следующие сведения:
- 64.7.1.** Описание предмета такой закупки.
- 64.7.2.** Требования к безопасности, качеству, техническим характеристикам, функциональным характеристикам (потребительским свойствам) товара, работы, услуги, к размерам, упаковке, отгрузке товара, к результатам работы, установленные заказчиком и предусмотренные техническими регламентами в соответствии с законодательством Российской Федерации о техническом регулировании, документами, разрабатываемыми и применяемыми в национальной системе стандартизации, принятыми в соответствии с законодательством Российской Федерации о стандартизации, иные требования, связанные с определением соответствия поставляемого товара, выполняемой работы, оказываемой услуги потребностям заказчика.
- Если заказчиком в документации о закупке не используются установленные в соответствии с законодательством Российской Федерации о техническом регулировании, законодательством Российской Федерации о стандартизации требования к безопасности, качеству, техническим характеристикам, функциональным характеристикам (потребительским свойствам) товара, работы, услуги, к размерам, упаковке, отгрузке товара, к результатам работы, в документации о закупке должно содержаться обоснование необходимости использования иных требований, связанных с определением соответствия поставляемого товара, выполняемой работы, оказываемой услуги потребностям заказчика.
- 64.7.3.** Требования к содержанию, форме, оформлению и составу заявки на участие в закупке.
- 64.7.4.** Требования к описанию участниками такой закупки поставляемого товара, который является предметом закупки, его функциональных характеристик (потребительских свойств), его количественных и качественных характеристик, требования к описанию участниками такой закупки выполняемой работы, оказываемой услуги, которые являются предметом закупки, их количественных и качественных характеристик.
- 64.7.5.** Место, условия и сроки (периоды) поставки товара, выполнения работы, оказания услуги.
- 64.7.6.** Сведения о начальной (максимальной) цене договора либо формула цены и максимальное значение цены договора, либо начальная цена единицы (сумма цен единиц) товара и максимальное значение цены договора в случае осуществления закупки в соответствии с главой 17 настоящего Положения.
- 64.7.7.** Форма, сроки и порядок оплаты товара, работы, услуги.
- 64.7.8.** Обоснование начальной (максимальной) цены договора либо цены единицы товара, работы, услуги, включая информацию о расходах на перевозку, страхование, уплату таможенных пошлин, налогов и других обязательных платежей.
- 64.7.9.** Информация о валюте, используемой для формирования цены договора и расчетов с поставщиком (подрядчиком, исполнителем).
- 64.7.10.** Порядок применения официального курса иностранной валюты к рублю Рос-



- сийской Федерации, установленного Центральным банком Российской Федерации и используемого при оплате договора (при необходимости).
- 64.7.11.** Порядок, дата начала, дата и время окончания срока подачи заявок на участие в закупке и порядок подведения итогов такой закупки.
- 64.7.12.** Требования к участникам такой закупки в соответствии с главой 12 настоящего Положения.
- 64.7.13.** Перечень документов, предоставляемых участниками закупки для подтверждения их соответствия установленным требованиям, либо указание на отсутствие необходимости предоставления участниками закупки таких документов.
- 64.7.14.** Требования к участникам такой закупки и привлекаемым ими субподрядчикам, соисполнителям и (или) изготовителям товара, являющегося предметом закупки, и перечень документов, предоставляемых участниками такой закупки для подтверждения их соответствия указанным требованиям, в случае закупки работ по проектированию, строительству, модернизации и ремонту особо опасных, технически сложных объектов капитального строительства и закупки товаров, работ, услуг, связанных с использованием атомной энергии.
- 64.7.15.** Порядок и срок отзыва заявок на участие в закупке.
- 64.7.16.** Порядок и срок внесения изменений в заявку на участие в закупке.
- 64.7.17.** Дата рассмотрения заявок участников такой закупки и подведения итогов такой закупки. При этом срок рассмотрения заявок не должен превышать один рабочий день со дня окончания срока подачи таких заявок.
- 64.7.18.** Размер (в денежном выражении), возможные формы и порядок предоставления (в отношении каждой из форм) обеспечения заявки, в случае если заказчиком принято решение об установлении такого требования, или указание на то, что обеспечение заявки не требуется.
- 64.7.19.** Размер (в денежном выражении), возможные формы и порядок предоставления (в отношении каждой из форм) обеспечения исполнения договора, в случае если заказчиком принято решение об установлении такого требования, или указание на то, что обеспечение исполнения договора не требуется.
- 64.7.20.** Размер (в денежном выражении), возможные формы и порядок предоставления (в отношении каждой из форм) обеспечения требований к гарантии качества товара, работы, услуги, а также требования к гарантийному сроку и (или) объему предоставления гарантий их качества, к гарантийному обслуживанию товара, в случае если заказчиком принято решение об установлении таких требований, или указание на то, что обеспечение гарантийных обязательств не требуется.
- 64.7.21.** Указание на антидемпинговые меры и их описание согласно требованиям главы 23 настоящего Положения.
- 64.7.22.** Указание на срок и порядок подписания договора, в том числе указание на срок, в течение которого участник закупки, с которым заключается договор, обязан направить заказчику подписанный со своей стороны проект договора.
- 64.7.23.** Возможность заказчика изменить условия договора в случаях, предусмотренных настоящим Положением.
- 64.7.24.** Сведения, предусмотренные в пункте 13.2. настоящего Положения.
- 64.8.** Проект договора является неотъемлемой частью документации о закупке.
- 64.9.** Документация о ценовом запросе может содержать требование о том, что предложенная участником цена единицы товара, работы, услуги не должна превышать цену единицы товара, работы, услуги, указанную в документации о проведении ценового запроса.
- 64.10.** Документация может содержать любые иные сведения по усмотрению заказчика, при условии, что размещение таких сведений не нарушает норм действующего законодательства и не противоречит настоящему Положению.
- 64.11.** Сведения, содержащиеся в извещении об осуществлении ценового запроса, должны соответствовать сведениям, содержащимся в документации о такой закупке.
- 64.12.** Заявки на участие в ценовом запросе подаются до окончания срока подачи заявок, указанного в извещении о таком запросе, на электронной площадке в соответствии с регламентом работы такой площадки.
- 64.13.** Участник ценового запроса вправе подать только одну заявку на участие в таком запросе в отношении каждого предмета закупки.
- 64.14.** Внесение изменений и отзыв заявки на участие в ценовом запросе осуществляется посредством использования функционала электронной площадки, на которой проводится закупка, в соответствии с регламентом такой электронной площадки.
- 64.15.** Заявка на участие в ценовом запросе должна содержать:
- 64.15.1.** Согласие участника закупки на поставку товара, выполнение работы или оказание услуги на условиях, предусмотренных документацией и извещением о ценовом запросе (согласие участника закупки дается с применением программно аппаратных средств электронной площадки, в случае, если это предусмотрено функционалом электронной площадки), наименование страны происхождения товара, при этом отсутствие информации о стране происхождения товара не является основанием для признания заявки не соответствующей требованиям, установленным извещением и документацией о ценовом запросе.
- 64.15.2.** При осуществлении закупки товара или закупки работы, услуги, для выполнения, оказания которых используется товар:
- 64.15.2.1.** Наименование страны происхождения товара, при этом отсутствие информации о стране происхождения товара не является основанием для признания заявки не соответствующей требованиям, установленным извещением и документацией о ценовом запросе.
- 64.15.2.2.** Конкретные значения показателей товара, соответствующие значениям, установленным в документации о ценовом запросе, и указание на товарный знак (при наличии).
- 64.15.3.** Сведения об участнике закупки подавшем такую заявку, включая наименование, фирменное наименование (при наличии); сведения о месте нахождения, адрес, идентификационный номер налогоплательщика или основной государственный регистрационный номер, идентификационный номер налогоплательщика (при наличии) учредителей, членов коллегиального исполнительного органа, лица, исполняющего функции единоличного исполнительного органа участника закупки (для юридического лица); фамилия, имя, отчество (при наличии), паспортные данные, сведения о месте жительства (для физического лица); номер контактного телефона, адрес электронной почты участника (при их наличии); идентификационный номер налогоплательщика участника или в соответствии с законодательством соответствующего иностранного государства аналог идентификационного номера налогоплательщика этого участника (для иностранного лица).
- 64.15.4.** Полученную не ранее чем за сто семьдесят дней до дня размещения в ЕИС извещения о ценовом запросе выписку из Единого государственного реестра юридических лиц (в том числе сформированную с использованием сервиса «Предоставление сведений из ЕГРЮЛ/ЕГРИП», размещенного на официальном сайте ФНС России в сети Интернет по адресу: <https://egrul.nalog.ru>) для юридических лиц, полученную не ранее чем за сто семьдесят дней до дня размещения в ЕИС извещения о проведении ценового запроса выписку из Единого государственного реестра индивидуальных предпринимателей (в том числе сформированную с использованием сервиса «Предоставление сведений из ЕГРЮЛ/ЕГРИП», размещенного на официальном сайте ФНС России в сети Интернет по адресу: <https://egrul.nalog.ru>) для индивидуальных предпринимателей, копии документов, удостоверяющих личность (для иного физического лица), надлежащим образом заверенный перевод на русский язык документов о государственной регистрации юридического лица или государственной регистрации физического лица в качестве индивидуального предпринимателя в соответствии с законодательством соответствующего государства (для иностранного лица), полученные не ранее чем за сто семьдесят дней до дня размещения в ЕИС извещения о проведении закупки.
- 64.15.5.** Копии документов, подтверждающих полномочия лица на осуществление действий от имени участника закупки - юридического лица (копия решения о назначении или об избрании, или приказа о назначении физического лица на должность, в соответствии с которым такое физическое лицо обладает правом действовать от имени участника закупки без доверенности). В случае если от имени участника закупки действует иное лицо, заявка должна содержать также доверенность на осуществление действий от имени участника закупки, заверенную печатью участника закупки (при наличии печати) и подписанную руководителем (для юридического лица) или уполномоченным руководителем лицом. В случае если указана доверенность подписана лицом, уполномоченным руководителем, заявка должна содержать также документ, подтверждающий полномочия такого лица.
- 64.15.6.** Копии учредительных документов участника закупки (для юридических лиц).
- 64.15.7.** Решение о согласии на совершение крупной сделки или о последующем одобрении этой сделки либо копия такого решения в случае, если требование о наличии указанного решения установлено законодательством Российской Федерации, учредительными документами юридического лица и если для участника запроса котировок заключение договора на поставку товара, выполнение работы или оказание услуги, являющихся предметом закупки, либо предоставление обеспечения заявки на участие в ценовом запросе, обеспечения исполнения договора, обеспечения гарантийных обязательств является крупной сделкой.
- 64.15.8.** Документы, подтверждающие соответствие участника закупки требованиям к участникам ценового запроса, установленным заказчиком в документации в соответствии с подпунктом 12.1.1. настоящего Положения, или копии таких документов, а также декларация о соответствии участника ценового запроса требованиям, установленным в соответствии с подпунктами 12.1.2.- 12.1.11. настоящего Положения.
- 64.15.9.** В случаях, предусмотренных документацией, копии документов, подтверждающих соответствие товара требованиям, установленным в соответствии с законодательством Российской Федерации (при наличии в соответствии с законодательством Российской Федерации данных требований к указанному товару), при этом не допускается требовать представление таких документов, если в соответствии с законодательством Российской Федерации такие документы передаются вместе с товаром.
- 64.15.10.** Предложение о цене договора, в случае осуществления закупки в соответствии с главой 17 настоящего Положения - цене единицы (сумме цен единиц) товара, работы, услуги, а также предложение об иных условиях исполнения договора, если предоставление такого предложения предусмотрено документацией о проведении ценового запроса.
- 64.15.11.** В случае установления заказчиком в соответствии с пунктом 8.6. Положения требования о том, что предложенная участником в заявке на участие в закупке цена единицы товара, работы, услуги не должна превышать цену единицы товара, работы, услуги, указанную в документации о проведении закупки, участник закупки включает в заявку на участие в ценовом запросе предложение о цене единицы товара, работы, услуги по каждой позиции.
- 64.15.12.** Иную информацию и документы, предусмотренные извещением и (или) документацией о проведении ценового запроса.
- 64.16.** Участник ценового запроса вправе подать только одну заявку на участие в таком запросе в отношении каждого предмета закупки (лота). В случае установления факта подачи одним участником двух и более заявок на участие в таком ценовом запросе в отношении одного и того же лота, при условии, что поданные ранее заявки таким участником не отзываны, все заявки на участие в таком запросе такого участника в отношении данного лота, не рассматриваются и возвращаются участнику.
- 64.17.** Участник ценового запроса вправе изменить или отозвать свою заявку до истечения срока подачи заявок. Заявка на участие в таком запросе является измененной или отозванной, если изменение осуществлено или уведомление об отзыве заявки получено до истечения срока подачи заявок на участие в таком ценовом запросе. Изменение или отзыв заявки после окончания срока подачи заявок не допускается.
- 64.18.** Наличие противоречий в отношении одних и тех же сведений в рамках документов одной заявки, а также в отношении сведений, заполняемых участником на электронной площадке, приравнивается к наличию в такой заявке недостоверных сведений.
- 64.19.** Оператор электронной площадки открывает доступ к поданным заявкам на участие в ценовом запросе по окончании срока подачи таких заявок.
- 64.20.** Комиссия рассматривает заявки и проверяет участников закупки, подавших такие заявки, на соответствие требованиям, установленным извещением и документацией о закупке.
- 64.21.** Победителем ценового запроса признается участник, подавший заявку, которая соответствует всем требованиям, установленным в извещении и документации о проведении такого запроса, и в которой указана наиболее низкая цена товара, работы, услуги. При предложении наиболее низкой цены



- договора несколькими участниками ценового запроса победителем такого запроса признается участник, заявка на участие которого поступила ранее других заявок, в которых предложена такая же цена.
- 64.22.** Комиссия по осуществлению закупок не рассматривает и отклоняет поданные заявки в следующих случаях:
- 64.22.1.** Не предоставления информации, предусмотренной пунктом 64.15. настоящего Положения, или установления комиссией по осуществлению закупок факта предоставления недостоверной информации на дату и время окончания срока подачи заявок.
- 64.22.2.** Несоответствия информации, предусмотренной пунктом 64.15. настоящего Положения, требованиям извещения и (или) документации о таком ценовом запросе.
- 64.22.3.** Если предложение участника о цене договора превышает начальную (максимальную) цену договора, в случае осуществления закупки в соответствии с главой 17 настоящего Положения - начальную цену единицы (сумму цен единиц) товара, работы, услуги, указанные в извещении и документации о проведении ценового запроса.
- 64.22.4.** Если предложенная в таких заявках цена единицы товара, работы, услуги превышает цену единицы товара, работы, услуги указанную в документации о проведении ценового запроса, в случае если требование о таком не превышении предусмотрено документацией о проведении ценового запроса.
- 64.22.5.** Отсутствия информации об участнике закупки, субподрядчике (соисполнителе) в едином реестре субъектов малого и среднего предпринимательства в случае осуществления закупки, предусмотренной подпунктами «б» и «в» пункта 4 Положения, утвержденного Постановлением № 1352, или отсутствия информации об участнике закупки, являющемся физическим лицом, не зарегистрированным в качестве индивидуального предпринимателя, применяющем специальный налоговый режим «Налог на профессиональный доход», на официальном сайте федерального органа исполнительной власти, уполномоченного по контролю и надзору в области налогов и сборов, о применении участником такого налогового режима.
- Отклонение заявок на участие в ценовом запросе по иным основаниям не допускается.
- 64.23.** Результаты рассмотрения заявок оформляются протоколом, в котором содержится следующая информация:
- 64.23.1.** Дата подписания протокола.
- 64.23.2.** Количество поданных заявок на участие в закупке, а также дата и время регистрации каждой такой заявки.
- 64.23.3.** Порядковые номера заявок в порядке уменьшения степени выгодности, содержащихся в них условий исполнения договора, включая информацию о ценовых предложениях и (или) дополнительных ценовых предложениях участников закупки. Заявке, в которой содержатся лучшие условия исполнения договора, присваивается первый номер. В случае, если в нескольких заявках содержатся одинаковые условия исполнения договора, меньший порядковый номер присваивается заявке, которая поступила ранее других заявок, содержащих такие же условия.
- 64.23.4.** Результаты рассмотрения заявок с указанием в том числе:
- 64.23.4.1.** Количества заявок, которые отклонены.
- 64.23.4.2.** Оснований отклонения каждой заявки с указанием положений документации и извещения о закупке, которым не соответствуют такие заявка, окончательное предложение.
- 64.23.5.** Причины, по которым закупка признана несостоявшейся, в случае признания ее таковой.
- 64.23.6.** Иные сведения в случае, если необходимость их указания в протоколе предусмотрена положением о закупке.
- Заказчик вправе включать в протокол иные сведения по его усмотрению, если указание таких сведений не нарушает норм законодательства.
- 64.24.** Протокол рассмотрения заявок на участие в срочном ценовом запросе в электронной форме подписывается в день рассмотрения поданных заявок всеми присутствующими на заседании членами комиссии по осуществлению закупок, направляется заказчиком оператору электронной площадки и подлежит размещению в ЕИС не позднее чем через три дня со дня подписания.
- 64.25.** В случае если по результатам рассмотрения заявок на участие в ценовом запросе только одна такая заявка признана соответствующей всем требованиям, указанным в извещении и документации, ценовой запрос признается несостоявшимся.
- В случае, предусмотренном абзацем первым настоящего пункта, заказчик заключает договор с единственным поставщиком (подрядчиком, исполнителем) в соответствии с подпунктом 63.1.2. настоящего Положения.
- 64.26.** В случае если ценовой запрос признается несостоявшимся по причине того, что в таком запросе не подано ни одной заявки или по результатам рассмотрения заявок на участие в ценовом запросе комиссией отклонены все поданные заявки на участие в таком запросе, заказчик вправе:
- 64.26.1.** Провести новую закупку.
- 64.26.2.** Заключить договор с единственным поставщиком (подрядчиком, исполнителем) в соответствии с подпунктом 63.1.3. настоящего Положения.
- 64.26.3.** Заключить договор с единственным поставщиком (подрядчиком, исполнителем) в соответствии с подпунктом 63.1.3.1 настоящего Положения.
- 64.27.** Договор по результатам проведения ценового запроса заключается на условиях, предусмотренных извещением об осуществлении закупки, документацией о закупке, заявкой, окончательным предложением участника закупки, с которым заключается договор. При заключении договора его цена либо в случае осуществления закупки в соответствии с главой 17 настоящего Положения - цена единицы (сумма цен единиц) товара, работы, услуги не могут превышать соответственно начальную (максимальную) цену договора либо начальную цену единицы (сумму цен единиц) товара, работы, услуги и максимальное значение цены договора, указанные в извещении об осуществлении закупки.
- 64.28.** Договор по результатам закупки заключается в течение двадцати дней с даты размещения в ЕИС протокола, составленного по результатам проведения закупки.
- 64.29.** Обязанность заключения договора с заказчиком возлагается на участника, признанного победителем ценового запроса или на единственного участника закупки в соответствии с подпунктом 63.1.2. настоящего Положения.
- 64.30.** Победитель закупки, единственный участник закупки в соответствии с подпунктом 63.1.2. настоящего Положения считается уклонившимся от заключения договора при наступлении любого из следующих событий:
- 64.30.1.** Предоставление участником закупки письменного отказа от заключения договора.
- 64.30.2.** Не предоставление участником закупки в указанные в извещении и (или) документации сроки подписанного со своей стороны проекта договора.
- 64.30.3.** Не предоставление обеспечения исполнения договора в размере и порядке, установленными извещением об осуществлении закупки и документацией о закупке (при наличии таких требований).
- 64.31.** Если участник закупки, признанный победителем, единственный участник закупки в соответствии с подпунктом 63.1.2. настоящего Положения уклонился от заключения договора, заказчик вправе обратиться в суд с иском о возмещении убытков, причиненных уклонением от заключения договора в части, не покрытой суммой обеспечения заявки на участие в закупке, а также вправе заключить договор с участником закупки, занявшим второе место по итогам проведения ценового запроса при его наличии (далее - второй участник закупки). При этом срок подписания договора с таким участником закупки аналогичен сроку, указанному в пункте 64.28. настоящего Положения.
- 64.32.** Принятие заказчиком решения о заключении договора со вторым участником закупки не накладывает на такого участника закупки обязанности заключения договора. Отказ второго участника закупки не влечет за собой признание его уклонившимся от заключения договора.
- 64.33.** Заказчик и участник закупки, с которым заключается договор (далее в главе - стороны), могут проводить преддоговорные переговоры, в том числе путем направления участником закупок протоколов разногласий.
- 64.34.** При проведении преддоговорных переговоров сторонам запрещается принимать решения об изменении существенных условий заключаемого договора, за исключением отдельных случаев, прямо упомянутых в настоящем Положении.
- 64.35.** Проведение преддоговорных переговоров не освобождает стороны от обязанности заключения договора по результатам проведения закупки, за исключением отдельных случаев, определенных настоящим Положением.
- 64.36.** Заказчик не обязан учитывать (полностью или частично) замечания участника закупки к положениям проекта договора, за исключением случаев наличия замечаний, касающихся внутренних противоречий в тексте проекта договора, возникших по вине заказчика.
- 64.37.** Заказчик обязан принять решение об отказе от заключения договора с победителем закупки или с иным участником закупки, с которым принято решение о заключении договора в соответствии с настоящим Положением в случае, если после составления протокола, но до заключения договора было выявлено:
- наличие в составе заявки такого участника закупки недостоверных сведений, предоставление которых требовалось в соответствии с условиями извещения и (или) документации о закупке;
- несоответствие участника закупки требованиям, установленным извещением и (или) документацией о такой закупке;
- не предоставление победителем закупки или иным участником закупки, с которым принято решение о заключении договора, заказчику в установленный срок документов, предоставление которых предусмотрено извещением о закупке и (или) документацией о закупке до заключения договора.
- Заказчик вправе принять решение об отказе от заключения договора с победителем закупки по следующим основаниям:
- 64.37.1.** Наличие обстоятельств непреодолимой силы, препятствующих заключению договора по результатам проведенной закупки.
- 64.37.2.** Необходимость исполнения предписания надзорных органов и (или) вступившего в законную силу судебного акта, если это исполнение влечет невозможность заключения договора в соответствии с результатами закупки.
- 64.37.3.** Изменение нормативных правовых актов, затрагивающее предмет договора или условия исполнения договора, если это влечет невозможность заключения договора в соответствии с результатами закупки.
- 64.37.4.** Иные обстоятельства, с которыми закон связывает возможность отказа от заключения договора.
- Информация об отказе от заключения договора должна быть официально размещена в ЕИС не позднее чем через три дня после принятия такого решения.
- 64.38.** Отказ заказчика от заключения договора с победителем закупки осуществляется в любой момент до заключения договора, если заказчик или комиссия по осуществлению закупок выявит обстоятельства, предусмотренные пунктом 64.37. настоящего Положения.
- 64.39.** При принятии решения об отказе от заключения договора с участником заказчик размещает в ЕИС в день принятия такого решения протокол отказа от заключения договора, в котором указываются следующие сведения:
- 64.39.1.** Дата подписания протокола.
- 64.39.2.** Указание на отказ от заключения договора с участником закупки, а также указание пункта Положения, на основании которого было принято решение о таком отказе.
- 64.39.3.** Указание на содержащиеся в заявке такого участника закупки сведения, которые были признаны комиссией недостоверными.
- 64.39.4.** Иная информация, размещаемая в протоколе отказа от заключения договора по решению заказчика.
- Глава 65. Передача полномочий для организации закупочной деятельности заказчиков и осуществлению закупок товаров, работ, услуг**
- 65.1.** В целях повышения эффективности закупочной деятельности заказчика, сокращения издержек на содержание штата сотрудников и проведения закупочных процедур, повышения профессионализма лиц, осуществляющих закупочную деятельность, возможна передача отдельных полномочий по организации закупочной деятельности заказчиков и осуществлению закупок товаров, работ, услуг для нужд заказчиков (далее по тексту - организация закупочной деятельности).
- 65.2.** Для организации закупочной деятельности заказчиков может быть создано уполномоченное учреждение, либо определено структурное подразделение администрации муниципального образования город Новоросси́йск (далее - организатор торгов), которое в силу решения о его создании и (или) передаче ему отдельных полномочий заказчика, либо возложения на него отдельных полномочий, осуществляет переданные (возложенные) пол-



- номочия по закупке товаров, работ, услуг для нужд таких лиц (фактических получателей товаров, работ, услуг).
- 65.3. Полномочия организатора торгов определяются положением о его создании (уставом) и (или) соглашением, либо положением о возложении на него соответствующих полномочий, в том числе путем:
 - 65.3.1. Организации и проведения закупок (подготовка и размещение извещения о проведении закупки, документации о закупке, выбор наилучшего предложения участников закупки (определение победителя закупки).
 - 65.3.2. Осуществления полного цикла закупочной деятельности от формирования, размещения извещения о закупке, документации о закупке, проекта договора до заключения договора, а также приемки товаров, работ, услуг по договору.
 - 65.4. Кроме того, организатором торгов при организации закупочной деятельности, возможно осуществление закупки товаров, работ, услуг для удовлетворения потребностей нескольких лиц.
 - 65.5. При этом в зависимости от условий договора поставка товаров, выполнение работ, оказание услуг может осуществляться как по месту нахождения получателей такого товара, работы, услуги, так и исключительно по месту нахождения организатора торгов, с последующей доставкой таких товаров получателям организатором торгов.

Руководитель МБУ «АПК Безопасный город- ЕДДС»
Ю.М. Матияш

Администрация
муниципального образования город Новоросси́йск

Постановление

от 29.03.2024 №1355

г. Новоросси́йск

О внесении изменений в постановление администрации муниципального образования город Новоросси́йск от 31 октября 2017 года № 8475 «Об утверждении муниципальной программы «Формирование современной городской среды на территории муниципального образования город Новоросси́йск в 2018-2022 годах» и признании утратившим силу постановления администрации муниципального образования город Новоросси́йск от 29 декабря 2023 года № 6352

В целях осуществления мероприятий по комплексному благоустройству дворовых территорий многоквартирных домов и общественных территорий города, в соответствии с Федеральным законом от 28 июня 2014 года № 172-ФЗ «О стратегическом планировании в Российской Федерации», Федеральным законом от 6 октября 2003 года № 131-ФЗ «Об общих принципах организации местного самоуправления в Российской Федерации», постановлением Правительства Российской Федерации от 10 февраля 2017 года № 169 «Об утверждении Правил предоставления и распределения субсидий из федерального бюджета бюджетам субъектов Российской Федерации на поддержку государственных программ субъектов Российской Федерации и муниципальных программ формирования современной городской среды», постановлением Правительства Российской Федерации от 9 февраля 2019 года № 106 «О внесении изменений в приложение № 15 к государственной программе Российской Федерации «Обеспечение доступным и комфортным жильем и коммунальными услугами граждан Российской Федерации», постановлением главы администрации (губернатора) Краснодарского края от 31 августа 2017 года № 655 «Об утверждении государственной программы Краснодарского края «Формирование современной городской среды», постановлением администрации муниципального образования город Новоросси́йск от 30 декабря 2019 года № 6600 «Об утверждении Порядка принятия решения о разработке, формировании, реализации и оценке эффективности реализации муниципальных программ муниципального образования город Новоросси́йск», руководствуясь статьями 34, 39 Устава муниципального образования город Новоросси́йск, **постановляю:**

1. Внести изменения в постановление администрации муниципального образования город Новоросси́йск от 31 октября 2017 года № 8475 «Об утверждении муниципальной программы «Формирование современной городской среды на территории муниципального образования город Новоросси́йск в 2018-2022 годах»:
- 1.1. В заголовке и по всему тексту постановления и приложений слова «Формирование современной городской среды на территории муниципального образования город Новоросси́йск в 2018-2022 годах» заменить словами «Формирование современной городской среды на территории муниципального образования город Новоросси́йск в 2018-2024 годах».
- 1.2. Утвердить Паспорт муниципальной программы «Формирование современной городской среды на территории муниципального образования город Новоросси́йск на 2018-2024 годы» в новой редакции (приложение № 1).
- 1.3. Утвердить Цели, задачи и целевые показатели муниципальной программы «Формирование современной городской среды на территории муниципального образования город Новоросси́йск в 2018-2024 годах» в новой редакции (приложение № 2).
- 1.4. Утвердить Перечень основных мероприятий муниципальной программы «Формирование современной городской среды на территории муниципального образования город Новоросси́йск в 2018-2024 годах» в новой редакции (при-

- 1.5. Утвердить Обоснование ресурсного обеспечения муниципальной программы «Формирование современной городской среды на территории муниципального образования город Новоросси́йск в 2018-2024 годах» в новой редакции (приложение № 4).
- 1.6. Утвердить Минимальный перечень работ по благоустройству дворовых территорий многоквартирных домов и информацию о форме и доле участия заинтересованных лиц в выполнении минимального перечня работ по благоустройству дворовых территорий многоквартирных домов в новой редакции (приложение № 5).
- 1.7. Утвердить Дополнительный перечень работ по благоустройству дворовых территорий многоквартирных домов и информацию о форме и доле участия заинтересованных лиц в выполнении дополнительного перечня работ по благоустройству дворовых территорий многоквартирных домов в новой редакции (приложение № 6).
- 1.8. Утвердить Визуализированный перечень образцов элементов благоустройства, рекомендуемый к размещению на дворовых территориях и общественных территориях, в новой редакции (приложение № 7).
- 1.9. Утвердить Адресный перечень дворовых территорий, подлежащих благоустройству в 2018-2024 годах, в новой редакции (приложение № 8).
- 1.10. Утвердить Адресный перечень общественных территорий, подлежащих благоустройству в первоочередном порядке по результатам рейтингового голосования в 2018 году и 2019-2024 годах, в новой редакции (приложение № 9).
- 1.11. Утвердить Адресный перечень строительства (реконструкции, ремонта) объектов недвижимого имущества, программ по ремонту и модернизации инженерных сетей и иных объектов, синхронизирующихся с выполнением работ в рамках муниципальной программы, в новой редакции (приложение № 10).
- 1.12. Утвердить Адресный перечень объектов недвижимого имущества (включая объекты незавершенного строительства) и земельных участков, находящихся в собственности (пользовании) юридических лиц и индивидуальных предпринимателей, которые подлежат благоустройству не позднее 2024 года за счет средств указанных лиц в соответствии с заключенными соглашениями с администрацией муниципального образования город Новоросси́йск, в новой редакции (приложение № 11).
- 1.13. Утвердить Мероприятия по инвентаризации уровня благоустройства индивидуальных жилых домов и земельных участков, предоставленных для их размещения, с заключением по результатам инвентаризации соглашений с собственниками (пользователями) указанных домов (собственниками (землепользователями) земельных участков) об их благоустройстве не позднее 2024 года в новой редакции (приложение № 12).
- 1.14. Утвердить Мероприятия по благоустройству общественных территорий за счет средств местного бюджета и средств, полученных от приносящей доход деятельности, в новой редакции (приложение № 13).
2. Продлить срок действия муниципальной программы «Формирование современной городской среды на территории муниципального образования город Новоросси́йск в 2018-2022 годах», утвержденной постановлением администрации муниципального образования город Новоросси́йск от 31 октября 2017 года № 8475 «Об утверждении муниципальной программы «Формирование современной городской среды на территории муниципального образования город Новоросси́йск в 2018-2022 годах», до 2024 года.
3. Постановление администрации муниципального образования город Новоросси́йск от 29 декабря 2023 года № 6352 «О внесении изменений в постановление администрации муниципального образования город Новоросси́йск от 31 октября 2017 года № 8475 «Об утверждении муниципальной программы «Формирование современной городской среды на территории муниципального образования город Новоросси́йск в 2018-2022 годах» и признании утратившим силу постановления администрации муниципального образования город Новоросси́йск от 6 сентября 2023 года № 4163» признать утратившим силу.
4. Отделу информационной политики и средств массовой информации опубликовать настоящее постановление в печатном бюллетене «Вестник муниципального образования город Новоросси́йск» и разместить на официальном сайте администрации муниципального образования город Новоросси́йск.
5. Контроль за выполнением настоящего постановления возложить на и. о. заместителя главы муниципального образования Сопеллиди С.В.
6. Постановление вступает в силу со дня его опубликования.

И.о. главы муниципального образования
Э.А.Кальченко

Приложение №1

УТВЕРЖДЕНО
постановлением администрации муниципального образования город Новоросси́йск
от 29.03.2024 №1355

Паспорт муниципальной программы «Формирование современной городской среды на территории муниципального образования город Новоросси́йск на 2018-2024 годы»

Координатор муниципальной программы	Управление городского хозяйства администрации муниципального образования город Новоросси́йск.
Координаторы подпрограмм	Не предусмотрены.
Участники муниципальной программы	Управление городского хозяйства администрации муниципального образования город Новоросси́йск. МКУ «Управление жилищно-коммунального хозяйства города» муниципального образования город Новоросси́йск. Администрации внутригородских районов.



Территориальные органы местного самоуправления. МКУ «Территориальное управление по взаимодействию администрации города с населением» муниципального образования город Новоросси́йск. Управление имущественных и земельных отношений администрации муниципального образования город Новоросси́йск. МАУ «Управление по развитию новых и ранее застроенных территорий и инженерных коммуникаций» муниципального образования город Новоросси́йск. Отдел курортов и туризма. Собственники помещений в многоквартирных домах.

Подпрограммы муниципальной программы	Не предусмотрены.
Ведомственные целевые программы	Не предусмотрены.
Цели муниципальной программы	Комплексное решение проблемы благоустройства общественных и дворовых территорий муниципального образования город Новоросси́йск.
Задачи муниципальной программы	Организация мероприятий по благоустройству нуждающихся в благоустройстве общественных и дворовых территорий муниципального образования город Новоросси́йск. Создание благоприятных условий для проживания и отдыха населения муниципального образования город Новоросси́йск.
Перечень целевых показателей	<ol style="list-style-type: none"> 1. Доля благоустроенных дворовых территорий многоквартирных домов от общего количества дворовых территорий многоквартирных дворов. 2. Количество благоустроенных дворовых территорий многоквартирных домов. 3. Доля благоустроенных муниципальных территорий общего пользования (парки, скверы, набережные и т.д.) от общего количества таких территорий. 4. Количество благоустроенных муниципальных территорий общего пользования (парки, скверы, набережные и т.д.). 5. Доля обустроенных детских игровых площадок к общему количеству детских игровых площадок на территории муниципального образования город Новоросси́йск. <p>Этапы и сроки реализации муниципальной программы</p> <ol style="list-style-type: none"> 1. Разработка, утверждение и опубликование порядка общественного обсуждения проекта муниципальной программы «Формирование современной городской среды на территории муниципального образования город Новоросси́йск в 2018-2024 годах». 2. Проведение инвентаризации дворовых и общественных территорий. 3. Разработка, утверждение и опубликование порядка и сроков представления, рассмотрения и оценки предложений заинтересованных лиц о включении дворовой территории в муниципальную программу. 4. Разработка, утверждение и опубликование порядка и сроков представления, рассмотрения и оценки предложений граждан, организаций о включении в муниципальную программу «Формирование современной городской среды на территории муниципального образования город Новоросси́йск в 2018-2024 годах» наиболее посещаемой муниципальной общественной территории. 5. Проведение рейтингового голосования по отбору общественных территорий, подлежащих благоустройству в первоочередном порядке. 6. Утверждение муниципальной программы «Формирование современной городской среды на территории муниципального образования город Новоросси́йск в 2018-2024 годах» (с учетом результатов общественного обсуждения). 7. Подготовка и утверждение с учетом обсуждения с представителями заинтересованных лиц дизайн-проектов благоустройства каждой дворовой территории, включенной в муниципальную программу «Формирование современной городской среды на территории муниципального образования город Новоросси́йск в 2018-2024 годах», а также дизайн-проектов благоустройства наиболее посещаемой муниципальной территории общего пользования. 8. Разработка проектно-сметной документации на выполнение работ по благоустройству дворовых и общественных территорий на 2018-2024 годы. 9. Прохождение государственной экспертизы проверки достоверности сметной доку-

ментации по объектам благоустройства.
 10. Выполнение строительно-монтажных работ по благоустройству дворовых и общественных территорий.
 11. Выполнение работ, связанных с осуществлением авторского надзора, по благоустройству дворовых и общественных территорий.
 12. Завершение реализации муниципальной программы «Формирование современной городской среды на территории муниципального образования город Новоросси́йск в 2018-2024 годах» до 31 декабря 2024 года.

Объемы бюджетных ассигнований
 Всего: 861019,3 тыс. руб.;
 Федеральный бюджет: 302663,91 тыс. руб.;
 Краевой бюджет: 47654,03 тыс. руб.;
 Местный бюджет: 510701,4 тыс. руб.

Контроль за выполнением Управление городского хозяйства администрации муниципального образования город Новоросси́йск. Управление архитектуры и градостроительства администрации муниципального образования город Новоросси́йск.

Характеристика текущего состояния сферы благоустройства на территории муниципального образования город Новоросси́йск

Одним из основных направлений деятельности органов местного самоуправления, в соответствии с требованиями Федерального закона от 6 октября 2003 года № 131-ФЗ «Об общих принципах организации местного самоуправления в Российской Федерации», является решение вопросов благоустройства территории, создание современной городской среды, как одного из составляющих элементов комплексного развития территории, направленных на обеспечение и повышение комфортности условий проживания граждан, поддержание и улучшение санитарного и эстетического состояния территории.

В 2017 году в целях реализации федерального приоритетного проекта «Формирование комфортной городской среды» администрацией муниципального образования была разработана краткосрочная муниципальная программа «Формирование современной городской среды на территории муниципального образования город Новоросси́йск в 2017 году». Основными принципами муниципальной программы «Формирование современной городской среды на территории муниципального образования город Новоросси́йск в 2018-2024 годах» (далее - муниципальная программа) являются: общественное участие, системный подход к городской среде, современные общественные зоны, личная ответственность.

Утверждены новые правила благоустройства, соответствующие федеральным методическим рекомендациям.

Утверждение правил благоустройства и муниципальных программ благоустройства с учетом мнения граждан, территориального общественного самоуправления: качественно изменит уровень планирования и реализации мероприятий по благоустройству (сделает их современными, эффективными, оптимальными, открытыми, востребованными гражданами); запустит реализацию механизма поддержки мероприятий по благоустройству, инициированных гражданами; запустит механизм финансового и (или) трудового участия граждан и организаций в реализации мероприятий по благоустройству; сформирует инструменты общественного контроля за реализацией мероприятий на территории муниципальных образований.

Благодаря созданию новой нормативной правовой базы на муниципальном уровне повсеместно будет создан механизм реализации мероприятий по благоустройству, отвечающий современным требованиям к созданию комфортной среды проживания граждан и предполагающий масштабное вовлечение граждан в реализацию указанных мероприятий, что позволит увеличить объем реализуемых мероприятий и реально улучшить качество среды проживания в населенных пунктах.

Муниципальная программа разработана с целью повышения уровня комплексного благоустройства в части улучшения состояния дворовых территорий, включая покрытие тротуаров, межквартирных проездов, автомобильных парковок, а также благоустройство и освещение общественных территорий (места массового посещения, наиболее посещаемые территории общего пользования) города Новоросси́йска.

Применение программного метода позволит поэтапно осуществлять комплексное благоустройство дворовых территорий многоквартирных домов и общественных территорий с учетом мнения граждан, а именно: улучшить содержание объектов благоустройства, зеленых насаждений и в целом внешнего облика города; благоустроить общественные территории; обеспечить ввод спортивных и детских площадок, зон озеленения, тротуаров и проездов, приведенных в надлежащее состояние, на территории муниципального образования город Новоросси́йск; выполнить мероприятия по обеспечению доступности объектов для инвалидов и других маломобильных групп населения.

Количество и площадь благоустроенных дворовых территорий (полностью освещенных, оборудованных местами для проведения досуга и отдыха разными группами населения (спортивные площадки, детские площадки и т.д.), малыми архитектурными формами):
 315 дворов
 928 тыс. м²

Доля благоустроенных дворовых территорий многоквартирных домов от общего количества дворовых территорий многоквартирных дворов:
 32%.

Охват населения благоустроенными дворовыми территориями (доля населения, проживающего в жилом фонде с благоустроенными дворовыми территориями от общей численности населения муниципального образования):
 50%.

Количество и площадь муниципальных территорий общего пользования (парки, скверы, набе-



режные и т.д.):
98 ед.;
97 га.

Доля площади благоустроенных муниципальных территорий общего пользования (парки, скверы, набережные и т.д.) от общего количества таких территорий:
69 %;
67 га.

Доля площади муниципальных территорий общего пользования (парки, скверы, набережные и т.д.) от общего количества таких территорий, нуждающихся в благоустройстве:
31%;
33 га.

Цели, задачи и целевые показатели, сроки и этапы реализации муниципальной программы

Целью муниципальной программы является комплексное решение проблемы благоустройства общественных и дворовых территорий муниципального образования город Новоросси́йск.

Задачами муниципальной программы являются:

Организация мероприятий по благоустройству нуждающихся в благоустройстве общественных и дворовых территорий муниципального образования город Новоросси́йск.
Создание благоприятных условий для проживания и отдыха населения муниципального образования город Новоросси́йск.

Перечень целевых показателей муниципальной программы:

1. Доля благоустроенных дворовых территорий многоквартирных домов от общего количества дворовых территорий многоквартирных дворов.
2. Количество благоустроенных дворовых территорий многоквартирных домов.
3. Доля благоустроенных муниципальных территорий общего пользования (парки, скверы, набережные и т.д.) от общего количества таких территорий.
4. Количество благоустроенных муниципальных территорий общего пользования (парки, скверы, набережные и т.д.).
5. Доля обустроенных детских игровых площадок к общему количеству детских игровых площадок на территории муниципального образования город Новоросси́йск.

Целевые показатели рассчитываются МКУ «Управление ЖКХ города».
Сроки реализации муниципальной программы - 2018 - 2024 годы.

Основные этапы муниципальной программы

- Разработка, утверждение и опубликование порядка общественного обсуждения проекта муниципальной программы.
- Проведение инвентаризации дворовых и общественных территорий муниципального образования город Новоросси́йск.
- Разработка, утверждение и опубликование порядка и сроков представления, рассмотрения и оценки предложений заинтересованных лиц о включении дворовой территории в муниципальную программу.
- Разработка, утверждение и опубликование порядка и сроков представления, рассмотрения и оценки предложений граждан, организаций о включении в муниципальную программу наиболее посещаемой муниципальной общественной территории.
- Проведение рейтингового голосования по отбору общественных территорий, подлежащих благоустройству в первоочередном порядке.
- Утверждение муниципальной программы (с учетом результатов общественного обсуждения).
- Подготовка и утверждение с учетом обсуждения с представителями заинтересованных лиц дизайн-проектов благоустройства каждой дворовой территории, включенной в муниципальную программу, а также дизайн-проектов благоустройства наиболее посещаемой муниципальной общественной территории.
- Разработка проектно-сметной документации на выполнение работ по благоустройству дворовых и общественных территорий на 2018-2024 годы.
- Прохождение государственной экспертизы проверки достоверности сметной документации по объектам благоустройства.
- Выполнение строительно-монтажных работ по благоустройству дворовых и общественных территорий.
- Выполнение работ, связанных с осуществлением авторского надзора, по благоустройству дворовых и общественных территорий.
- Завершение реализации муниципальной программы до 31 декабря 2024 года.
- Предельная дата заключения соглашений по результатам закупки товаров, работ и услуг для обеспечения муниципальных нужд в целях реализации муниципальных программ - 1 апреля года предоставления субсидии, за исключением:
 - случаев обжалования действий (бездействия) заказчика и (или) комиссии по осуществлению закупок и (или) оператора электронной площадки при осуществлении закупки товаров, работ, услуг в порядке, установленном законодательством Российской Федерации, при которых срок заключения таких соглашений продлевается на срок указанного обжалования;
 - случаев проведения повторного конкурса или новой закупки, если конкурс признан несостоявшимся по основаниям, предусмотренным законодательством Российской Федерации, при которых срок заключения таких соглашений продлевается на срок проведения конкурсных процедур;
 - случаев заключения таких соглашений в пределах экономии средств при расходовании субсидии в целях реализации муниципальных программ, в том числе мероприятий по цифровизации городского хозяйства, включенных в муниципальную программу, при которых срок заключения таких соглашений продлевается на срок до 15 декабря года предоставления субсидии.

Обоснование ресурсного обеспечения муниципальной программы

Ресурсное обеспечение муниципальной программы осуществляется за счет средств федерального, краевого и местного бюджетов.
Ресурсное обеспечение муниципальной программы за счет средств федерального и краевого бюджетов осуществляется в рамках подпрограммы «Создание условий для обеспечения качественными услугами жилищно-коммунального хозяйства граждан России» государственной программы Российской Федерации «Обеспечение доступным и комфортным жильем и коммунальными услугами граждан Российской Федерации» и государственной программы Краснодарского края «Формирование современной городской среды».
Мероприятия, объемы и источники их финансирования могут корректироваться на основе анализа полученных результатов и с учетом реальных возможностей местного бюджета.

Средства местного бюджета, направляемые на финансирование мероприятий муниципальной программы, подлежат ежегодному уточнению при принятии местного бюджета на соответствующий финансовый год.

Координатор программы, с учетом выделяемых на реализацию муниципальной программы финансовых средств, ежегодно уточняет целевые показатели и затраты по программным мероприятиям, механизм реализации муниципальной, состав исполнителей.

Методика оценки эффективности реализации муниципальной программы

Оценка эффективности реализации муниципальной программы производится ежегодно управлением городского хозяйства.
Результаты оценки эффективности реализации муниципальной программы представляются ее координатором в управление инвестиций и развития предпринимательства администрации муниципального образования город Новоросси́йск в срок 20 февраля года, следующего за отчетным.
Оценка эффективности реализации муниципальной программы осуществляется в два этапа. На первом этапе осуществляется оценка эффективности реализации отдельных мероприятий, включенных в муниципальную программу, который включает:
Оценку степени реализации мероприятий и достижения ожидаемых непосредственных результатов их реализации.
Оценку степени соответствия запланированному уровню расходов.
Оценку эффективности использования средств бюджета муниципального образования город Новоросси́йск (далее - местный бюджет).
Оценку степени достижения целей и решения задач отдельных мероприятий, входящих в муниципальную программу.
На втором этапе осуществляется оценка эффективности реализации муниципальной программы в целом, включая оценку степени достижения целей и решения задач муниципальной программы.
Оценка эффективности реализации муниципальной программы осуществляется в соответствии с постановлением администрации муниципального образования город Новоросси́йск от 22 февраля 2024 года № 826 «О внесении изменений в постановление администрации муниципального образования город Новоросси́йск от 30 декабря 2019 года № 6600 «Об утверждении Порядка принятия решения о разработке, формировании, реализации и оценке эффективности реализации муниципальных программ муниципального образования город Новоросси́йск».

Методика расчета целевых показателей муниципальной программы

1. Доля благоустроенных дворовых территорий многоквартирных домов от общего количества дворовых территорий многоквартирных дворов.
Рассчитывается в процентном соотношении к общему количеству дворовых территорий в муниципальном образовании город Новоросси́йск. Нарастающий итог.
где:
F - доля благоустроенных дворовых территорий многоквартирных домов,
Д - количество благоустроенных дворовых территорий в отчетном году,
Дт - количество благоустроенных территорий прошлых периодов,
X - общее количество дворовых территорий.
 2. Доля благоустроенных муниципальных территорий общего пользования (парки, скверы, набережные и т.д.) от общего количества таких территорий. Рассчитывается в процентном соотношении к общему количеству общественных территорий. Нарастающий итог.
где:
F - доля благоустроенных муниципальных территорий общего пользования,
О - количество благоустроенных общественных территорий в отчетном периоде,
От - количество благоустроенных общественных территорий в прошлых периодах,
X - общее количество общественных территорий.
 3. Доля обустроенных детских игровых площадок к общему количеству детских игровых площадок на территории муниципального образования город Новоросси́йск. Рассчитывается в процентном соотношении к общему количеству детских игровых площадок муниципального образования город Новоросси́йск.
где:
F - доля обустроенных детских игровых площадок,
Дети - количество обустроенных детских игровых площадок в отчетном году,
Детт - количество обустроенных детских игровых площадок в прошлых периодах,
X - общее количество детских игровых площадок.
- Механизм реализации муниципальной программы и контроль за ее выполнением
Координатор муниципальной программы - управление городского хозяйства администрации муниципального образования город Новоросси́йск осуществляет текущее управление и в процессе ее реализации:
* обеспечивает разработку и согласование с участниками муниципальной программы;
* формирует структуру и перечень участников муниципальной программы;
* организует реализацию муниципальной программы, координацию деятельности всех участников;
* организует нормативно-правовое и методическое обеспечение реализации муниципальной программы;
* осуществляет подготовку предложений по объемам и источникам средств реализации муниципальной программы на основании предложений участников данной муниципальной программы;
* разрабатывает формы отчетности для участников муниципальной программы, необходимые для осуществления контроля за выполнением муниципальной программы, устанавливает сроки их предоставления;
* проводит мониторинг реализации муниципальной программы и анализ отчетности, предоставляемой участниками данной муниципальной программы;
* ежемесячно, ежеквартально до 10-го числа (за исключением отчетного периода за год) представляет в управление инвестиций и развития предпринимательства администрации муниципального образования город Новоросси́йск и финансовое управление администрации муниципального образования город Новоросси́йск отчетность об объемах и источниках финансирования муниципальной программы в разрезе мероприятий. В случае расхождений между плановыми и фактическими значениями объемов финансирования и показателей эффективности муниципальной программы» координатором муницип-



пальной программы проводится анализ факторов и указываются причины, повлиявшие на расхождение;

- * готовит ежегодный доклад о ходе реализации муниципальной программы;
- * осуществляет оценку социально-экономической эффективности, а также оценку целевых показателей реализации муниципальной программы в целом;
- * несет ответственность за достижение целевых показателей муниципальной программы;
- * организует информационную и разъяснительную работу, направленную на освещение целей и задач муниципальной программы;
- * размещает информацию о ходе реализации и достигнутых результатах муниципальной программы на официальном сайте в информационно-телекоммуникационной сети Интернет;
- * имеет право исключать из адресного перечня дворовых и общественных территорий, подлежащих благоустройству, территории, расположенные вблизи многоквартирных домов, физический износ основных конструктивных элементов (крыша, стены, фундамент) которых превышает 70 процентов, а также территории, которые планируются к изъятию для муниципальных или государственных нужд в соответствии с генеральным планом городского округа при условии одобрения решения об исключении указанных территорий из адресного перечня дворовых территорий и общественных территорий общественной комиссией, созданной в соответствии с постановлением администрации муниципального образования город Новоросси́йск от 26 апреля 2021 года № 2470 «Об утверждении Порядка предоставления, рассмотрения и оценки предложений граждан, организаций о включении общественных территорий, подлежащих благоустройству в муниципальную программу «Формирование современной городской среды на территории муниципального образования город Новоросси́йск в 2018 - 2024 годах», Порядка организации и проведения общественного обсуждения проекта муниципальной программы «Формирование современной городской среды на территории муниципального образования город Новоросси́йск в 2018 - 2024 годах», об образовании общественной комиссии по рассмотрению и оценке предложений заинтересованных лиц о включении дворовых территорий и общественных территорий, подлежащих благоустройству, в муниципальную программу «Формирование современной городской среды на территории муниципального образования город Новоросси́йск в 2018 - 2024 годах», организации и проведению общественного обсуждения проекта, утверждению дизайн-проектов дворовых и общественных территорий»;
- * имеет право исключать из адресного перечня дворовых территорий, подлежащих благоустройству, дворовые территории, собственники помещений многоквартирных домов которых приняли решение об отказе от благоустройства дворовой территории или не приняли решения о благоустройстве дворовой территории в сроки, установленные соответствующей программой. При этом исключение дворовой территории из перечня дворовых территорий, подлежащих благоустройству, возможно только при условии одобрения соответствующего решения муниципального образования общественной комиссией, созданной в соответствии с постановлением администрации муниципального образования город Новоросси́йск от 26 апреля 2021 года № 2470 «Об утверждении Порядка предоставления, рассмотрения и оценки предложений граждан, организаций о включении общественных территорий, подлежащих благоустройству в муниципальную программу «Формирование современной городской среды на территории муниципального образования город Новоросси́йск в 2018 - 2024 годах», Порядка организации и проведения общественного обсуждения проекта муниципальной программы «Формирование современной городской среды на территории муниципального образования город Новоросси́йск в 2018 - 2024 годах», об образовании общественной комиссии по рассмотрению и оценке предложений заинтересованных лиц о включении дворовых территорий и общественных территорий, подлежащих благоустройству, в муниципальную программу «Формирование современной городской среды на территории муниципального образования город Новоросси́йск в 2018 - 2024 годах», организации и проведению общественного обсуждения проекта муниципаль-

ной программы, утверждению дизайн-проектов дворовых и общественных территорий»;

- * контролирует организацию мероприятий по проведению работ по благоустройству земельных участков, на которых расположены многоквартирные дома, работ по благоустройству дворовых территорий, которые софинансируются с использованием средств субсидии из краевого и федерального бюджета;
 - * осуществляет иные полномочия, необходимые для реализации муниципальной программы.
- Участники муниципальной программы:
- * обеспечивают реализацию мероприятий и проводят анализ их выполнения;
 - * представляют отчетность координатору муниципальной программы о результатах выполнения мероприятий.
- Ежегодно координатор муниципальной программы направляет в управление инвестиций и развития предпринимательства администрации муниципального образования город Новоросси́йск доклад о ходе выполнения программных мероприятий и эффективности использования финансовых средств.
- К докладу о ходе реализации муниципальной программы прилагаются отчеты об исполнении целевых показателей, об исполнении финансирования и о выполнении программных мероприятий.
- В случае расхождений между плановыми и фактическими значениями объемов финансирования и целевых показателей координатором муниципальной программы проводится анализ факторов и указываются в докладе о ходе реализации причин, повлиявшие на такие расхождения.
- Главный архитектор муниципального образования город Новоросси́йск в целях обеспечения авторского контроля за реализацией проектов благоустройства принимает участие во всех стадиях реализации муниципальной программы (разработка дизайн-проектов, надзор за выполнением строительно-монтажных работ в ходе реализации проекта).
- Реализация мероприятий, по которым предусмотрено финансирование, осуществляется на основании муниципальных контрактов (договоров) на поставку товаров, выполнение работ, оказание услуг для муниципальных нужд в соответствии с Законом Российской Федерации от 5 апреля 2013 года № 44-ФЗ «О контрактной системе в сфере закупок, товаров, работ и услуг для обеспечения государственных и муниципальных нужд».
- Форма участия заинтересованных лиц в выполнении минимального перечня работ по благоустройству дворовых территорий - трудовое участие. Трудовое участие заинтересованных лиц в реализации мероприятий по благоустройству дворовых территорий многоквартирных домов рекомендуется проводить в форме суб-ботников.
- Форма участия заинтересованных лиц в выполнении дополнительного перечня работ по благоустройству дворовых территорий - финансовое участие. Доля финансового участия при выполнении работ по благоустройству должна составлять не менее 20 процентов от общей стоимости работ из дополнительного перечня. Данное условие распространяется на дворовые территории, включенные в муниципальную программу, после вступления в силу постановления Правительства Российской Федерации от 9 февраля 2019 года № 106 «О внесении изменений в приложение № 15 к государственной программе Российской Федерации «Обеспечение доступным и комфортным жильем и коммунальными услугами граждан Российской Федерации».
- Адресный перечень объектов, включенный в муниципальную программу, утверждается на основании решения общественной комиссии по рассмотрению и оценке предложений заинтересованных лиц о включении дворовой территории в муниципальную программу.
- Контроль за ходом выполнения муниципальной программы осуществляется управлением городского хозяйства администрации муниципального образования город Новоросси́йск и управлением архитектуры и градостроительства администрации муниципального образования город Новоросси́йск.

И.о. заместителя главы муниципального образования
С.В. Сопелиди

Приложение №2

УТВЕРЖДЕНО
постановлением администрации муниципального
образования город Новоросси́йск
от 29.03.2024 №1355

Цели, задачи и целевые показатели муниципальной программы «Формирование современной городской среды на территории муниципального образования город Новоросси́йск в 2018-2024 годах»

№	Наименование целевого показателя	Единица измерения		Статус		Значение показателей				
		2020	2021	2022	2023	2024	8	9	10	11
1	2	3	4	5	6	7	8	9	10	11
1.	Муниципальная программа «Формирование современной городской среды на территории муниципального образования город Новоросси́йск в 2018-2024 годах» Цель: Повышение уровня благоустройства территорий муниципального образования город Новоросси́йск Задачи: создание условий для системного повышения качества и комфорта городской среды и обустройства мест массового отдыха населения на территории муниципального образования город Новоросси́йск; проведение комплекса мероприятий по благоустройству дворовых и общественных территорий муниципального образования город Новоросси́йск; повышение уровня вовлеченности заинтересованных граждан, организаций в реализацию мероприятий по благоустройству территории муниципального образования; проведение мероприятий по обеспечению доступности объектов для инвалидов и других маломобильных групп населения; проведение инвентаризации дворовых и общественных территорий муниципального образования город Новоросси́йск.									
	Целевые показатели:									
1.1.	Доля благоустроенных дворовых территорий многоквартирных домов от общего количества дворовых территорий многоквартирных дворов. Нарастающий итог.	%	3	32	34	36	37	37	37	37
1.2.	Количество благоустроенных дворовых территорий многоквартирных домов.	шт.	3	1	4	4	9	0	0	0
1.3.	Доля благоустроенных муниципальных территорий общего пользования (парки, скверы, набережные и т.д.) от общего количества таких территорий. Нарастающий итог.	%	3	72	74	77	83	84	85,1	86,1



Вестник муниципального образования город Новоросийск

1.4.	Количество благоустроенных муниципальных территорий общего пользования (парки, скверы, набережные и т.д.)	шт.	3	3	2	16	15	12	1	1
1.5.	Доля обустроенных детских игровых площадок к общему количеству детских игровых площадок на территории муниципального образования город Новоросийск. Нарастающий итог.	%	3	-	72	75	77	79	79	79

И. о. заместителя главы муниципального образования
С.В. Сопелиди

Приложение №3

УТВЕРЖДЕНО
постановлением администрации муниципального образования город Новоросийск
от 29.03.2024 №1355

Перечень основных мероприятий муниципальной программы «Формирование современной городской среды на территории муниципального образования город Новоросийск в 2018-2024 годах»

№	Наименование мероприятия	Источники финансирования	Объем финансирования, всего (тыс. руб.)	Объем финансирования, тыс. руб.							Непосредственный результат реализации мероприятия	Муниципальный заказчик, главный распорядитель (распорядитель) бюджетных средств, исполнитель
				2018	2019	2020	2021	2022	2023	2024		
1	2	3	4	5	6	7	8	9	10	11	12	13
	ИТОГО по программе	Всего: ФБ КБ МБ	861019,3 302663,91 47654,03 510701,4	88398,5 57777,3 18245,4 12375,8	162321,4 45975,3 1915,6 114430,5	108908,3 46828,4 13956,2 48123,7	264068,9 77847,9 3243,7 182977,3	213887,3 74235,01 3 093,13 136559,2	15775,3 0,0 0,0 15775,3	7659,6 0,0 7200,0 459,6	- - - -	УГХ. МКУ «УЖКХ города». Отдел курортов и туризма
1.	Проведение собраний собственников жилых помещений	Всего ФБ КБ МБ	- - - -	- - - -	- - - -	- - - -	- - - -	- - - -	- - - -	- - - -	Направление заявок по объектам благоустройства на участие в муниципальной программе: 2023 - 0; 2024 - 0.	Администрации внутри городских районов. МКУ «ТУВАН». Собственники жилых помещений.
2.	Проведение инвентаризации дворовых и общественных территорий	Всего ФБ КБ МБ	- - - -	- - - -	- - - -	- - - -	- - - -	- - - -	- - - -	- - - -	Создание паспортов дворовых и общественных территорий Проинвентаризовано: 2018 год - 4; 2019 год - 6; 2020 год - 4; 2021 год - 9.	УГХ. МКУ «УЖКХ города». Администрации внутригородских районов.
3.	Формирование земельных участков, на которых расположены много квартирные дома	Всего: ФБ КБ МБ	- - - -	- - - -	- - - -	- - - -	- - - -	- - - -	- - - -	- - - -	Постановка на государственный кадастровый учет дворовых территорий (ед.): 2018г. - 1; 2019г. - 10; 2020г. - 4; 2021г. - 9.	УИЗО. МБУ «ГеоКадПроект»
4.	Благоустройство дворовых территорий	Всего: ФБ КБ МБ	154743,9 120154,6 7563,3 27026,0	14270,5 9327,2 2945,4 1997,9	23376,6 19299,7 804,2 3272,7	56720,4 46828,4 1951,2 7940,8	54141,6 44699,3 1862,5 7579,8	0,0 0,0 0,0 0,0	0,0 0,0 0,0 0,0	0,0 0,0 0,0 0,0	Благоустройство 18 дворовых территорий: 2018 год - 1 ед.; 2019 год - 4 ед.; 2020 год - 4 ед.; 2021 год - 9 ед.	УГХ. МКУ «УЖКХ города»
5.	Благоустройство общественных территорий	Всего: ФБ КБ МБ	697804,2 182509,21 31614,83 483680,16	74128,0 48450,1 15300,0 10377,9	134596,8 26675,5 1111,5 106809,8	50505,2 0,0 10729,0 39776,2	209069,3 33148,6 1381,2 174539,5	213887,3 74235,01 3093,13 136559,2	15617,6 0,0 0,0 15617,6	0,0 0,0 0,0 0,0	Благоустройство 75 общественных территорий: 2018 год - 3 ед.; 2019 год - 29 ед.; 2020 год - 16 ед.; 2021 год - 15 ед. (14 территорий + парк им. Фрунзе 1 этап); 2022 год - 12 ед. (11 территории + парк им. Фрунзе 2 этап); 2023 год - 1 ед.	УГХ. МКУ «УЖКХ города». Отдел курортов и туризма
5.1	Создание условий для массового отдыха и организации обустройства мест массового отдыха на территории муниципального образования город Новоросийск, в котором введен курортный сбор, для финансового обеспечения работ по проектированию, строительству, реконструкции, содержанию, благоустройству и ремонту объектов	Всего: КБ МБ	7659,6 7200,0 459,6	- - -	- - -	- - -	- - -	- - -	- - -	7659,6 7200,0 459,6	Адреса расположения объектов: пешеходный тротуар на набережной им. Адмирала Серебрякова, вдоль ул.Мира (от	УГХ. МКУ «УЖКХ города». Отдел курортов и туризма



курортной инфраструктуры

ул.Свободы до ул.Новоросийской республики) / спуск к воде по набережной им. Адмирала Серебрякова, в районе мола и прилегающая часть набережной. Объекты: скамья уличная модульная типа зиг-заг - 21 шт., скамейка типа галька - 11 шт., скамейки по существующим ступеням - настил деревянный с металлическим каркасом - 6 шт., шезлонг парковый - 12 шт., уличные кашпо (вазоны) - 10 шт.

6.	Разработка проектно-сметной документации	Всего:	8892,9	0,0	4058,2	1408,7	926,0	0,0	0,0	0,0	Благоустройство территорий: 2019 год - 12 ед.; 2020 год - 2 ед.; 2021 год - 5 ед.	МКУ «УЖКХ города».
		ФБ	0,0	0,0	0,0	0,0	0,0	0,0	0,0	0,0		
		КБ	1276,0	0,0	0,0	1276,0	0,0	0,0	0,0	0,0		
		МБ	7640,9	0,0	4082,2	132,7	926,0	0,0	0,0	0,0		
7.	Прохождение государственной экспертизы проверки достоверности сметной документации по объектам благоустройства	Всего:	410,0	0,0	136,0	274,0	0,0	0,0	0,0	0,0	Получение положительных заключений проверки достоверности сметной документации: 2018 год - 12 ед.; 2019 год - 12 ед.; 2020 год - 10 ед.	МКУ «УЖКХ города».
		ФБ	0,0	0,0	0,0	0,0	0,0	0,0	0,0	0,0		
		КБ	0,0	0,0	0,0	0,0	0,0	0,0	0,0	0,0		
		МБ	410,0	0,0	136,0	274,0	0,0	0,0	0,0	0,0		
8.	Проведение рейтингового голосования по выбору общественных территорий	Всего:	75,0	0,0	75,0	0,0	0,0	0,0	0,0	0,0	Ежегодно проводится не менее 1 голосования	МКУ «УЖКХ города»
		ФБ	0,0	0,0	0,0	0,0	0,0	0,0	0,0	0,0		
		КБ	0,0	0,0	0,0	0,0	0,0	0,0	0,0	0,0		
		МБ	75,0	0,0	75,0	0,0	0,0	0,0	0,0	0,0		
9.	Выполнение работ, связанных с осуществлением авторского надзора по благоустройству дворовых и общественных территорий	Всего:	236,4	0,0	78,8	0,0	0,0	0,0	157,6	0,0	Осуществление авторского надзора за выполнением строительно-монтажных работ: 2019 год - 5 объектов; 2023 год - 1 объект.	МКУ «УЖКХ города»
		ФБ	0,0	0,0	0,0	0,0	0,0	0,0	0,0	0,0		
		КБ	0,0	0,0	0,0	0,0	0,0	0,0	0,0	0,0		
		МБ	236,4	0,0	78,8	0,0	0,0	0,0	157,6	0,0		

И.о. заместителя главы муниципального образования
С.В. Сопелиди

Приложение №4

УТВЕРЖДЕНО
постановлением администрации муниципального образования город Новоросси́йск
от 29.03.2024 №1355

Обоснование ресурсного обеспечения муниципальной программы «Формирование современной городской среды на территории муниципального образования город Новоросси́йск в 2018-2024 годах»

1	2	3	Объем финансирования, тыс. рублей				7
			4	5	6	7	
Годы реализации			всего	в разрезе источников финансирования			
			ФБ	КБ	МБ	ВБИ	
	2018 год		88398,5	57777,3	18245,4	12375,8	
	2019 год		162321,4	45975,3	1915,6	114430,5	
	2020 год		108908,3	46828,4	13956,2	48123,7	
	2021 год		264068,9	77847,9	3243,7	182977,3	
	2022 год		213887,3	74235,01	3 093,13	136559,2	
	2023 год		15775,3	0,0	0,0	15775,3	
	2024 год		7659,6	0,0	7200,0	459,6	
Всего по мероприятиям муниципальной программы			861019,3	302663,91	47654,03	510701,4	

И.о. заместителя главы муниципального образования
С.В. Сопелиди

Приложение №5

УТВЕРЖДЕНО
 постановлением администрации муниципального
 образования город Новоросси́йск
 от 29.03.2024 №1355

Минимальный перечень работ по благоустройству дворовых территорий многоквартирных домов и информация о форме и доле участия заинтересованных лиц в выполнении минимального перечня работ по благоустройству дворовых территорий многоквартирных домов

Минимальный перечень видов работ по благоустройству дворовых территорий многоквартирных домов включает в себя:

- ремонт дворовых проездов;
- обеспечение освещения дворовых территорий;
- установка, замена скамеек, урн для мусора.

Выполнение минимального перечня работ по благоустройству предусматривает трудовое участие заинтересованных лиц.

Трудовое участие - добровольная безвозмездная трудовая деятельность заинтересованных лиц, имеющая социально полезную направленность, не требующая специальной квалификации и выполняемая в качестве трудового участия заинтересованных лиц при осуществлении видов работ из минимального перечня работ по благоустройству дворовых территорий города. Например, подготовка объекта (дворовой территории) к началу работ (земляные работы, снятие старого оборудования, уборка мусора) и другие работы (покраска оборудования, озеленение территории, посадка деревьев, охрана объекта); предоставление строительных материалов, техники и т.д.; обеспечение благоприятных условий для работы подрядной организации, выполняющей работы, и для ее работников (горячий чай, печенье и т.д.).

Доля трудового участия заинтересованных лиц в выполнении работ должна составлять не менее 10 процентов заинтересованных лиц от общего числа собственников помещений в многоквартирных домах, собственников иных зданий и сооружений, расположенных в границах дворовых территорий, подлежащих благоустройству.

В качестве документов (материалов), подтверждающих трудовое участие, может быть представлен отчет подрядной организации о выполнении работ, включающий информацию о проведении мероприятия с трудовым участием граждан, отчет совета многоквартирного дома, лица, управляющего многоквартирным домом, о проведении мероприятия с трудовым участием граждан, фото-, видеоматериалы, подтверждающие проведение мероприятия с трудовым участием граждан.

И.о. заместителя главы муниципального образования
С.В. Сопелиди

Приложение №6

УТВЕРЖДЕНО
 постановлением администрации муниципального
 образования город Новоросси́йск
 от 29.03.2024 №1355

Дополнительный перечень работ по благоустройству дворовых территорий многоквартирных домов и информация о форме и доле участия заинтересованных лиц в выполнении дополнительного перечня работ по благоустройству дворовых территорий многоквартирных домов

Дополнительный перечень видов работ по благоустройству дворовых территорий многоквартирных домов включает в себя:

1. Оборудование детских и (или) спортивных площадок.
2. Устройство, оборудование автомобильных парковок.
3. Высадка зеленых насаждений в виде деревьев и многолетних кустарников.
4. Устройство, реконструкция, ремонт тротуаров.
5. Разработка смет, дизайн-проектов.
6. Иные виды работ, определенные муниципальной программой:
- 6.1. Ремонт имеющейся или устройство новой дождевой канализации, дренажной системы, организация вертикальной планировки территории (при необходимости).
- 6.2. Устройство контейнерных площадок.
- 6.3. Устройство и ремонт бордюрного камня.
- 6.4. Устройство и ремонт подпорных стен.
- 6.5. Устройство поручней, установка ограждений.
- 6.6. Устройство пандусов.
- 6.7. Прочие работы по обеспечению доступности объекта для маломобильных групп населения.
- 6.8. Разработка проектно-сметной документации.
- 6.9. Прохождение государственной экспертизы проверки достоверности сметной документации по объектам благоустройства.

Выполнение работ в рамках дополнительного перечня работ муниципальной программы реализуется только при условии выполнения работ, предусмотренных минимальным перечнем по благоустройству.

Выполнение дополнительного перечня работ по благоустройству предусматривает трудовое

участие заинтересованных лиц.

Трудовое участие - добровольная безвозмездная трудовая деятельность заинтересованных лиц, имеющая социально полезную направленность, не требующая специальной квалификации и выполняемая в качестве трудового участия заинтересованных лиц при осуществлении видов работ из минимального перечня работ по благоустройству дворовых территорий города. Например, подготовка объекта (дворовой территории) к началу работ (земляные работы, снятие старого оборудования, уборка мусора) и другие работы (покраска оборудования, озеленение территории, посадка деревьев, охрана объекта); предоставление строительных материалов, техники и т.д.; обеспечение благоприятных условий для работы подрядной организации, выполняющей работы, и для ее работников (горячий чай, печенье и т.д.).

Доля трудового участия заинтересованных лиц в выполнении работ должна составлять не менее 10 процентов заинтересованных лиц от общего числа собственников помещений в многоквартирных домах, собственников иных зданий и сооружений, расположенных в границах дворовых территорий, подлежащих благоустройству.

В качестве документов (материалов), подтверждающих трудовое участие, может быть представлен отчет подрядной организации о выполнении работ, включающий информацию о проведении мероприятия с трудовым участием граждан, отчет совета многоквартирного дома, лица, управляющего многоквартирным домом, о проведении мероприятия с трудовым участием граждан, фото-, видеоматериалы, подтверждающие проведение мероприятия с трудовым участием граждан.

Под формой финансового участия понимается форма финансового участия заинтересованных лиц в реализации мероприятий по благоустройству дворовых территорий в рамках дополнительного перечня работ, доля участия которой определяется собственниками помещений многоквартирного дома.

Доля финансового участия при выполнении работ по благоустройству должна составлять не менее 20 процентов от общей стоимости работ из дополнительного перечня. Данное условие распространяется на дворовые территории, включенные в программу после вступления в силу постановления Правительства Российской Федерации от 9 февраля 2019 года № 106 «О внесении изменений в приложение № 15 к государственной программе Российской Федерации «Обеспечение доступным и комфортным жильем и коммунальными услугами граждан Российской Федерации», а также на заявки о включении дворовых территорий, поступившие в адрес МКУ «Управление жилищно-коммунального хозяйства города» муниципального образования город Новоросси́йск до 9 февраля 2019 года.

И. о. заместителя главы муниципального образования
С.В. Сопелиди

Приложение №7

УТВЕРЖДЕНО
 постановлением администрации муниципального
 образования город Новоросси́йск
 от 29.03.2024 №1355

Визуализированный перечень образцов элементов благоустройства, рекомендуемый к размещению на дворовых территориях и общественных территориях

ИКС-056	Городок №56		Габаритные размеры: ДхШхВ 9.2х8.2х4.2 м
КП-010	Качалка на пружине «Вертолет»		Габаритные размеры: ДхШхВ 1.2х0.8х1.24 м
КП-003	Качалка на пружине «Петушок»		Габаритные размеры: ДхШхВ 0.9х0.4х0.91 м
КР-004	Карусель «Метелица»		Габаритные размеры: ДхШхВ 1.7х1.7х0.73 м
КЧ-004	Качели двойные (сиденье со спинкой на пнях либо на трубе)		Габаритные размеры: ДхШхВ 3.0х1.6х2 м



УТН-005	Тренажер «Живь поганю»		Габаритные размеры: ДхШхВ 1,8х0,7х1,9 м
УТНТ-003	Тренажер «Шагоходы»		Габаритные размеры: ДхШхВ 1,2х0,5х1,5 м
УТНР-001	Тренажер «Лыжники»		Габаритные размеры: ДхШхВ 1,8х0,7х1,5 м
УТН-002	Тренажер «Степпер»		Габаритные размеры: ДхШхВ 0,6х0,6х1,5 м
УТН-003	Тренажер «Вело»		Габаритные размеры: ДхШхВ 0,8х0,6х1,2 м

КК-010	Комплекс: - турник 4 шт. - скамья для тренировки пресса 1 шт. Размер: 5,3*1,4*2,6 м		
--------	--	--	--

СК-020	Скамейка парковая 5		Габаритные размеры: ДхШхВ 2,0х0,6х1,3 м
УН-005	Урна уличная 3		Габаритные размеры: ДхШхВ 0,24х0,24х0,81 м Объем: 20 л

И. о. заместителя главы муниципального образования
С.В.Сопелиди

Приложение №8

УТВЕРЖДЕНО
постановлением администрации муниципального образования город Новоросси́йск
от 29.03.2024 №1355

Адресный перечень дворовых территорий, подлежащих благоустройству в 2018-2024 годах

№	Адресный перечень	Плановый период реализации работ по благоустройству
1	2	3
1.	г. Новоросси́йск, Анапское шоссе, д.19	2018
	г. Новоросси́йск, Анапское шоссе, д.21	
2.	г. Новоросси́йск, с. Гайдук, ул.Гагарина, д.3	2019
	г. Новоросси́йск, с. Гайдук, Новоросси́йское шоссе, д.4	
	г. Новоросси́йск, с. Гайдук, Новоросси́йское шоссе, д.8	
3.	г. Новоросси́йск, с. Абрау-Дюрсо, ул.Школьная, д.20	2019
4.	г. Новоросси́йск, с. Абрау-Дюрсо, ул.Островского, д.3	2019
5.	г. Новоросси́йск, с. Абрау-Дюрсо, ул.Островского, д.5	2019
6.	г. Новоросси́йск, ул.Малоземельская, д.5	2020
7.	г. Новоросси́йск, ул.Куникова, д.102	2020
	г. Новоросси́йск, ул.Куникова, д.104	
8.	г. Новоросси́йск, ул.Мефодиевская, д.110	2020
	г. Новоросси́йск, ул.Мефодиевская, д.112	
	г. Новоросси́йск, ул.Пожарского, д.6	
	г. Новоросси́йск, ул.Пожарского, д.8	
9.	г. Новоросси́йск, ул.Волгоградская, д.2	2020
10.	г. Новоросси́йск, ул.Советов, д. 2/6	2021
11.	г. Новоросси́йск, ул.Сакко и Ванцетти, д.11А	2021
12.	г. Новоросси́йск, с. Абрау-Дюрсо, ул.Октябрьская, д.5	2021
13.	г. Новоросси́йск, с. Абрау-Дюрсо, ул.Новая, д.27	2021
	г. Новоросси́йск, с. Абрау-Дюрсо, ул.Новая, д.29	
14.	г. Новоросси́йск, ул.Промышленная, д.18А	2021
15.	г. Новоросси́йск, с. Абрау-Дюрсо, ул.Островского, д.4	2021
	г. Новоросси́йск, с. Абрау-Дюрсо, ул.Островского, д.6	
16.	г. Новоросси́йск, Анапское шоссе, д.23А	2021

17.	г. Новоросси́йск, с. Абрау-Дюрсо, ул.Гладкова, д.6	2021
18.	г. Новоросси́йск, с. Абрау-Дюрсо, ул.Новоросси́йская, д.1	2021

Адресный перечень дворовых территорий, подлежащих благоустройству в 2018-2024 годах, возможен к уточнению на основании решения комиссии по рассмотрению и оценке предложений заинтересованных лиц о включении дворовой территории в муниципальную программу «Формирование современной городской среды на территории муниципального образования город Новоросси́йск в 2018-2024 годах».

И.о. заместителя главы муниципального образования
С.В. Сопелиди

Приложение №9

УТВЕРЖДЕНО
постановлением администрации муниципального образования город Новоросси́йск
от 29.03.2024 №1355

Адресный перечень общественных территорий, подлежащих благоустройству в первоочередном порядке по результатам рейтингового голосования в 2018 году и 2019-2024 годах

№	Адресный перечень	Плановый период реализации работ по благоустройству
1	2	3
1.	г. Новоросси́йск, ул.Пионерская, от ул.Южная до ул.Хворостянского	2018
2.	г. Новоросси́йск, ул.Г. Десантников, от пр. Дзержинского до ул.Малоземельской	2018
3.	Центральная площадь вокруг дома Культуры с проездом к детской соматической больнице в селе Мысхако муниципального образования город Новоросси́йск	2018
4.	Сквер по адресу: г. Новоросси́йск, пр. Дзержинского, № 172 - 174	2019
5.	Сквер «Науки» по адресу: г. Новоросси́йск, ул.Московская № 12	2019
6.	г. Новоросси́йск, парк им. Фрунзе (1 очередь)	2021
7.	г. Новоросси́йск, парк им. Фрунзе (2 очередь)	2022 - 2023
8.	Парк «Южные пруды» по адресу: г. Новоросси́йск в районе ул.Героев-Десантников	2024
9.	г. Новоросси́йск, сквер «Октябрьская площадь»	2024

Адресный перечень общественных территорий, подлежащих благоустройству в 2018-2024 годах, возможен к уточнению на основании решения комиссии по рассмотрению и оценке предложений заинтересованных лиц о включении дворовой территории в муниципальную программу «Формирование современной городской среды на территории муниципального образования город Новоросси́йск в 2018-2024 годах».

И. о. заместителя главы муниципального образования
С.В. Сопелиди

Приложение №10

УТВЕРЖДЕНО
постановлением администрации муниципального образования город Новоросси́йск
от 29.03.2024 №1355

Адресный перечень строительства (реконструкции, ремонта) объектов недвижимого имущества, программ по ремонту и модернизации инженерных сетей и иных объектов, синхронизирующихся с выполнением работ в рамках муниципальной программы

№	Наименование мероприятия	Стоимость объекта, тыс. руб.
1.	Ремонт по ул.Пионерской, от ул.Хворостянского до ул.Южной в г. Новоросси́йске (протяженность 0,420 км)	7423,446
Примечание	Подпрограмма «Строительство, реконструкция, капитальный ремонт и ремонт автомобильных дорог общего пользования местного значения на территории Краснодарского края» государственной программы Краснодарского края «Развитие сети автомобильных дорог Краснодарского края»	

И. о. заместителя главы муниципального образования
С.В.Сопелиди



Приложение №11

УТВЕРЖДЕНО
 постановлением администрации муниципального
 образования город Новоросси́йск
 от 29.03.2024 №1355

Адресный перечень объектов недвижимого имущества (включая объекты незавершенного строительства) и земельных участков, находящихся в собственности (пользовании) юридических лиц и индивидуальных предпринимателей, которые подлежат благоустройству не позднее 2024 года за счет средств указанных лиц в соответствии с заключенными соглашениями с администрацией муниципального образования город Новоросси́йск

№	Наименование объекта	Адрес объекта недвижимого имущества (включая объекты незавершенного строительства) и земельного участка	Кадастровый номер земельного участка	Застройщик	Заключение соглашения на благоустройство
1	2	3	4	5	6
1.	Многофункциональный комплекс. Гостиница с оздоровительным комплексом и подземной парковкой.	г. Новоросси́йск, набережная имени Адмирала Серебрякова, д.29-Г	23:47:0305021:5	ООО «Новосити»	Предусмотрено проектно-сметной документацией
2.	Проект застройки 16 микрорайона, Жилой дом № 6 по ГП	г. Новоросси́йск, ул.Бориса Пупко, д.1	23:47:0309018:756	АО «Пик-Кубань»	Предусмотрено проектно-сметной документацией
3.	Жилой дом со встроенными административными помещениями и подземной автостоянкой	г. Новоросси́йск, ул.Серова, д.17	23:47:0305029:227	ООО «Строй-Ресурс»	Предусмотрено проектно-сметной документацией
4.	Торговый центр	г. Новоросси́йск, ул.Мира, д.1Н	23:47:0301002:254	Торосян Сергей Артемович	Предусмотрено проектно-сметной документацией
5.	Многофункциональное здание с коммерческими и жилыми помещениями	г. Новоросси́йск, с. Мысхако	23:47:0118055:2706	Полина Жанна Анатольевна	Предусмотрено проектно-сметной документацией
6.	Реконструкция нежилого торгового здания	г. Новоросси́йск, ул.Коммунистическая/ ул.Советов, д.36/37	23:47:0301032:50	Киракосян Саркис Андроникович, Полтарецкая Наталья Михайловна	Предусмотрено проектно-сметной документацией
7.	Кафе	г. Новоросси́йск, с. Абрау-Дюрсо, ул.Горького, д.2-б	23:47:0116037:113	Сакович Владимир Анатольевич	Предусмотрено проектно-сметной документацией
8.	Торговый центр	г. Новоросси́йск, с. Цемдолина	23:47:0117016:24	Косенко Татьяна Владимировна	Предусмотрено проектно-сметной документацией
9.	Реконструкция магазина с увеличением торговых площадей	г. Новоросси́йск, ул.Октябрьская/ул.Рубина, д.1/28А	23:47:0303006:12	Эюзин Иван Михайлович	Предусмотрено проектно-сметной документацией
10.	Жилая пристройка литер 2а, цокольный этаж под 2а	г. Новоросси́йск, ул.Пушкинская, д. 2, кв. 1	23:47:0205026:355	Сидоренко Валентина Николаевна	Предусмотрено проектно-сметной документацией
11.	Торговый центр	г. Новоросси́йск, ул.Мира, д.1Н	23:47:0301002:254	Торосян Сергей Артемович	Предусмотрено проектно-сметной документацией
12.	Реконструкция нежилого торгового здания	г. Новоросси́йск, ул.Коммунистическая/ ул.Советов, д.36/37	23:47:0301032:50	Киракосян Саркис Андроникович, Полтарецкая Наталья Михайловна	Предусмотрено проектно-сметной документацией
13.	Храм Александра Невского	г. Новоросси́йск, с. Цемдолина, ул.Казачья	23:47:0108001:2502	Местная религиозная организация «Православный Приход храма святого благоверного князя Александра Невского» г. Новоросси́йска КК Новоросси́йской Епархии Русской Православной Церкви (московский Патриархат)	Предусмотрено проектно-сметной документацией
14.	Многоквартирный жилой дом в жилом квартале № KB311 на участке 311/1	г. Новоросси́йск, ул.Кипарисовая, д.2	22:47:0117031:1424	ООО «ГарантСтрой»	Предусмотрено проектно-сметной документацией
15.	Многоэтажный жилой дом литер «1» со встроенными помещениями в 14 мкр	г. Новоросси́йск, литер «1», в 14 микрорайоне	23:47:0118001:939	ООО «Бизнес-Инвест»	Предусмотрено проектно-сметной документацией
16.	Административно-учебное здание ФГБУ «АМП Черного моря»	г. Новоросси́йск, ул.Хворостянского, д.2	23:47:0309012:62	Федеральное государственное бюджетное учреждение «Администрация морских портов Черного моря»	Предусмотрено проектно-сметной документацией
17.	Здание многофункционального использования, сочетающее в себе предприятия торговли, общественного питания, бытового обслуживания и развлекательного назначения	г. Новоросси́йск, ул.Мира	23:47:0301002:587	Волкова Татьяна Николаевна	Предусмотрено проектно-сметной документацией
18.	Нежилое здание № 1. Нежилое здание № 2.	г. Новоросси́йск, ул.Карла Маркса /ул.Цедрика, район жилого дома № 47 / 6	23:47:0305012:49	Борзало Ольга Николаевна	Предусмотрено проектно-сметной документацией
19.	Строительство зданий В3, В4	г. Новоросси́йск, Приморский район, с. Цемдолина, ул.Промышленная, д.5	23:47:0107002:151	Сижорская Людмила Николаевна	Предусмотрено проектно-сметной документацией
20.	Одноподъездный жилой дом № 1	г. Новоросси́йск, с. Цемдолина, ул.Парковая, д.32, корпус 1	23:47:0118056:844	ООО «Лимб»	Предусмотрено проектно-сметной документацией
21.	Одноподъездный жилой дом № 2	г. Новоросси́йск, с. Цемдолина, район ул.Парковая	23:47:0118056:844	ООО «Лимб»	Предусмотрено проектно-сметной документацией



22.	Одноподъездный жилой дом № 3	г. Новоросси́йск, с. Цемдолина, район ул.Парковая	23:47:0118056:844	ООО «Лимб»	документацией Предусмотрено проектно-сметной документацией
23.	Одноподъездный жилой дом № 4	г. Новоросси́йск, с. Цемдолина, район ул.Парковая	23:47:0118056:844	ООО «Лимб»	Предусмотрено проектно-сметной документацией
24.	Одноподъездный жилой дом № 7	г. Новоросси́йск, с. Цемдолина, район ул.Парковая	23:47:0118056:844	ООО «Лимб»	Предусмотрено проектно-сметной документацией
25.	Одноподъездный жилой дом № 8	г. Новоросси́йск, с. Цемдолина, район ул.Парковая	23:47:0118056:844	ООО «Лимб»	Предусмотрено проектно-сметной документацией
26.	Одноподъездный жилой дом № 10	г. Новоросси́йск, с. Цемдолина, район ул.Парковая	23:47:0118056:844	ООО «Лимб»	Предусмотрено проектно-сметной документацией
27.	Жилой комплекс в с. Мысхако, (секция 1,2)	г. Новоросси́йск с. Мысхако, пер. Любимый, д.14	23:47:0118055:5180	Третьяков Кристиан Русланович	Предусмотрено проектно-сметной документацией
28.	Торгово-развлекательный центр	г. Новоросси́йск, с. Цемдолина, ул.Ленина, д.244	23:47:0108001:3151	Погосова Офина Гургеновна	Предусмотрено проектно-сметной документацией
29.	Реконструкция кафе	г. Новоросси́йск, ул.Куникова, д.66-а	23:47:0308002:148	ООО «Наташа-2»	Предусмотрено проектно-сметной документацией
30.	Авторемонтные и сервисные мастерские (СТО) автомойка	г. Новоросси́йск, с. Цемдолина, ул.Золотая рыбка, д.22а	23:47:0107001:16	ООО «Ника Моторс»	Предусмотрено проектно-сметной документацией

И.о. заместителя главы муниципального образования
С.В. Сопелиди

Приложение №12

УТВЕРЖДЕНО
постановлением администрации муниципального
образования город Новоросси́йск
от 29.03.2024 №1355

Мероприятия по инвентаризации уровня благоустройства индивидуальных жилых домов и земельных участков, предоставленных для их размещения, с заключением по результатам инвентаризации соглашений с собственниками (пользователями) указанных домов (собственниками (землепользователями) земельных участков) об их благоустройстве не позднее 2024 года

№	Наименование мероприятия	Срок исполнения мероприятий	Ожидаемые результаты
1	2	3	4
1.	Инвентаризация уровня благоустройства индивидуальных жилых домов и земельных участков	01.01.2023 г.	Паспорт благоустройства территории индивидуальных жилых домов и земельных участков
2.	Заключение соглашений с собственниками (пользователями) по благоустройству индивидуальных жилых домов и земельных участков, предоставленных для их размещения	20.12.2024 г.	Соглашение о благоустройстве

И. о. заместителя главы муниципального образования
С.В. Сопелиди

Приложение №13

УТВЕРЖДЕНО
постановлением администрации муниципального
образования город Новоросси́йск
от 29.03.2024 №1355

Мероприятия по благоустройству общественных территорий за счет средств местного бюджета и средств, полученных от приносящей доход деятельности

№	Адрес общественной территории	Виды работ	Стоимость благоустройства, тыс. руб.	Плановый период реализации работ по благоустройству	Источник финансирования
1	2	3	4	5	6
1	Сквер по адресу: г. Новоросси́йск, «Урочище Широкая балка»	Устройство плиточного покрытия, установка скамеек, урн, устройство освещения, асфальтирование	4989,9	2019	МБ
2	г. Новоросси́йск, прилегающая территория к Храму по ул.Черняховского	Устройство плиточного покрытия, установка МАФ, скамеек, урн, гранит	3686,6	2019	МБ
3	г. Новоросси́йск, прилегающая территория к детскому саду 13 мкрн.	Устройство тротуара в плиточном покрытии, устройство освещения, ливневых систем, парковок, асфальтирование	19469,2	2019-2020	МБ
4	г. Новоросси́йск, прилегающая территория к детскому саду ст. Натухаевская	Устройство бетонной дороги, тротуаров в плиточном покрытии, парковок, ливневых систем и освещения	34787,2	2019	МБ
5	Сквер и парковка по адресу: г. Новоросси́йск, ул.Видова, 196	Устройство ливневой системы, подпорных стен, скамеек, урн	6048,5	2019	МБ
6	Детская площадка по адресу: г. Новоросси́йск, ул.Суворовская, 1	Устройство детской площадки, спортивной площадки, установка МАФ	8044,0	2019	МБ
7	Сквер возле ярмарки по адресу: г. Новоросси́йск, ул.Малоземельская	Устройство плиточного покрытия, детской площадки, синтетического покрытия, установка МАФ	1784,5	2019	МБ



Вестник муниципального образования город Новоросси́йск

8	Благоустройство площади вокруг памятника Волкову по адресу: г. Новоросси́йск, ул.Советов	Устройство плиточного покрытия, установка МАФ, установка памятника	10606,8	2019	МБ
9	Аллея к пляжу «Алексино» по адресу: г. Новоросси́йск, пр. Ленина	Устройство тротуара в плиточном покрытии, установка МАФ		2019	Средства приносящей деятельности
10	Детская площадка по адресу: г. Новоросси́йск, ул.Волгоградская, 20-22	Установка детских элементов, МАФ	965,1	2019	МБ
11	Детская площадка по адресу: г. Новоросси́йск, ул.Хворостянского, 7	Установка детских элементов, МАФ	698,8	2019	МБ
12	Детская площадка по адресу: г. Новоросси́йск, п. Алексино, ул.Рыбацкая, 2а	Установка детских элементов, МАФ	311,3	2019	МБ
13	Детская площадка по адресу: г. Новоросси́йск, ул.Пограничная, 9	Установка детских элементов, МАФ	786,7	2019	МБ
14	Детская площадка по адресу: г. Новоросси́йск, Сухумийское шоссе, р-он дома 82	Установка детских элементов, МАФ	530,5	2019	МБ
15	Детская площадка по адресу: г. Новоросси́йск, ул.Сибирская, 26	Установка детских элементов, МАФ	668,7	2019	МБ
16	Детская площадка по адресу: г. Новоросси́йск, ул.Энгельса, 84	Установка детских элементов, МАФ	1060,9	2019	МБ
17	Детская площадка по адресу: г. Новоросси́йск, набережная имени Адмирала Серебрякова, 51/1 «Нептун»	Установка детских элементов, МАФ	1205,0	2019	МБ
18	Детская площадка на моле, по адресу: г. Новоросси́йск, в районе набережной имени Адмирала Серебрякова, д.19	Установка детских элементов, МАФ	426,1	2019	МБ
19	Детская площадка в районе кинотеатра «Нептун» по адресу: г. Новоросси́йск, набережная имени Адмирала Серебрякова, 53а	Установка детских элементов, МАФ	260,0	2019	МБ
20	Детская площадка по адресу: г. Новоросси́йск, ул.Видова, 167	Установка детских элементов, МАФ	2093,5	2019	МБ
21	Детская площадка по адресу: г. Новоросси́йск, с. Борисовка, рядом с храмом Александра Невского	Установка детских элементов, МАФ	2964,6	2019	МБ
22	Детская площадка по адресу: г. Новоросси́йск, п. Верхнебаканский, сквер Мурзиди	Установка детских элементов, МАФ	1740,0	2019	МБ
23	Детская площадка по адресу: г. Новоросси́йск, с. Гайдук, ул.Ясельная, 2	Установка детских элементов, МАФ	1901,9	2019	МБ
24	Детская площадка по адресу: г. Новоросси́йск, с. Мысхако, ул.Крупской, 6	Установка детских элементов, МАФ	333,2	2019	МБ
25	Детская площадка по адресу: г. Новоросси́йск, с. Южная Озереевка, ул.Ильича/ ул.Краснодарская	Установка детских элементов, МАФ	848,2	2019	МБ
26	Детская площадка по адресу: г. Новоросси́йск, с. Абрау Дюрсо, ул.Морстроянская, 15	Установка детских элементов, МАФ	1333,8	2019	МБ
27	Детская площадка по адресу: г. Новоросси́йск, ст. Натухаевская ул.Красная, ул.Красного Октября, ул.Чкалова (стадион)	Установка детских элементов, МАФ	964,5	2019	МБ
28	Детская площадка по адресу: г. Новоросси́йск, ст. Раевская, ул.Котова, 42 (парк Культуры и отдыха)	Установка детских элементов, МАФ	2350,0	2019	МБ
29	Детская площадка по адресу: г. Новоросси́йск, с. Мысхако, ул.Тополиная, 3	Устройство основания детской площадки, поставка и установка детских и спортивных элементов, МАФ, устройство ограждения	741,05	2020	МБ
30	Детская площадка по адресу: г. Новоросси́йск, с. Мысхако, ул.8-я Гвардейская (район массива Василенко)	Устройство основания детской площадки, поставка и установка детских и спортивных элементов, МАФ, устройство ограждения	957,5	2020	МБ
31	Детская площадка по адресу: г. Новоросси́йск, п. Верхнебаканский, ул.40 лет Октября, 27 (Дом Культуры)	Устройство основания детской площадки, поставка и установка детских и спортивных элементов, МАФ, устройство ограждения	1408,77	2020	МБ
32	Детская площадка по адресу: г. Новоросси́йск, ст. Раевская, ул.Медведева, 1	Устройство основания детской площадки, поставка и установка детских и спортивных элементов, МАФ, устройство ограждения	2885,8	2020	МБ
33	Детская площадка по адресу: г. Новоросси́йск, х. Дюрсо, ул.Свободы, 2а	Устройство основания детской площадки, поставка и установка детских и спортивных элементов, МАФ, устройство ограждения	2899,21	2020	МБ
34	Детская площадка по адресу: г. Новоросси́йск, ул.Сейнерная	Устройство основания детской площадки, поставка и установка детских и спортивных элементов, МАФ, устройство ограждения	857,71	2020	МБ
35	Детская площадка по адресу: г. Новоросси́йск, ул.Рыжова, 69	Устройство основания детской площадки, поставка и установка детских и спортивных элементов, МАФ, устройство ограждения	1069,24	2020	МБ
36	Детская площадка по улице: г. Новоросси́йск, ул.Осипенко-Родниковая	Устройство основания детской площадки, поставка и установка детских и спортивных элементов, МАФ, устройство ограждения	1339,98	2020	МБ
37	Детская площадка по адресу: г. Новоросси́йск, ул.Пирожного	Устройство основания детской площадки, поставка и установка детских и спортивных элементов, МАФ, устройство ограждения	1483,01	2020	МБ
38	Детская площадка по адресу: г. Новоросси́йск, ул.Герцена, 7	Устройство основания детской площадки, поставка и установка детских и спортивных элементов, МАФ, устройство ограждения	2024,14	2020	МБ
39	Детская площадка по адресу: г. Новоросси́йск, пр. Дзержинского, 130	Устройство основания детской площадки, поставка и установка детских и спортивных элементов, МАФ, устройство ограждения	3283,10	2020	МБ
40	Детская площадка по адресу: г. Новоросси́йск, ул.Индустриальная, 1, корп. 6	Устройство основания детской площадки, поставка и установка детских и спортивных элементов, МАФ, устройство ограждения	4890,81	2020	МБ
41	Детская площадка по адресу: г. Новоросси́йск, ул.Мира, 10, 12, набережная имени Адмирала Серебрякова, 1, 3, 4	Устройство основания детской площадки, поставка и установка детских и спортивных элементов, МАФ, устройство ограждения	3415,13	2020	МБ
42	Детская площадка по адресу: г. Новоросси́йск, ул.Набережная, 69	Устройство основания детской площадки, поставка и установка детских и спортивных элементов, МАФ, устройство ограждения	3953,37	2020	МБ
43	Детская площадка по адресу: г. Новоросси́йск, ул.Элеваторная, 45	Устройство основания детской площадки, поставка и установка детских и спортивных элементов, МАФ, устройство ограждения	1433,70	2020	МБ
44	Детская площадка по адресу: г. Новоросси́йск, п. Верхнебаканский, ул.Титановская, 22а	Поставка и установка детских и спортивных элементов, МАФ, устройство ограждения	12284,08	2020	МБ
45	Сквер им. Чайковского в г. Новоросси́йск	Устройство подпорных стен, поставка и установка детских и спортивных элементов, МАФ, установка оборудования электроснабжения, устройство наружного электроосвещения, видеонаблюдения	35579,1	2021	МБ
46	Детская площадка по адресу: г. Новоросси́йск, набережная имени Адмирала Серебрякова «Папа Джонс»	Поставка и установка детских и спортивных элементов, МАФ, устройство ограждения	10976,9	2021	МБ
47	Детская площадка по адресу: г. Новоросси́йск, ул.Карла Маркса, 37	Установка резинового покрытия	606,9	2021	МБ
48	Детская площадка по адресу: г. Новоросси́йск, пер. Лесистый	Поставка и установка детских и спортивных элементов, МАФ, устройство ограждения	8236,5	2021	МБ
49	Детская площадка по адресу: г. Новоросси́йск, пер. Калиновий	Установка резинового покрытия	1600,0	2021	МБ
50	Детская площадка по адресу: г. Новоросси́йск, ул.Полевая, 4	Поставка и установка детских и спортивных элементов, МАФ, устройство ограждения	886,2	2021	МБ
51	Детская площадка по адресу: г. Новоросси́йск, ул.Героев Десантников, 3, 5	Поставка и установка детских и спортивных элементов, МАФ, устройство ограждения	599,7	2021	МБ
52	Детская площадка по адресу: г. Новоросси́йск, ул.Методиевская, 120	Поставка и установка детских и спортивных элементов, МАФ, устройство ограждения	1297,7	2021	МБ



53	Детская площадка по адресу: г. Новоросси́йск, ст. Раевская, пер. Школьный	Поставка и установка детских и спортивных элементов, МАФ, устройство ограждения	734,8	2021	МБ
54	Детская площадка по адресу: г. Новоросси́йск, ул.Губернского, 37	Поставка и установка детских и спортивных элементов, МАФ, устройство ограждения	1130,0	2021	МБ
55	Детская площадка по адресу: г. Новоросси́йск, ул.Молодежная, 20	Поставка и установка детских и спортивных элементов, МАФ, устройство ограждения	560,0	2021	МБ
56	Детская площадка по адресу: г. Новоросси́йск, ул.Молодежная, 22	Поставка и установка детских и спортивных элементов, МАФ, устройство ограждения	404,7	2021	МБ
57	Детская площадка по адресу: г. Новоросси́йск, ул.Героев Десантников, 7, 9	Поставка и установка детских и спортивных элементов, МАФ, устройство ограждения	671,1	2021	МБ
58	Детская площадка по адресу: г. Новоросси́йск, с. Гайдук, ул.Труда, 9	Поставка и установка детских и спортивных элементов, МАФ, устройство ограждения	899,1	2021	МБ
59	Детская площадка по адресу: г. Новоросси́йск, ул.Дзержинского, 140	Поставка и установка детских и спортивных элементов, МАФ, устройство ограждения	1231,6	2022	МБ
60	Детская площадка по адресу: г. Новоросси́йск, пр. Ленина, 83	Поставка и установка детских и спортивных элементов, МАФ, устройство ограждения	1119,3	2022	МБ
61	Детская площадка по адресу: г. Новоросси́йск, с. Цемдолина, пер. Восточный, 16	Поставка и установка детских и спортивных элементов, МАФ, устройство ограждения	1471,6	2022	МБ
62	Детская площадка по адресу: г. Новоросси́йск, х. Семигорский, ул.Мухина, 10	Поставка и установка детских и спортивных элементов, МАФ, устройство ограждения	2048,0	2022	МБ
63	Детская площадка по адресу: г. Новоросси́йск, ст. Раевская, ул.Красная, 4	Поставка и установка детских и спортивных элементов, МАФ, устройство ограждения	1101,3	2022	МБ
64	Детская площадка по адресу: г. Новоросси́йск, ул.Карамзина, 29, 31, 33	Поставка и установка детских и спортивных элементов, МАФ, устройство ограждения	540,0	2022	МБ
65	Детская площадка по адресу: г. Новоросси́йск, ул.Пионерская, 15	Поставка и установка детских и спортивных элементов, МАФ, устройство ограждения	657,2	2022	МБ
66	Детская площадка по адресу: г. Новоросси́йск, ул.Московская, 4	Поставка и установка детских и спортивных элементов, МАФ, устройство ограждения	1043,1	2022	МБ
67	Детская площадка по адресу: г. Новоросси́йск, с. Цемдолина, пер. Кузнецкий, 15	Поставка и установка детских и спортивных элементов, МАФ, устройство ограждения	340,9	2022	МБ
68	Детская площадка по адресу: г. Новоросси́йск, с. Кирилловка, ул.Красная, 23	Поставка и установка детских и спортивных элементов, МАФ, устройство ограждения	1584,0	2022	МБ
69	Устройство детской площадки по адресу: г. Новоросси́йск, набережная имени Адмирала Серебрякова, 63, 65	Поставка и установка детских и спортивных элементов, МАФ, устройство ограждения	817,9	2022	МБ
70	Парк «Южные пруды» в г. Новоросси́йск	Озеленение, устройство тротуарной плитки, установка МАФ	135394,4	2024	МБ

И.о. заместителя главы муниципального образования
С.В. Сопелиди

Администрация
муниципального образования город Новоросси́йск

Постановление

от 29.03.2024 №1376

г. Новоросси́йск

Об утверждении порядка подведения итогов продажи муниципального имущества и заключения с покупателем договора купли-продажи муниципального имущества без объявления цены

В целях реализации положений Федерального закона от 21 декабря 2001 года № 178-ФЗ «О приватизации государственного и муниципального имущества», в соответствии с решением городской Думы муниципального образования город Новоросси́йск от 29 октября 2018 года № 345 «Об утверждении Положения об управлении и распоряжении муниципальным имуществом муниципального образования город Новоросси́йск» и постановлением администрации муниципального образования город Новоросси́йск от 18 декабря 2023 года № 5935 «О порядке взаимодействия инициатора торгов и организатора торгов при подготовке, организации и проведении конкурсов или аукционов на право заключения договоров аренды, договоров безвозмездного пользования, договоров доверительного управления имуществом, иных договоров, предусматривающих переход прав в отношении муниципального имущества муниципального образования город Новоросси́йск, и признании утратившими силу некоторых постановлений администрации муниципального образования город Новоросси́йск» **постановляю:**

1. Утвердить порядок подведения итогов продажи муниципального имущества и заключения с покупателем договора купли-продажи муниципального имущества без объявления цены (далее - Порядок) согласно приложению к настоящему постановлению.
2. При подведении итогов продажи муниципального имущества и заключении с покупателем договора купли-продажи муниципального имущества без объявления цены управлению муниципальным заказом и управлению земельных и земельных отношений администрации муниципального образования город Новоросси́йск руководствоваться Порядком.
3. Отделу информационной политики и средств массовой информации администрации муниципального образования город Новоросси́йск опубликовать настоящее постановление в печатном бюллетене «Вестник муниципального образования город Новоросси́йск» и разместить на официальном сайте администрации и городской Думы муниципального образования город Новоросси́йск.
4. Контроль за выполнением настоящего постановления возложить на заместителя главы муниципального образования Кальченко Э.А. и заместителя главы

5. муниципального образования Степаненко Е.Н.
Постановление вступает в силу со дня его подписания.

И.о. главы муниципального образования
Э.А.Кальченко

Приложение

УТВЕРЖДЕНО
постановлением администрации муниципального
образования город Новоросси́йск
от 29.03.2024 №1376

Порядок подведения итогов продажи муниципального имущества и заключения с покупателем договора купли-продажи муниципального имущества без объявления цены

1. Настоящий порядок подведения итогов продажи муниципального имущества и заключения с покупателем договора купли-продажи муниципального имущества без объявления цены устанавливает процедуру подведения итогов продажи муниципального имущества и заключения с покупателем договора купли-продажи муниципального имущества без объявления цены (далее - договор купли-продажи).
Продажа муниципального имущества без объявления цены осуществляется в электронной форме в порядке, установленном постановлением Правительства Российской Федерации от 27 августа 2012 года № 860 «Об организации и проведении продажи государственного или муниципального имущества в электронной форме» (далее - постановление Правительства РФ № 860).
2. Подведение итогов продажи муниципального имущества без объявления цены осуществляется управлением муниципального заказа администрации муниципального образования город Новоросси́йск. Заключение с покупателем договора купли-продажи осуществляет управление земельных и земельных отношений администрации муниципального образования город Новоросси́йск (далее - продавец).
3. В срок не позднее 3-го рабочего дня со дня окончания приема заявок и предложений о цене муниципального имущества продавец по результатам рассмотрения заявок и прилагаемых к ним документов принимает по каждой зарегистрированной заявке решение о рассмотрении предложения о цене приобретения муниципального имущества. Решение оформляется протоколом об итогах продажи муниципального имущества без объявления цены в соответствии с настоящим порядком.
4. Покупателем муниципального имущества признается:
 - 4.1. В случае регистрации одной заявки и предложения о цене муниципального имущества - участник, представивший это предложение.
 - 4.2. В случае регистрации нескольких заявок и предложений о цене муниципального имущества - участник, предложивший наибольшую цену за продаваемое муниципальное имущество.
 - 4.3. В случае если несколько претендентов предложили одинаковую наибольшую

- цену за продаваемое муниципальное имущество - участник, заявка которого была подана на электронную площадку ранее других.
5. Протокол об итогах продажи муниципального имущества без объявления цены подписывается продавцом в день подведения итогов продажи муниципального имущества без объявления цены и должен содержать сведения, определенные постановлением Правительства РФ № 860.
 6. Если в срок для приема заявок, указанный в информационном сообщении о продаже муниципального имущества без объявления цены, ни одна заявка не была зарегистрирована, либо по результатам рассмотрения зарегистрированных заявок ни одно предложение о цене муниципального имущества не было принято к рассмотрению, продажа муниципального имущества без объявления цены признается несостоявшейся.
 - 6.1. Решение о несостоявшейся продаже муниципального имущества без объявления цены оформляется протоколом об итогах продажи муниципального имущества без объявления цены.
 7. Процедура продажи муниципального имущества без объявления цены считается завершенной со времени подписания продавцом протокола об итогах продажи муниципального имущества без объявления цены.
 8. Договор купли-продажи заключается между продавцом и победителем в электронной или письменной форме в течение 5 рабочих дней со дня подведения итогов продажи муниципального имущества без объявления цены.
 - 8.1. В случае предоставления рассрочки в соответствии с требованиями действующего законодательства оплата муниципального имущества осуществляется в соответствии с решением о предоставлении рассрочки.
 - 8.2. В договоре купли-продажи муниципального имущества предусматривается оплата покупателем неустойки в случае его уклонения или отказа от оплаты муниципального имущества.
 9. При уклонении покупателя от заключения договора купли-продажи муниципального имущества в установленный срок покупатель утрачивает право на заключение такого договора. В этом случае продажа муниципального имущества без объявления цены признается несостоявшейся.

Начальник управления муниципального заказа
Ю.В. Пермяков

Администрация
муниципального образования город Новоросси́йск

Постановление

от 29.03.2024 №1377

г. Новоросси́йск

Об утверждении схем размещения рекламных конструкций на недвижимом имуществе, находящемся в частной собственности, на территории муниципального образования город Новоросси́йск, с. Цемдолина, ул.Ленина, 7К на земельном участке с кадастровым номером 23:47:0111002:1594

В соответствии с Федеральным законом от 13 марта 2006 года № 38-ФЗ «О рекламе», руководствуясь Федеральным законом от 6 октября 2003 года № 131-ФЗ «Об общих принципах организации местного самоуправления в Российской Федерации», а также Уставом муниципального образования город Новоросси́йск, в целях упорядочения размещения и распространения рекламных конструкций на территории муниципального образования город Новоросси́йск **постановляю:**

1. Утвердить схемы размещения рекламных конструкций на недвижимом имуществе, находящемся в частной собственности, на территории муниципального образования город Новоросси́йск, с. Цемдолина, ул.Ленина, 7К на земельном участке с кадастровым номером 23:47:0111002:1594 (прилагаются).
2. Отделу информационной политики и средств массовой информации администрации муниципального образования город Новоросси́йск разместить настоящее постановление на официальном сайте администрации муниципального образования город Новоросси́йск и опубликовать в печатном бюллетене «Вестник муниципального образования город Новоросси́йск».
3. Контроль за выполнением настоящего постановления возложить на заместителя главы муниципального образования Степаненко Е.Н.
4. Настоящее постановление вступает в силу со дня подписания.

И.о. главы муниципального образования
Э.А.Кальченко

Приложение №1

УТВЕРЖДЕНО
постановлением администрации муниципального образования город Новоросси́йск
от 29.03.2024 №1377

Администрация муниципального образования
город Новоросси́йск

Схема размещения рекламной конструкции на недвижимом имуществе, находящемся в частной собственности на территории муниципального образования город Новоросси́йск, с. Цемдолина, ул.Ленина, 7К на земельном участке с кадастровым номером 23:47:0111002:1594

2024

Пояснительная записка к схеме размещения рекламной конструкции на территории муниципального образования город Новоросси́йск

- В соответствии с частью 5.8. Федерального закона от 13 марта 2006 года № 38-ФЗ «О рекламе» органы местного самоуправления муниципальных районов или городских округов утверждают схемы размещения рекламных конструкций на земельных участках независимо от форм собственности, а также на зданиях или ином недвижимом имуществе, находящихся в собственности субъектов Российской Федерации или муниципальной собственности.
- Схема размещения рекламных конструкций является документом, определяющим места размещения рекламных конструкций, типы и виды рекламных конструкций, установка которых допускается на данных местах.
- Схема размещения рекламных конструкций должна соответствовать документам территориального планирования и обеспечивать соблюдение внешнего архитектурного облика сложившейся застройки, градостроительных норм и правил, требований безопасности и содержать карты размещения рекламных конструкций с указанием типов и видов рекламных конструкций, площади информационных полей и технических характеристик рекламных конструкций.
- Схема размещения рекламных конструкций и вносимые в нее изменения подлежат предварительному согласованию с уполномоченным органом исполнительной власти соответствующего субъекта Российской Федерации в порядке, установленном высшим исполнительным органом государственной власти данного субъекта Российской Федерации.
- Схема размещения рекламных конструкций и вносимые в нее изменения подлежат опубликованию (обнародованию) в порядке, установленном для официального опубликования (обнародования) муниципальных правовых актов, и размещению на официальном сайте органа местного самоуправления муниципального района или органа местного самоуправления городского округа в информационно-телекоммуникационной сети «Интернет».

Раздел I

Схема размещения рекламной конструкции на недвижимом имуществе, находящемся в частной собственности на территории муниципального образования город Новоросси́йск, с. Цемдолина, ул.Ленина, 7К на земельном участке с кадастровым номером 23:47:0111002:1594

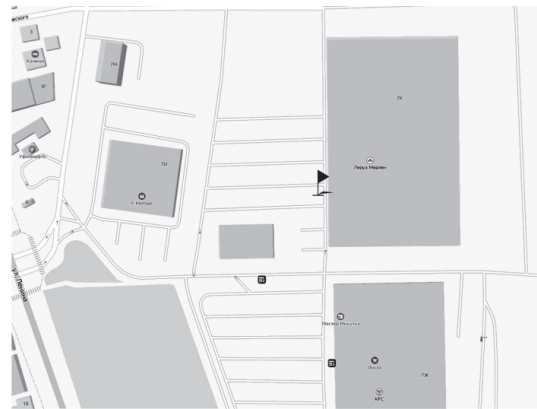

Условные обозначения:

- место размещения рекламной конструкции

Раздел II

Карта размещения рекламной конструкции на недвижимом имуществе, находящемся в частной собственности на территории муниципального образования город Новоросси́йск, с. Цемдолина, ул.Ленина, 7К на земельном участке с кадастровым номером 23:47:0111002:1594

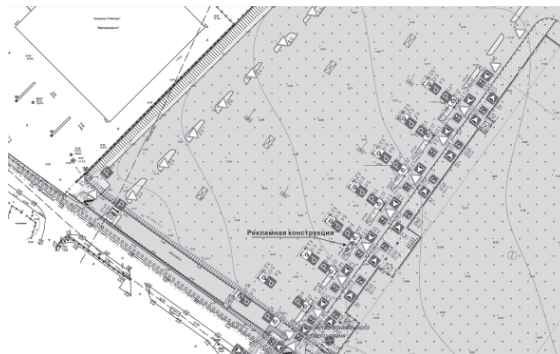



- рекламная конструкция типа щит

Раздел III

Фотомонтаж размещения рекламной конструкции на недвижимом имуществе, находящемся в частной собственности на территории муниципального образования город Новоросси́йск, с. Цемдолина, ул.Ленина, 7К на земельном участке с кадастровым номером 23:47:0111002:1594



Раздел IV

Типы и виды рекламных конструкций, технические характеристики

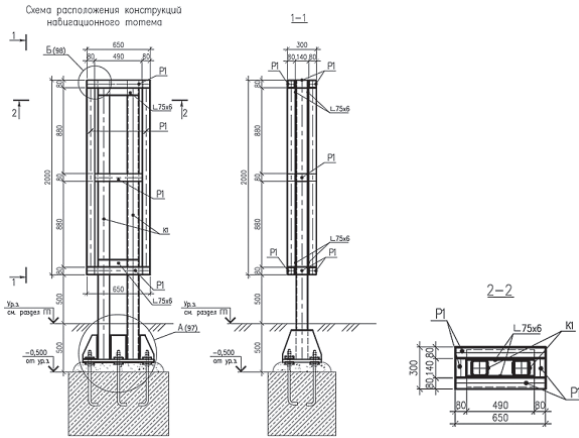

Раздел V

Перечень рекламных конструкций на недвижимом имуществе, находящемся в частной собственности на территории муниципального образования город Новоросси́йск, с. Цемдолина, ул.Ленина, 7К на земельном участке с кадастровым номером 23:47:0111002:1594

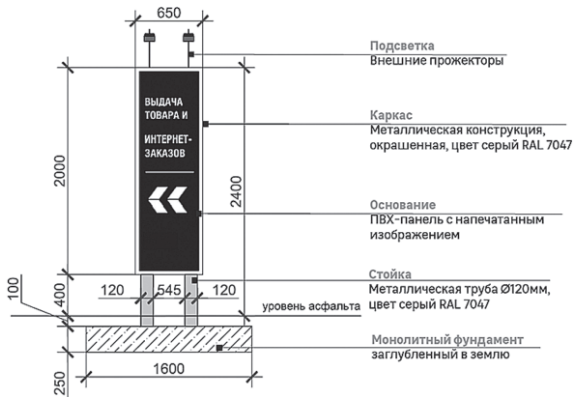

№ (сквозной)	1
№ (в пределах улицы)	1
Тип и вид рекламной конструкции	Щитовая конструкция (тотем)
Количество сторон	2
Площадь информационного поля, кв. м.	2,6
Адрес рекламной конструкции	г. Новоросси́йск, с.Цемдолина, ул.Ленина, 7К с кадастровым номером 23:47:0111002:1594
Способ доведения до потребителя рекламных сообщений	Неподвижный
Координаты рекламной конструкции в МСК-23	X - 446039.27 Y - 1280013.33

Приложение №2

УТВЕРЖДЕНО
постановлением администрации муниципального образования город Новоросси́йск
от 29.03.2024 №1377

Администрация муниципального образования
город Новоросси́йск

Схема размещения рекламной конструкции на недвижимом имуществе, находящемся в частной собственности на территории муниципального образования город Новоросси́йск, с. Цемдолина, ул. Ленина, 7К на земельном участке с кадастровым номером 23:47:0111002:1594

2024

Пояснительная записка к схеме размещения рекламной конструкции на территории муниципального образования город Новоросси́йск

В соответствии с частью 5.8. Федерального закона от 13 марта 2006 года № 38-ФЗ «О рекламе» органы местного самоуправления муниципальных районов или городских округов утверждают схемы размещения рекламных конструкций на земельных участках независимо от форм собственности, а также на зданиях или ином недвижимом имуществе, находящихся в собственности субъектов Российской Федерации или муниципальной собственности.

Схема размещения рекламных конструкций является документом, определяющим места размещения рекламных конструкций, типы и виды рекламных конструкций, установка которых допускается на данных местах.

Схема размещения рекламных конструкций должна соответствовать документам территориального планирования и обеспечивать соблюдение внешнего архитектурного облика сложившейся застройки, градостроительных норм и правил, требований безопасности и содержать карты размещения рекламных конструкций с указанием типов и видов рекламных конструкций, площади информационных полей и технических характеристик рекламных конструкций.

Схема размещения рекламных конструкций и вносимые в нее изменения подлежат предварительному согласованию с уполномоченным органом исполнительной власти соответствующего субъекта Российской Федерации в порядке, установленном высшим исполнительным органом государственной власти данного субъекта Российской Федерации.

Схема размещения рекламных конструкций и вносимые в нее изменения подлежат опубликованию (обнародованию) в порядке, установленном для официального опубликования (обнародования) муниципальных правовых актов, и размещению на официальном сайте органа местного самоуправления муниципального района или органа местного самоуправления городского округа в информационно-телекоммуникационной сети «Интернет».

Раздел I

Схема размещения рекламной конструкции на недвижимом имуществе, находящемся в частной собственности на территории муниципального образования город Новоросси́йск, с. Цемдолина, ул. Ленина, 7К на земельном участке с кадастровым номером 23:47:0111002:1594

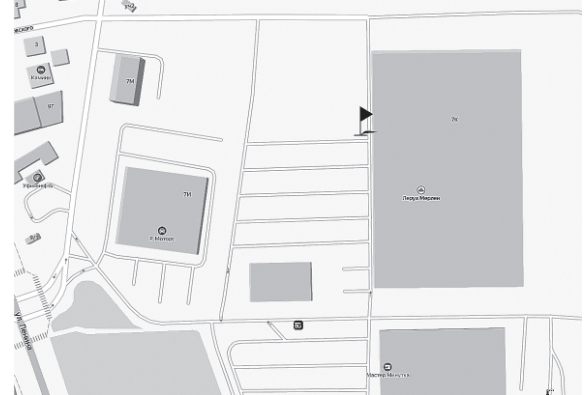

Условные обозначения:
- место размещения рекламной конструкции

Раздел II

Карта размещения рекламной конструкции на недвижимом имуществе, находящемся в частной собственности на территории муниципального образования город Новоросси́йск, с. Цемдолина, ул. Ленина, 7К на земельном участке с кадастровым номером 23:47:0111002:1594

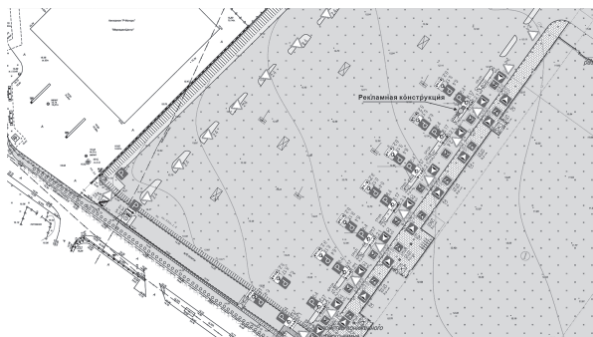

- рекламная конструкция типа щит

Раздел III

Фотомонтаж размещения рекламной конструкции на недвижимом имуществе, находящемся в частной собственности на территории муниципального образования город Новосибирск, с. Цемдолина, ул. Ленина, 7К на земельном участке с кадастровым номером 23:47:0111002:1594



Раздел IV

Типы и виды рекламных конструкций, технические характеристики

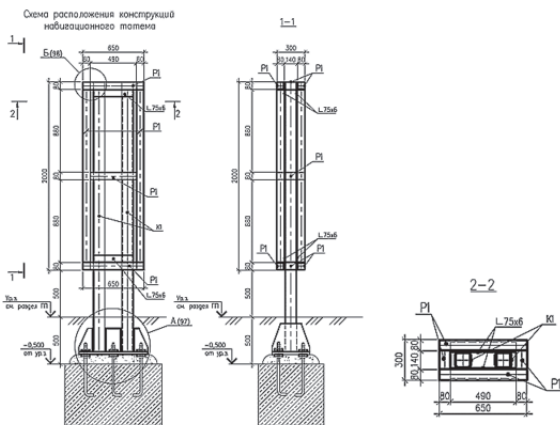

Раздел V

Перечень рекламных конструкций на недвижимом имуществе, находящемся в частной собственности на территории муниципального образования город Новосибирск, с. Цемдолина, ул. Ленина, 7К на земельном участке с кадастровым номером 23:47:0111002:1594

№ (сквозной)	1
№ (в пределах улицы)	1
Тип и вид рекламной конструкции	Щитовая конструкция (тотем)
Количество сторон	2
Площадь информационного поля, кв. м.	2,6
Адрес рекламной конструкции	г. Новосибирск, с.Цемдолина, ул.Ленина, 7К с кадастровым номером 23:47:0111002:1594
Способ доведения до потребителя рекламных сообщений	Неподвижный
Координаты рекламной конструкции в МСК-23	X - 446094.53 Y - 1280053.30

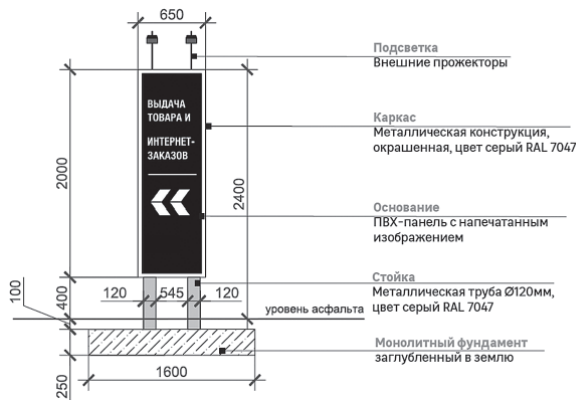

Приложение №3

УТВЕРЖДЕНО
постановлением администрации муниципального образования город Новосибирск
от 29.03.2024 №1377

Администрация муниципального образования
город Новосибирск

Схема размещения рекламной конструкции на недвижимом имуществе, находящемся в частной собственности на территории муниципального образования город Новосибирск, с. Цемдолина, ул.Ленина, 7К на земельном участке с кадастровым номером 23:47:0111002:1594

2024

Пояснительная записка к схеме размещения рекламной конструкции на территории муниципального образования город Новосибирск

В соответствии с частью 5.8. Федерального закона от 13 марта 2006 года № 38-ФЗ «О рекламе» органы местного самоуправления муниципальных районов или городских округов утверждают схемы размещения рекламных конструкций на земельных участках независимо от форм собственности, а также на зданиях или ином недвижимом имуществе, находящемся в собственности субъектов Российской Федерации или муниципальной собственности.

Схема размещения рекламных конструкций является документом, определяющим места размещения рекламных конструкций, типы и виды рекламных конструкций, установка которых допускается на данных местах.

Схема размещения рекламных конструкций должна соответствовать документам территориального планирования и обеспечивать соблюдение внешнего архитектурного облика сложившейся застройки, градостроительных норм и правил, требований безопасности и содержать карты размещения рекламных конструкций с указанием типов и видов рекламных конструкций, площади информационных полей и технических характеристик рекламных конструкций.

Схема размещения рекламных конструкций и вносимые в нее изменения подлежат предварительному согласованию с уполномоченным органом исполнительной власти соответствующего субъекта Российской Федерации в порядке, установленном высшим исполнительным органом государственной власти данного субъекта Российской Федерации.

Схема размещения рекламных конструкций и вносимые в нее изменения подлежат опубликованию (обнародованию) в порядке, установленном для официального опубликования (обнародования) муниципальных правовых актов, и размещению на официальном сайте органа местного самоуправления муниципального района или органа местного самоуправления городского округа в информационно-телекоммуникационной сети «Интернет».

Раздел I

Схема размещения рекламной конструкции на недвижимом имуществе, находящемся в частной собственности на территории муниципального образования город Новосибирск, с. Цемдолина, ул.Ленина, 7К на земельном участке с кадастровым номером 23:47:0111002:1594

Условные обозначения:

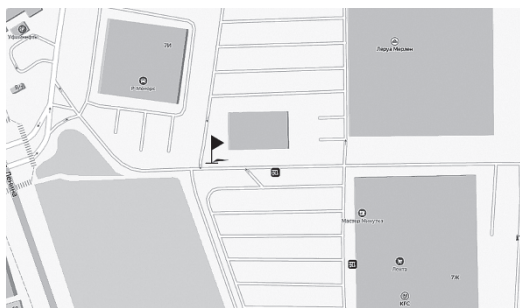

- место размещения рекламной конструкции

Раздел II
Карта размещения рекламной конструкции на недвижимом имуществе, находящемся в частной собственности на территории муниципального образования город Новоросси́йск, с. Цемдолина, ул.Ленина, 7К на земельном участке с кадастровым номером 23:47:0111002:1594



- рекламная конструкция типа щит

Раздел III
Фотомонтаж размещения рекламной конструкции на недвижимом имуществе, находящемся в частной собственности на территории муниципального образования город Новоросси́йск, с. Цемдолина, ул.Ленина, 7К на земельном участке с кадастровым номером 23:47:0111002:1594



Раздел IV
Типы и виды рекламных конструкций, технические характеристики

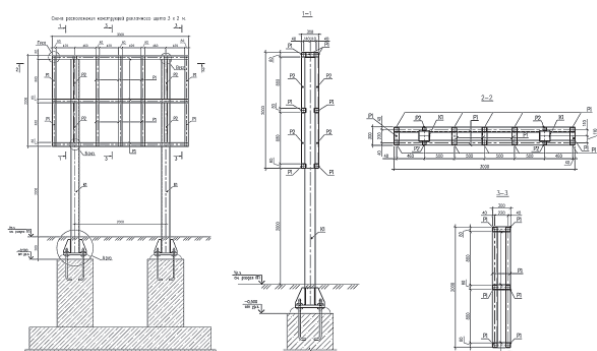

Раздел V
Перечень рекламных конструкций на недвижимом имуществе, находящемся в частной собственности на территории муниципального образования город Новоросси́йск, с. Цемдолина, ул.Ленина, 7К на земельном участке с кадастровым номером 23:47:0111002:1594



№ (сквозной)	1
№ (в пределах улицы)	1
Тип и вид рекламной конструкции	Щитовая конструкция (тотем)
Количество сторон	2
Площадь информационного поля, кв. м.	2,6
Адрес рекламной конструкции	г. Новоросси́йск, с.Цемдолина, ул.Ленина, 7К с кадастровым номером 23:47:0111002:1594

Способ доведения до потребителя рекламных сообщений	Неподвижный
Координаты рекламной конструкции в МСК-23	X - 446049.50 Y - 1279918.29

Приложение №4

УТВЕРЖДЕНО
постановлением администрации муниципального образования город Новоросси́йск
от 29.03.2024 №1377

Администрация муниципального образования
город Новоросси́йск

Схема размещения рекламной конструкции на недвижимом имуществе, находящемся в частной собственности на территории муниципального образования город Новоросси́йск, с. Цемдолина, ул.Ленина, 7К на земельном участке с кадастровым номером 23:47:0111002:1594

2024

Пояснительная записка к схеме размещения рекламной конструкции на территории муниципального образования город Новоросси́йск

В соответствии с частью 5.8. Федерального закона от 13 марта 2006 года № 38-ФЗ «О рекламе» органы местного самоуправления муниципальных районов или городских округов утверждают схемы размещения рекламных конструкций на земельных участках независимо от форм собственности, а также на зданиях или ином недвижимом имуществе, находящихся в собственности субъектов Российской Федерации или муниципальной собственности.

Схема размещения рекламных конструкций является документом, определяющим места размещения рекламных конструкций, типы и виды рекламных конструкций, установка которых допускается на данных местах.

Схема размещения рекламных конструкций должна соответствовать документам территориального планирования и обеспечивать соблюдение внешнего архитектурного облика сложившейся застройки, градостроительных норм и правил, требований безопасности и содержать карты размещения рекламных конструкций с указанием типов и видов рекламных конструкций, площади информационных полей и технических характеристик рекламных конструкций.

Схема размещения рекламных конструкций и вносимые в нее изменения подлежат предва-

рительному согласованию с уполномоченным органом исполнительной власти соответствующего субъекта Российской Федерации в порядке, установленном высшим исполнительным органом государственной власти данного субъекта Российской Федерации.

Схема размещения рекламных конструкций и вносимые в нее изменения подлежат опубликованию (обнародованию) в порядке, установленном для официального опубликования (обнародования) муниципальных правовых актов, и размещению на официальном сайте органа местного самоуправления муниципального района или органа местного самоуправления городского округа в информационно-телекоммуникационной сети "Интернет".

Раздел I

Схема размещения рекламной конструкции на недвижимом имуществе, находящемся в частной собственности на территории муниципального образования город Новоросси́йск, с. Цемдолина, ул.Ленина, 7К на земельном участке с кадастровым номером 23:47:0111002:1594



Условные обозначения:
- место размещения рекламной конструкции

Раздел II

Карта размещения рекламной конструкции на недвижимом имуществе, находящемся в частной собственности на территории муниципального образования город Новоросси́йск, с. Цемдолина, ул.Ленина, 7К на земельном участке с кадастровым номером 23:47:0111002:1594

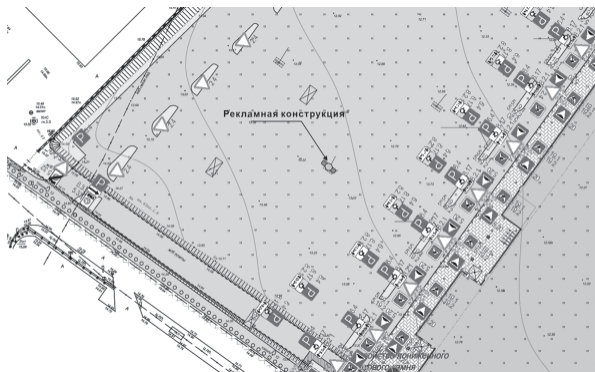

- рекламная конструкция типа щит

Раздел III

Фотомонтаж размещения рекламной конструкции на недвижимом имуществе, находящемся в частной собственности на территории муниципального образования город Новоросси́йск, с. Цемдолина, ул.Ленина, 7К на земельном участке с кадастровым номером 23:47:0111002:1594



Раздел IV

Типы и виды рекламных конструкций, технические характеристики

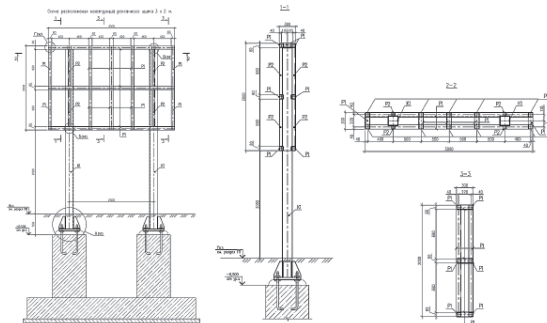

Раздел V

Перечень рекламных конструкций на недвижимом имуществе, находящемся в частной собственности на территории муниципального образования город Новоросси́йск, с. Цемдолина, ул.Ленина, 7К на земельном участке с кадастровым номером 23:47:0111002:1594



№ (сквозной)	1
№ (в пределах улицы)	1
Тип и вид рекламной конструкции	Щитовая конструкция (тотем)
Количество сторон	2
Площадь информационного поля, кв. м.	2,6
Адрес рекламной конструкции	г. Новоросси́йск, с.Цемдолина, ул.Ленина, 7К с кадастровым номером 23:47:0111002:1594
Способ доведения до потребителя рекламных сообщений	Неподвижный
Координаты рекламной конструкции в МСК-23	X - 446061.07 Y - 1279984.29

Приложение №4

УТВЕРЖДЕНО
постановлением администрации муниципального образования город Новоросси́йск
от 29.03.2024 №1377

Администрация муниципального образования
город Новоросси́йск

Схема размещения рекламной конструкции на недвижимом имуществе, находящемся в частной собственности на территории муниципального образования город Новоросси́йск, с. Цемдолина, ул.Ленина, 7К на земельном участке с кадастровым номером 23:47:0111002:1594

2024

Пояснительная записка к схеме размещения рекламной конструкции на территории муниципального образования город Новоросси́йск

В соответствии с частью 5.8. Федерального закона от 13 марта 2006 года № 38-ФЗ «О рекламе» органы местного самоуправления муниципальных районов или городских округов утверждают схемы размещения рекламных конструкций на зе-



мельных участках независимо от форм собственности, а также на зданиях или ином недвижимом имуществе, находящегося в собственности субъектов Российской Федерации или муниципальной собственности.

Схема размещения рекламных конструкций является документом, определяющим места размещения рекламных конструкций, типы и виды рекламных конструкций, установка которых допускается на данных местах.

Схема размещения рекламных конструкций должна соответствовать документам территориального планирования и обеспечивать соблюдение внешнего архитектурного облика сложившейся застройки, градостроительных норм и правил, требований безопасности и содержать карты размещения рекламных конструкций с указанием типов и видов рекламных конструкций, площади информационных полей и технических характеристик рекламных конструкций.

Схема размещения рекламных конструкций и вносимые в нее изменения подлежат предварительному согласованию с уполномоченным органом исполнительной власти соответствующего субъекта Российской Федерации в порядке, установленном высшим исполнительным органом государственной власти данного субъекта Российской Федерации.

Схема размещения рекламных конструкций и вносимые в нее изменения подлежат опубликованию (обнародованию) в порядке, установленном для официального опубликования (обнародования) муниципальных правовых актов, и размещению на официальном сайте органа местного самоуправления муниципального района или органа местного самоуправления городского округа в информационно-телекоммуникационной сети «Интернет».

Раздел I

Схема размещения рекламной конструкции на недвижимом имуществе, находящемся в частной собственности на территории муниципального образования город Новоросси́йск, с. Цемдолина, ул.Ленина, 7К на земельном участке с кадастровым номером 23:47:0111002:1594



Условные обозначения:
- место размещения рекламной конструкции

Раздел II

Карта размещения рекламной конструкции на недвижимом имуществе, находящемся в частной собственности на территории муниципального образования город Новоросси́йск, с. Цемдолина, ул.Ленина, 7К на земельном участке с кадастровым номером 23:47:0111002:1594



- рекламная конструкция типа щит

Раздел III

Фотомонтаж размещения рекламной конструкции на недвижимом имуществе, находящемся в частной собственности на территории муниципального образования город Новоросси́йск, с. Цемдолина, ул.Ленина, 7К на земельном участке с кадастровым номером 23:47:0111002:1594



Раздел IV

Типы и виды рекламных конструкций, технические характеристики

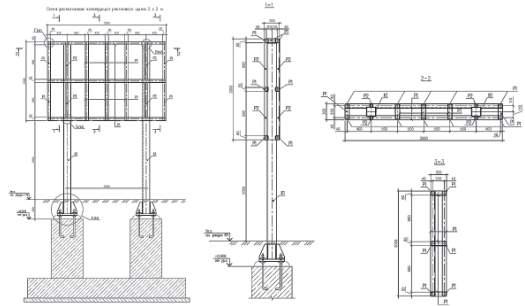

Раздел V

Перечень рекламных конструкций на недвижимом имуществе, находящемся в частной собственности на территории муниципального образования город Новоросси́йск, с. Цемдолина, ул.Ленина, 7К на земельном участке с кадастровым номером 23:47:0111002:1594



№ (сквозной)	1
№ (в пределах улицы)	1
Тип и вид рекламной конструкции	Щитовая конструкция (щит)
Количество сторон	2
Площадь информационного поля, кв. м.	6
Адрес рекламной конструкции	г. Новоросси́йск, с.Цемдолина, ул.Ленина, 7К с кадастровым номером 23:47:0111002:1594
Способ доведения до потребителя рекламных сообщений	Неподвижный
Координаты рекламной конструкции в МСК-23	X - 446092.98 Y - 1279967.40

Приложение №6

УТВЕРЖДЕНО
постановлением администрации муниципального образования город Новоросси́йск
от 29.03.2024 №1377

Администрация муниципального образования
город Новоросси́йск

Схема размещения рекламной конструкции на недвижимом имуществе, находящемся в частной собственности на территории муниципального образования город Новоросси́йск, с. Цемдолина, ул.Ленина, 7К на земельном участке с кадастровым номером 23:47:0111002:1594

2024

Пояснительная записка к схеме размещения рекламной конструкции на территории муниципального образования город Новоросси́йск

В соответствии с частью 5.8. Федерального закона от 13 марта 2006 года № 38-ФЗ «О рекламе» органы местного самоуправления муниципальных районов или городских округов утверждают схемы размещения рекламных конструкций на земельных участках независимо от форм собственности, а также на зданиях или ином недвижимом имуществе, находящегося в собственности субъектов Российской Федерации или муниципальной собственности.

Схема размещения рекламных конструкций является документом, определяющим места размещения рекламных конструкций, типы и виды рекламных конструкций, установка которых допускается на данных местах.

Схема размещения рекламных конструкций должна соответствовать документам территориального планирования и обеспечивать соблюдение внешнего архитектурного облика сложившейся застройки, градостроительных норм и правил, требований безопасности и содержать карты размещения рекламных конструкций с указанием типов и видов рекламных конструкций, площади информационных полей и технических характеристик рекламных конструкций.

Схема размещения рекламных конструкций и вносимые в нее изменения подлежат предварительному согласованию с уполномоченным органом исполнительной власти соответствующего субъекта Российской Федерации в порядке, установленном высшим исполнительным органом государственной власти данного субъекта Российской Федерации.

Схема размещения рекламных конструкций и вносимые в нее изменения подлежат опубликованию (обнародованию) в порядке, установленном для официального опубликования (обнародования) муниципальных правовых актов, и размещению на официальном сайте органа местного самоуправления муниципального района или органа местного самоуправления городского округа в информационно-телекоммуникационной сети «Интернет».

Раздел I

Схема размещения рекламной конструкции на недвижимом имуществе, находящемся в частной собственности на территории муниципального образования город Новоросси́йск, с. Цемдолина, ул.Ленина, 7К на земельном участке с кадастровым номером 23:47:0111002:1594

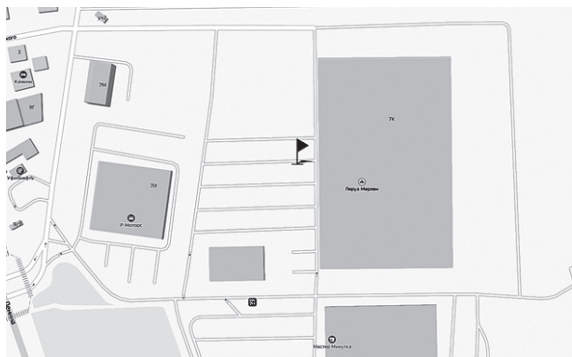

Условные обозначения:

- место размещения рекламной конструкции

Раздел II

Карта размещения рекламной конструкции на недвижимом имуществе, находящемся в частной собственности на территории муниципального образования город Новоросси́йск, с. Цемдолина, ул.Ленина, 7К на земельном участке с кадастровым номером 23:47:0111002:1594



- рекламная конструкция типа щит

Раздел III

Фотомонтаж размещения рекламной конструкции на недвижимом имуществе, находящемся в частной собственности на территории муниципального образования город Новоросси́йск, с. Цемдолина, ул.Ленина, 7К на земельном участке с кадастровым номером 23:47:0111002:1594

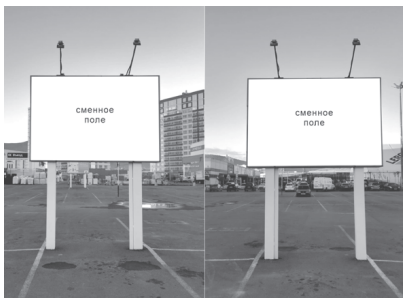

Раздел IV

Типы и виды рекламных конструкций, технические характеристики

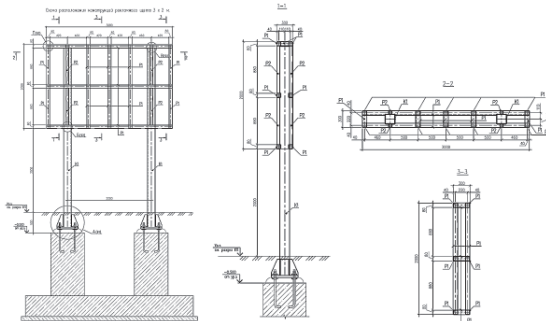

Раздел V

Перечень рекламных конструкций на недвижимом имуществе, находящемся в частной собственности на территории муниципального образования город Новоросси́йск, с. Цемдолина, ул.Ленина, 7К на земельном участке с кадастровым номером 23:47:0111002:1594



№ (сквозной)	1
№ (в пределах улицы)	1
Тип и вид рекламной конструкции	Щитовая конструкция (щит)
Количество сторон	2
Площадь информационного поля, кв. м.	12
Адрес рекламной конструкции	г. Новоросси́йск, с.Цемдолина, ул.Ленина, 7К с кадастровым номером 23:47:0111002:1594
Способ доведения до потребителя рекламных сообщений	Неподвижный
Координаты рекламной конструкции в МСК-23	X - 446082.66 Y - 1280009.85

Приложение №7

УТВЕРЖДЕНО
постановлением администрации муниципального образования город Новоросси́йск
от 29.03.2024 №1377

Администрация муниципального образования
город Новоросси́йск

Схема размещения рекламной конструкции на недвижимом имуществе, находящемся в частной собственности на территории муниципального образования город Новоросси́йск, с. Цемдолина, ул.Ленина, 7К на земельном участке с кадастровым номером 23:47:0111002:1594

2024

Пояснительная записка к схеме размещения рекламной конструкции на территории муниципального образования город Новоросси́йск

В соответствии с частью 5.8. Федерального закона от 13 марта 2006 года № 38-ФЗ «О рекламе» органы местного самоуправления муниципальных районов или городских округов утверждают схемы размещения рекламных конструкций на земельных участках независимо от форм собственности, а также на зданиях или ином недвижимом имуществе, находящихся в собственности субъектов Рос-

сийской Федерации или муниципальной собственности.

Схема размещения рекламных конструкций является документом, определяющим места размещения рекламных конструкций, типы и виды рекламных конструкций, установка которых допускается на данных местах.

Схема размещения рекламных конструкций должна соответствовать документам территориального планирования и обеспечивать соблюдение внешнего архитектурного облика сложившейся застройки, градостроительных норм и правил, требований безопасности и содержать карты размещения рекламных конструкций с указанием типов и видов рекламных конструкций, площади информационных полей и технических характеристик рекламных конструкций.

Схема размещения рекламных конструкций и вносимые в нее изменения подлежат предварительному согласованию с уполномоченным органом исполнительной власти соответствующего субъекта Российской Федерации в порядке, установленном высшим исполнительным органом государственной власти данного субъекта Российской Федерации.

Схема размещения рекламных конструкций и вносимые в нее изменения подлежат опубликованию (обнародованию) в порядке, установленном для официального опубликования (обнародования) муниципальных правовых актов, и размещению на официальном сайте органа местного самоуправления муниципального района или органа местного самоуправления городского округа в информационно-телекоммуникационной сети «Интернет».

Раздел I

Схема размещения рекламной конструкции на недвижимом имуществе, находящемся в частной собственности на территории муниципального образования город Новоросси́йск, с. Цемдолина, ул.Ленина, 7К на земельном участке с кадастровым номером 23:47:0111002:1594



Условные обозначения:
- место размещения рекламной конструкции

Раздел II

Карта размещения рекламной конструкции на недвижимом имуществе, находящемся в частной собственности на территории муниципального образования город Новоросси́йск, с. Цемдолина, ул.Ленина, 7К на земельном участке с кадастровым номером 23:47:0111002:1594



- рекламная конструкция типа щит

Раздел III

Фотомонтаж рекламной конструкции на недвижимом имуществе, находящемся в частной собственности на территории муниципального образования город Новоросси́йск, с. Цемдолина, ул.Ленина, 7К на земельном участке с кадастровым номером 23:47:0111002:1594

Раздел IV

Типы и виды рекламных конструкций, технические характеристики

Раздел V

Перечень рекламных конструкций на недвижимом имуществе, находящемся в частной собственности на территории муниципального образования город Новоросси́йск, с. Цемдолина, ул.Ленина, 7К на земельном участке с кадастровым номером 23:47:0111002:1594

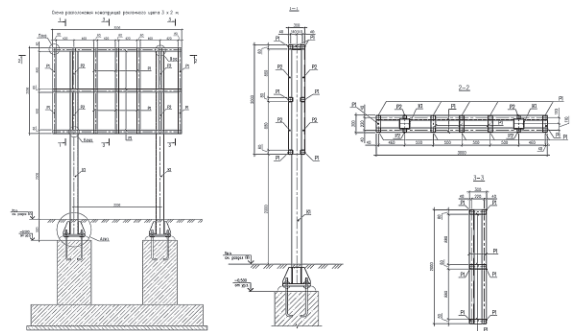
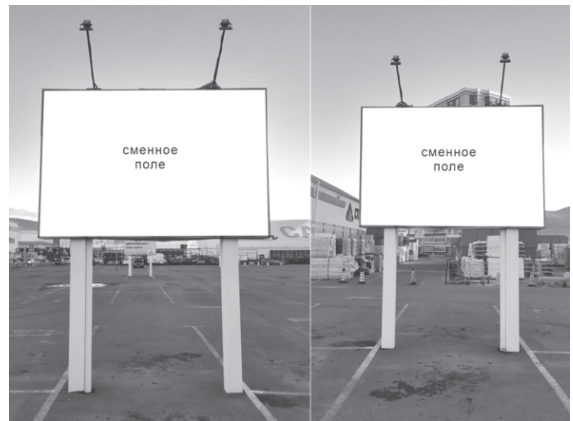

№ (сквозной)	1
№ (в пределах улицы)	1
Тип и вид рекламной конструкции	Щитовая конструкция (щит)
Количество сторон	2
Площадь информационного поля, кв. м.	12
Адрес рекламной конструкции	г. Новоросси́йск, с.Цемдолина, ул.Ленина, 7К с кадастровым номером 23:47:0111002:1594
Способ доведения до потребителя рекламных сообщений	Неподвижный
Координаты рекламной конструкции в МСК-23	X - 446108.92 Y - 1280033.30

Администрация
муниципального образования город Новоросси́йск

Постановление

от 29.03.2024 №1378

г. Новоросси́йск

Об определении уполномоченного органа по выплате компенсации



расходов на оплату жилого помещения, отопления и освещения педагогическим работникам муниципальных образовательных организаций, подведомственных управлению образования администрации муниципального образования город Новоросси́йск, и о признании утратившими силу отдельных постановлений администрации муниципального образования город Новоросси́йск

В соответствии с Федеральным законом Российской Федерации от 29 декабря 2012 года № 273-ФЗ «Об образовании в Российской Федерации», Законом Краснодарского края от 16 июля 2013 года № 2770-КЗ «Об образовании в Краснодарском крае», Законом Краснодарского края от 14 декабря 2006 года № 1141-КЗ «О мерах социальной поддержки, предоставляемых педагогическим работникам образовательных организаций, проживающим и работающим в сельских населенных пунктах, рабочих поселках (поселках городского типа) на территории Краснодарского края, по оплате жилых помещений, отопления и освещения», во исполнение постановления главы администрации (губернатора) Краснодарского края от 11 мая 2011 года № 475 «О предоставлении мер социальной поддержки педагогическим работникам образовательных организаций, проживающим и работающим в сельских населенных пунктах, рабочих поселках (поселках городского типа) на территории Краснодарского края, по оплате жилых помещений, отопления и освещения» на основании статей 34, 44 Устава муниципального образования город Новоросси́йск **постановляю:**

1. Определить уполномоченным органом по выплате компенсации расходов на оплату жилого помещения, отопления и освещения педагогическим работникам муниципальных образовательных организаций, расположенных на территории муниципального образования город Новоросси́йск, управление образования администрации муниципального образования город Новоросси́йск.
2. Наделить муниципальные образовательные организации, расположенные в сельских населенных пунктах муниципального образования город Новоросси́йск, подведомственные управлению образования администрации муниципального образования город Новоросси́йск, полномочиями по сбору документов, их проверке и оценке доказательств, подтверждающих наличие или отсутствие оснований и условий, необходимых для предоставления мер социальной поддержки в виде компенсации расходов на оплату жилого помещения, отопления и освещения.
3. Управлению образования администрации муниципального образования город Новоросси́йск обеспечить образование рабочей комиссии для решения спорных вопросов, возникающих при предоставлении мер социальной поддержки в виде компенсации расходов на оплату жилого помещения, отопления и освещения.
4. Признать утратившими силу:
 - 4.1. Постановление администрации муниципального образования город Новоросси́йск от 6 сентября 2021 года № 5430 «Об утверждении порядка и условий предоставления мер социальной поддержки педагогическим работникам образовательных организаций, проживающим и работающим в сельских населенных пунктах муниципального образования город Новоросси́йск по оплате жилых помещений, отопления и освещения».
 - 4.2. Постановление администрации муниципального образования город Новоросси́йск от 12 сентября 2022 года № 5277 «О внесении изменений в постановление администрации муниципального образования город Новоросси́йск от 6 сентября 2021 года № 5430 «Об утверждении порядка и условий предоставления мер социальной поддержки педагогическим работникам образовательных организаций, проживающим и работающим в сельских населенных пунктах муниципального образования город Новоросси́йск по оплате жилых помещений, отопления и освещения».
5. Отделу информационной политики и средств массовой информации опубликовать настоящее постановление в печатном бюллетене «Вестник муниципального образования город Новоросси́йск» и разместить на официальном сайте администрации муниципального образования город Новоросси́йск.
6. Контроль за целевым использованием бюджетных средств возложить на начальника управления образования администрации муниципального образования город Новоросси́йск Середу Е.И.
7. Контроль за исполнением настоящего постановления возложить на заместителя главы муниципального образования Майорову Н.В.
8. Постановление вступает в силу со дня его официального опубликования.

И.о. главы муниципального образования
Э.А.Кальченко

Администрация
муниципального образования город Новоросси́йск

Постановление

от 29.03.2024 №1379

г. Новоросси́йск

О проведении специализированной ярмарки по реализации винодельческой продукции на территории муниципального образования город Новоросси́йск по адресу: набережная имени Адмирала Серебрякова, в районе памятника «Дарующая воду» в период с 19 июля 2024 года по 1 августа 2024 года

В соответствии с Федеральным законом от 6 октября 2003 года №131-ФЗ «Об общих прин-

ципах организации местного самоуправления в Российской Федерации», Федеральным законом от 28 декабря 2009 года №381-ФЗ «Об основах государственного регулирования торговой деятельности в Российской Федерации», Законом Краснодарского края от 1 марта 2011 года №2195-КЗ «Об организации деятельности розничных рынков, ярмарок и агропромышленных выставок-ярмарок на территории Краснодарского края», постановлением администрации муниципального образования город Новоросси́йск от 11 декабря 2020 года №6122 «О проведении ярмарок и агропромышленных выставок-ярмарок на территории муниципального образования город Новоросси́йск», на основании поручения Губернатора Краснодарского края Кондратьева В.И., данного 31 мая 2023 года на совещании о текущей ситуации и проблемных вопросах в виноградарско-винодельческой отрасли Краснодарского края, руководствуясь статьей 34 Устава муниципального образования город Новоросси́йск, **постановляю:**

1. Провести на территории муниципального образования город Новоросси́йск специализированную ярмарку по реализации винодельческой продукции (далее - ярмарка) в соответствии с поданной заявкой:
 - 1.1. Организатор ярмарки - ООО «Городские праздники», юридический адрес: город Москва, Кутузовский проспект, д. 23, корп. 1, кв. 116.
 - 1.2. Место проведения ярмарки: город Новоросси́йск, набережная имени Адмирала Серебрякова, в районе памятника «Дарующая воду».
 - 1.3. Срок и время проведения ярмарки: с 19 июля 2024 года по 1 августа 2024 года, с 12:00 до 21:00.
2. Организатору ярмарки рекомендовать:
 - 2.1. Составить и утвердить план проведения ярмарки.
 - 2.2. Определить режим работы, порядок организации ярмарки и порядок предоставления торговых мест на ярмарке.
 - 2.3. Провести работы по благоустройству площадки ярмарки и обеспечить надлежащее санитарно-техническое состояние территории ярмарки.
 - 2.4. Разместить в доступном для обозрения месте вывеску с информацией об организаторе ярмарки, участниках ярмарки.
 - 2.5. Установить измерительные приборы в целях проверки покупателями правильности цены, меры и веса приобретенных товаров.
 - 2.6. Обеспечить меры по охране общественного порядка во время проведения ярмарки.
3. Отделу информационной политики и средств массовой информации администрации муниципального образования город Новоросси́йск опубликовать настоящее постановление в печатном бюллетене «Вестник муниципального образования город Новоросси́йск» и разместить на официальном сайте администрации муниципального образования город Новоросси́йск.
4. Контроль за исполнением настоящего постановления возложить на заместителя главы муниципального образования Кальченко Э.А.
5. Постановление вступает в силу со дня его подписания.

И.о. главы муниципального образования
Э.А.Кальченко

Администрация
муниципального образования город Новоросси́йск

Постановление

от 29.03.2024 №1381

г. Новоросси́йск

О внесении изменений в постановление администрации муниципального образования город Новоросси́йск от 30 декабря 2016 года № 11003 «Об утверждении муниципальной программы муниципального образования город Новоросси́йск «Комплексное развитие городского хозяйства на территории муниципального образования город Новоросси́йск на 2017 - 2019 годы» и признании утратившим силу постановления администрации муниципального образования город Новоросси́йск от 21 февраля 2024 года № 801

В целях обеспечения устойчивого развития городского хозяйства муниципального образования город Новоросси́йск, в соответствии с постановлением администрации муниципального образования город Новоросси́йск от 22 февраля 2024 года № 826 «О внесении изменений в постановление администрации муниципального образования город Новоросси́йск от 30 декабря 2019 года № 6600 «Об утверждении Порядка принятия решения о разработке, формировании, реализации и оценке эффективности реализации муниципальных программ муниципального образования город Новоросси́йск», руководствуясь статьями 16, 37, 43 Федерального закона от 6 октября 2003 года № 131-ФЗ «Об общих принципах организации местного самоуправления в Российской Федерации», статьей 34 Устава муниципального образования город Новоросси́йск, **постановляю:**

1. Внести изменения в постановление администрации муниципального образования город Новоросси́йск от 30 декабря 2016 года № 11003 «Об утверждении муниципальной программы муниципального образования город Новоросси́йск «Комплексное развитие городского хозяйства на территории муниципального образования город Новоросси́йск на 2017 - 2019 годы»:
- 1.1. В заголовке постановления и приложений слова «Комплексное развитие городского хозяйства на территории муниципального образования город Ново-



российск на 2017 - 2019 годы» заменить словами «Комплексное развитие городского хозяйства на территории муниципального образования город Новоросси́йск на 2017 - 2024 годы».

- 1.2. Утвердить «Паспорт муниципальной программы «Комплексное развитие городского хозяйства на территории муниципального образования город Новоросси́йск на 2017 - 2024 годы» в новой редакции (приложение № 1).
- 1.3. Утвердить «Паспорт муниципальной подпрограммы № 1 «Жилищное хозяйство» в новой редакции (приложение № 2).
- 1.4. Утвердить «Паспорт муниципальной подпрограммы № 2 «Коммунальное хозяйство» в новой редакции (приложение № 3).
- 1.5. Утвердить «Паспорт муниципальной подпрограммы № 3 «Благоустройство города» в новой редакции (приложение № 4).
- 1.6. Утвердить «Паспорт муниципальной подпрограммы № 4 «Дорожное хозяйство» в новой редакции (приложение № 5).
- 1.7. Утвердить «Паспорт муниципальной подпрограммы № 5 «Прочие программные мероприятия» в новой редакции (приложение № 6).
- 1.8. Утвердить «Паспорт муниципальной подпрограммы № 6 «Охрана окружающей среды» в новой редакции (приложение № 7).
- 1.9. Утвердить «Паспорт муниципальной подпрограммы № 7 «Предупреждение и ликвидация болезней животных, их лечение» в новой редакции (приложение № 8).
- 1.10. Утвердить «Паспорт муниципальной подпрограммы № 8 «Устойчивое развитие сельских территорий муниципального образования город Новоросси́йск» в новой редакции (приложение № 9).
- 1.11. Утвердить «Цели, задачи, целевые показатели реализации муниципальной программы «Комплексное развитие городского хозяйства на территории муниципального образования город Новоросси́йск на 2017 - 2024 годы» в новой редакции (приложение № 10).
- 1.12. Утвердить «Обоснование ресурсного обеспечения муниципальной программы «Комплексное развитие городского хозяйства на территории муниципального образования город Новоросси́йск на 2017 - 2024 годы» в новой редакции (приложение № 11).
- 1.13. Утвердить «Перечень основных мероприятий муниципальной программы «Комплексное развитие городского хозяйства на территории муниципального образования город Новоросси́йск на 2017 - 2024 годы» в новой редакции (приложение № 12).
2. Продлить срок действия муниципальной программы «Комплексное развитие городского хозяйства на территории муниципального образования город Новоросси́йск на 2017 - 2019 годы», утвержденной постановлением администрации муниципального образования город Новоросси́йск от 30 декабря 2016 года № 11003 «Об утверждении муниципальной программы «Комплексное развитие городского хозяйства на территории муниципального образования город Новоросси́йск на 2017 - 2019 годы», до 2024 года.
3. Признать утратившим силу постановление администрации муниципального образования город Новоросси́йск от 21 февраля 2024 года № 801 «О внесении изменений в постановление администрации муниципального образования город Новоросси́йск от 30 декабря 2016 года № 11003 «Об утверждении муниципальной программы муниципального образования город Новоросси́йск «Комплексное развитие городского хозяйства на территории муниципального образования город Новоросси́йск на 2017 - 2019 годы» и признании утратившим силу постановления администрации муниципального образования город Новоросси́йск от 29 декабря 2023 года № 6357».
4. Отделу информационной политики и средств массовой информации опубликовать настоящее постановление в печатном бюллетене «Вестник муниципального образования город Новоросси́йск» и разместить на официальном сайте администрации и городской Думы муниципального образования город Новоросси́йск.
5. Контроль за выполнением настоящего постановления возложить на и. о. заместителя главы муниципального образования Сопелиди С.В.
6. Постановление вступает в силу со дня его подписания.

И.о. главы муниципального образования
Э.А.Кальченко

Приложение №1

УТВЕРЖДЕНО
постановлением администрации муниципального образования город Новоросси́йск
от 29.03.2024 №1381

Паспорт муниципальной программы «Комплексное развитие городского хозяйства на территории муниципального образования город Новоросси́йск на 2017-2024 годы»

Координатор муниципальной программы	Управление городского хозяйства администрации муниципального образования город Новоросси́йск.
Координатор подпрограмм	Управление городского хозяйства администрации муниципального образования город Новоросси́йск.
Исполнители мероприятий муниципальной программы	Управление городского хозяйства администрации муниципального образования город Новоросси́йск. Муниципальное казенное учреждение «Управление жилищно-коммунального хозяйства города» муниципального образования город Новоросси́йск. Муниципальное бюджетное учреждение «Центр озеленения и благоустройства»

Муниципального образования город Новоросси́йск. Муниципальное бюджетное учреждение «Центр благоустройства» муниципального образования город Новоросси́йск. Муниципальное казенное учреждение «Центр бухгалтерского и экономического обслуживания» муниципального образования город Новоросси́йск. Управление имущественных и земельных отношений администрации муниципального образования город Новоросси́йск. МБУ «Комплексное содержание территорий» муниципального образования город Новоросси́йск. Внутригородские районы муниципального образования город Новоросси́йск.	Муниципального образования город Новоросси́йск. Муниципальное бюджетное учреждение «Центр благоустройства» муниципального образования город Новоросси́йск. Муниципальное казенное учреждение «Центр бухгалтерского и экономического обслуживания» муниципального образования город Новоросси́йск. Управление имущественных и земельных отношений администрации муниципального образования город Новоросси́йск. МБУ «Комплексное содержание территорий» муниципального образования город Новоросси́йск. Внутригородские районы муниципального образования город Новоросси́йск.
Подпрограммы муниципальной программы	Жилищное хозяйство. Коммунальное хозяйство. Благоустройство города. Дорожное хозяйство. Прочие программные мероприятия. Охрана окружающей среды. Предупреждение и ликвидация болезней животных. Устойчивое развитие сельских территорий муниципального образования город Новоросси́йск.
Проекты в составе муниципальной программы	«Интерактивная экспозиция «Ноль отходов». Срок исполнения: 2021-2022 годы. «Городское пространство в рекламе». Срок исполнения: 2021 год.
Цель муниципальной программы	Создание комфортных и безопасных условий проживания граждан на территории муниципального образования город Новоросси́йск.
Задачи муниципальной программы	Обеспечение соответствия жилищной, коммунальной и транспортной инфраструктуры стандартам качества, обеспечивающим безопасные и комфортные условия проживания граждан. Повышение уровня благоустройства муниципального образования город Новоросси́йск. Проведение комплекса мероприятий по озеленению и санитарному содержанию муниципального образования город Новоросси́йск. Повышение уровня благоустройства муниципального образования город Новоросси́йск. Проведение комплекса мероприятий по озеленению муниципального образования город Новоросси́йск. Повышение эффективности управления отраслью городского хозяйства.
Перечень целевых показателей муниципальной программы	Процент удовлетворенности населения уровнем благоустройства муниципального образования город Новоросси́йск. Доля аварийного жилищного фонда в общем количестве многоквартирных домов. Площадь квартир, принятых к бюджетному учету, по которым предусмотрены средства на уплату взносов на капитальный ремонт. Доля нуждающихся в ремонте (реконструкции) систем водоснабжения к общей протяженности систем водоснабжения. Доля оборудованных светодиодными конструкциями троллейбусных опор к общему количеству троллейбусных опор на территории муниципального образования город Новоросси́йск. Количество улиц, на которых запланировано устройство и ремонт наружного освещения на территории муниципального образования город Новоросси́йск. Увеличение доли площади зеленых насаждений общего пользования в сравнении с общей площадью, нуждающихся в озеленении территории муниципального образования город Новоросси́йск. Доля обустроенных спортивных площадок к общему количеству спортивных площадок на территории муниципального образования город Новоросси́йск. Доля площади обустроенных пешеходных переходов и тротуаров общего пользования к общей площади пешеходных переходов и тротуаров общего пользования муниципального образования город Новоросси́йск. Доля протяженности автомобильных дорог общего пользования



местного значения, не отвечающих нормативным требованиям, в общей протяженности автомобильных дорог общего пользования местного значения. Доля произведенных расходов на управление программой от предусмотренного общего объема. Доля обработанной территории от подлежащей обработке общей территории муниципального образования город Новоросси́йск. Выполнение плана по подбору и утилизации павших животных в полном объеме. Увеличение доли площади зеленых насаждений общего пользования сельских округов в сравнении с общей площадью зеленых насаждений сельских округов прошлого года. Доля систем ливнеотведения общего пользования местного значения сельских округов, нуждающихся в ремонте (реконструкции), к доле общей протяженности систем ливнеотведения общего пользования местного значения сельских округов. Процент горения уличного освещения сельских округов. Доля площади обустроенных пешеходных переходов общего пользования сельских округов к общей площади пешеходных переходов и тротуаров общего пользования сельских округов муниципального образования город Новоросси́йск. Доля протяженности автомобильных дорог общего пользования местного значения сельских округов, не отвечающих нормативным требованиям, в общей протяженности автомобильных дорог общего пользования местного значения сельских округов. Уровень исполнения мероприятий по оплате взносов на капитальный ремонт. Исполнение решений суда по устранению недостатков, выявленных после введения МКД в эксплуатацию. Доля улиц, на которых реализуются мероприятия по наружному освещению к общему количеству улиц на территории муниципального образования город Новоросси́йск. Протяженность отремонтированных, построенных и реконструированных линий наружного освещения. Увеличение доли площади цветников и зеленых насаждений в сравнении с аналогичным периодом прошлого года. Доля кладбищ, соответствующих СанПиНу 2.1.3684-21, к общему количеству кладбищ муниципального образования город Новоросси́йск. Доля улиц, на которых реализуются мероприятия по ремонту, устройству и реконструкции систем ливнеотведения в текущем году к общему количеству улиц муниципального образования город Новоросси́йск. Доля очистки муниципальной территории от мусора. Доля объема вывезенного мусора в текущем периоде в сравнении с аналогичным периодом прошлого года. Количество реализованных мероприятий по благоустройству общественных и дворовых территорий, в том числе: пешеходные зоны, зеленые зоны, парки, скверы, стелы, площадки, зоны отдыха, набережные, контейнерные площадки, детские и спортивные площадки, придомовые территории. Уровень исполнения мероприятий, направленных на благоустройство города. Качество оказанных муниципальных услуг. Увеличение доли заасфальтированной территории в сравнении с прошлым периодом.

Этапы и сроки реализации

Срок реализации 2017-2024 годы. Реализуется в два этапа. 1-й этап - 2017-2019 годы. 2-й этап - 2020-2024 годы.

Объемы бюджетных ассигнований

Общий объём бюджетных ассигнований на реализацию муниципальной программы составляет:
I этап реализации муниципальной программы - всего 3390686,4 тыс. рублей:
2017 год - 892725,0 тыс. рублей;
2018 год - 1037958,6 тыс. рублей;
2019 год - 1460002,8 тыс. рублей.
II этап реализации муниципальной программы - всего 4353306,8 тыс. рублей:
2020 год - 766483,9 тыс. рублей;
2021 год - 777293,2 тыс. рублей;
2022 год - 794286,2 тыс. рублей;
2023 год - 911292,3 тыс. рублей;
2024 год - 1103951,2 тыс. рублей.
(Объемы финансирования мероприятий

программы уточняются в установленном порядке при внесении изменений в бюджет).

Контроль за выполнением муниципальной программы Управление городского хозяйства администрации муниципального образования город Новоросси́йск.

1. Характеристика текущего состояния и прогноз развития соответствующей сферы реализации муниципальной программы

Жилищно-коммунальное хозяйство представляет собой отрасль сферы услуг и важнейшую часть территориальной инфраструктуры, определяющую условия жизнедеятельности человека, прежде всего комфортности жилища, его инженерного благоустройства, качества и надежности услуг, от которых зависит состояние здоровья, уровень жизни и социальный климат.

Создание комфортных условий в домах горожан напрямую зависит от уровня и качества функционирования городских коммунальных служб.

Обеспечение надежности функционирования систем жизнеобеспечения, развитие жилищно-коммунального хозяйства при поддержании баланса экономических интересов всех субъектов взаимоотношений является одним из приоритетных направлений экономической и социальной политики администрации муниципального образования город Новоросси́йск.

Реализация муниципальной программы «Комплексное развитие городского хозяйства на территории муниципального образования город Новоросси́йск» (далее - муниципальная программа) предусматривает дальнейшую реализацию мероприятий по развитию социальной и инженерной инфраструктуры, благоустройству и озеленению территории муниципального образования город Новоросси́йск, обеспечивающих возрастающие потребности в качественном улучшении жизни населения муниципального образования город Новоросси́йск.

Экономика муниципального образования город Новоросси́йск напрямую зависит от эффективности работы транспортной инфраструктуры. Автомобильные дороги местного значения составляют важнейшую часть транспортной инфраструктуры муниципального образования город Новоросси́йск. Общая протяженность автомобильных дорог общего пользования составляет 779,7 км, в том числе: федерального значения - 50 км, регионального значения - 80,5 км, местного значения - 649,2 км, из них протяженность дорог с асфальтобетонным и цементобетонным покрытием - 447,9 км, с гравийным покрытием - 102,4 км, грунтовые дороги - 68,3 км. Доля протяженности дорог местного значения без твердого покрытия составляет 26,3%.

Сеть автомобильных дорог местного значения обеспечивает перевозки промышленных и сельскохозяйственных грузов, работу морского порта, пассажирские перевозки. Поэтому без надлежащего уровня их транспортно-эксплуатационного состояния невозможно повышение инвестиционной привлекательности города и достижение устойчивого экономического роста.

В последние годы администрация муниципального образования город Новоросси́йск активно уделяет внимание и состоянию объектов дорожного хозяйства на территориях сельских округов, выполняются работы по асфальтированию, грейдированию, ямочному ремонту сельских дорог.

Одной из наиболее серьезных проблем инженерно-коммунальной инфраструктуры в муниципальном образовании город Новоросси́йск является высокая степень износа основных фондов, стагнация структурного развития сферы жилищно-коммунального хозяйства. Износ объектов водоснабжения и водоотведения составляет 59 %, что увеличивает количество аварий и повреждений на один километр сетей и является не только негативным социальным фактором, но и увеличивает затраты на восстановление основных фондов.

Общая площадь зеленых насаждений в пределах городской черты составляет 1619 га, из них на парки, сады, скверы, бульвары, дворы приходится 334 га. Ежегодно проводятся ухаживающие работы за зелеными насаждениями, посадка цветов, высадка деревьев, содержание газонов.

Не в меньшей мере актуальна и проблема санитарной уборки территории муниципального образования город Новоросси́йск. Одной из основных экологических проблем муниципального образования город Новоросси́йск является проблема обращения с твердыми коммунальными отходами (далее - ТКО). В настоящее время с учетом возрастающего потока отдыхающих весьма актуален вопрос утилизации, сбора и вывоза ТКО. Ежегодно на территории муниципального образования город Новоросси́йск образуется более 170 тыс. тонн ТКО, которые вывозятся на полигоны ООО «Терра-Н» и МУП «Полигон».

Недостаточная пропускная способность сетей водоотведения и отсутствие дублирующих коллекторов способствует попаданию загрязненных ливневых вод в бухту муниципального образования. В целях улучшения экологии и обеспечения санитарной эпидемиологической безопасности населения необходима реконструкция действующих и строительство новых сетей ливневой канализации.

1. Цели, задачи, целевые показатели, сроки и этапы реализации муниципальной программы

Целью муниципальной программы является создание комфортных и безопасных условий проживания граждан на территории муниципального образования город Новоросси́йск.

Для достижения цели, поставленной муниципальной программой, необходимо решение следующих задач:
обеспечение соответствия жилищной, коммунальной и транспортной инфраструктуры стандартам качества, обеспечивающим безопасные и комфортные условия проживания граждан;
повышение уровня благоустройства муниципального образования город Новоросси́йск;
проведение комплекса мероприятий по озеленению и санитарному содержанию муниципального образования город Новоросси́йск;
повышение уровня благоустройства муниципального образования город Новоросси́йск;
проведение комплекса мероприятий по озеленению муниципального образования город Новоросси́йск;
повышение эффективности управления отраслью городского хозяйства. Реализация мероприятий муниципальной программы обеспечит:
уплату взносов на капитальный ремонт по жилым помещениям, находящихся в собственности муниципального образования город Новоросси́йск;
увеличение количества улиц обустроенных линиями наружного освещения;
увеличение доли площади зеленых насаждений общего пользования;
увеличение доли благоустроенных детских игровых и спортивных площадок



на территории муниципального образования город Новоросси́йск; увеличение процента горения уличного освещения; уменьшение доли систем ливнеотведения, нуждающихся в ремонте (реконструкции); повышение эффективности управления отраслью городского хозяйства; увеличение доли обработанной территории от подлежащей обработке общей территории муниципального образования город Новоросси́йск; выполнение плана по подбору и утилизации павших животных в полном объеме.

Целевые показатели рассчитываются МКУ «Управление ЖКХ города» определяются по следующим формулам:

- 1 Процент удовлетворенности населения уровнем благоустройства муниципального образования город Новоросси́йск Данные предоставляются на основании социологического опроса населения.
- 2 Доля аварийного жилищного фонда в общем количестве многоквартирных домов, (Д)
где:
Ажф - количество многоквартирных домов, включенных в аварийный жилой фонд;
ОКмкд - общее количество многоквартирных домов.
- 3 Площадь квартир, принятых к бюджетному учету, по которым предусмотрены средства на уплату взносов на капитальный ремонт.
Площадь квартир - жилые помещения, находящиеся в собственности муниципального образования, по которым предусмотрены средства на уплату взносов на капитальный ремонт.
- 4 Доля протяженности нуждающихся в ремонте (реконструкции) систем водоснабжения к общей протяженности систем водоснабжения, (Д)
где:
СВнр - протяженность системы водоснабжения, нуждающейся в ремонте;
Своп - общая протяженность систем водоснабжения.
- 5 Доля оборудованных светодиодными конструкциями троллейбусных опор к общему количеству троллейбусных опор. (Д)
где:
Оско - оборудованные светодиодными конструкциями троллейбусные опоры;
Окоп - общее количество троллейбусных опор.
- 6 Количество улиц (участков улиц), на которых запланировано устройство и ремонт наружного освещения на территории муниципального образования Количество улиц, на которых планируется устройство и ремонт линий наружного освещения согласно производственному плану и заключенным контрактам.
- 7 Увеличение доли площади зеленых насаждений общего пользования в сравнении с общей площадью нуждающихся в озеленении территории муниципального образования
где:
П озн - площадь высаженных зеленых насаждений в текущем году;
П озн - площадь, нуждающаяся в озеленении.
- 8 Доля площади обустроенных пешеходных переходов и тротуаров общего пользования к общей площади пешеходных переходов и тротуаров общего пользования муниципального образования город Новоросси́йск, (Д)
где:
Попп - площадь обустроенных пешеходных переходов и тротуаров;
Поп - общая площадь муниципальных пешеходных переходов и тротуаров.
- 9 Доля благоустроенных спортивных площадок к общему количеству спортивных площадок на территории муниципального образования город Новоросси́йск, (Д)
где:
Кбдп-количество благоустроенных спортивных площадок;
Косп - общее количество спортивных площадок.
- 10 Процент горения установок уличного освещения
Данные предоставляются МБУ «Центр Благоустройства»
- 11 Доля протяженности систем ливнеотведения, нуждающихся в ремонте (реконструкции), к общей протяженности ливнеотведения, (Д)
где:
СЛнр - протяженность системы ливнеотведения, нуждающейся в ремонте;
СЛоп - общая протяженность систем ливнеотведения.
- 12 Доля протяженности автомобильных дорог общего пользования местного значения, не отвечающих нормативным требованиям, в общей протяженности автомобильных дорог общего пользования местного значения, (Д)
где:
ПДнот - протяженность автомобильных дорог общего пользования местного значения, не отвечающих нормативным требованиям;
ОПД - общая протяженность автомобильных дорог общего пользования местного значения.
- 13 Доля площади кладбищ, соответствующих СанПиНу 2.1.3684-21, к общей площади кладбищ муниципального образования город Новоросси́йск
где:
Кс - площадь кладбищ, соответствующих СанПиНу;
Ко - общая площадь кладбищ муниципального образования город Новоросси́йск.
- 14 Доля произведенных расходов на управление программой от запланированного объема расходов на управление программой, (Д)
где:
ПРуп - произведенные расходы на управление программой;
ПРпоо - запланированный объем расходов на управление программой.
- 15 Доля обработанной территории от подлежащей обработке общей территории муниципального образования город Новоросси́йск, (Д)
где:
Пот - площадь обработанной территории;
Ппоб - площадь территории, подлежащей обработке на территории муниципального образования город Новоросси́йск.
- 16 Выполнение плана по подбору и утилизации павших животных в полном объеме, (ВП)
где:
Фпуж - фактический показатель по подбору и утилизации павших животных;
Ппуж - плановый показатель по подбору и утилизации павших животных.

- 17 Увеличение доли площади зеленых насаждений общего пользования сельских округов в сравнении с общей площадью зеленых насаждений сельских округов прошлого года, (Д)
где:
Кзнт - количество высаженных зеленых насаждений в текущем году;
Кзпн - количество высаженных зеленых насаждений в прошлом году.
- 18 Процент горения установок уличного освещения сельских округов
Данные предоставляются МБУ «Центр Благоустройства».
- 19 Доля протяженности систем ливнеотведения сельских округов, нуждающихся в ремонте (реконструкции), к общей протяженности ливнеотведения сельских округов, (Д)
где:
СЛнр - протяженность системы ливнеотведения сельских округов, нуждающихся в ремонте;
СЛоп - общая протяженность систем ливнеотведения сельских округов.
- 20 Доля площади обустроенных пешеходных переходов и тротуаров сельских округов общего пользования к общей площади пешеходных переходов и тротуаров сельских округов общего пользования муниципального образования город Новоросси́йск, (Д)
где:
Попп - площадь обустроенных пешеходных переходов и тротуаров сельских округов;
Поп - общая площадь муниципальных пешеходных переходов и тротуаров сельских округов.
- 21 Доля протяженности автомобильных дорог общего пользования местного значения сельских округов, не отвечающих нормативным требованиям, в общей протяженности автомобильных дорог общего пользования местного значения сельских округов, (Д)
где:
ПДнот - протяженность автомобильных дорог общего пользования местного значения сельских округов, не отвечающих нормативным требованиям;
ОПД - общая протяженность автомобильных дорог общего пользования местного значения сельских округов.
- 22 Уровень исполнения мероприятий по оплате взносов на капитальный ремонт Целевой показатель рассчитывается на основании процента оплаченных взносов по кап.ремонту по всем квартирам, принятым к бюджетному учету по договорам соц. найма.
Количество квартир, по которым оплачивают взносы на капитальный ремонт на 2023 - 2290 ед.
- 23 Исполнение решений суда по устранению недостатков, выявленных после введения МКД в эксплуатацию
Целевой показатель рассчитывается на основании количества решений суда по устранению недостатков, выявленных после введения МКД в эксплуатацию.
- 24 Доля улиц, на которых реализуются мероприятия по наружному освещению, к общему количеству улиц на территории муниципального образования город Новоросси́йск, (Д)
где:
Крно-количество улиц, на которых реализованы мероприятия по наружному освещению в прошлых периодах (базовое значение на конец 2023-1158 ед.);
Кпно-количество улиц, на которых запланированы мероприятия по наружному освещению в текущем году;
Кув - количество улиц на территории муниципального образования город Новоросси́йск (2023 год - 2541 ед.).
- 25 Протяженность отремонтированных, построенных и реконструированных линий наружного освещения Целевой показатель рассчитывается на основании запланированных и выполненных работ по устройству, ремонту и реконструкции линий наружного освещения по локально-сметным расчетам.
- 26 Увеличение доли содержания площади цветников и зеленых насаждений в сравнении с аналогичным периодом прошлого года, (Д)
где:
Поз-площадь содержания цветников, и газонов текущего года;
Позп-площадь содержания цветников и газонов прошлого года (базовое значение 2023 года - 70924 м2).
- 27 Доля кладбищ, соответствующих СанПиНу 2.1.3684-21, к общему количеству кладбищ муниципального образования город Новоросси́йск, (Д)
где:
Кс-количество кладбищ соответствующих СанПиНу;
Ко - общее количество кладбищ на территории муниципального образования город Новоросси́йск (2023 - 22 ед.).
- 28 Доля улиц, на которых реализуются мероприятия по ремонту, устройству и реконструкции систем ливнеотведения в текущем году к общему количеству улиц муниципального образования город Новоросси́йск, (Д)
где:
Кум-количество улиц, на которых реализуются мероприятия по ремонту, реконструкции и устройству ливнеотведения в текущем году;
Кув-общее количество улиц на территории муниципального образования город Новоросси́йск (2023 год - 2541 ед.).
- 29 Доля очистки муниципальной территории от мусора, (Д)
где:
Мв - объем вывезенного мусора в соответствии с актами выполненных работ;
Мп-объем мусора, который подлежит уборке в соответствии с условиями муниципального контракта.
- 30 Доля объема вывезенного мусора в текущем периоде в сравнении с аналогичным периодом прошлого года, (Д)
где:
Мтп - объем вывезенного мусора в отчетном году;
Мпп-объем мусора вывезенный в прошлом периоде (за 2023 год - 102334 м3).
- 31 Количество реализованных мероприятий по благоустройству общественных и дворовых территорий, в том числе: пешеходные зоны, зеленые зоны, парки, скверы, стелы, площади, зоны отдыха, набережные, контейнерные площадки, детские и спортивные площадки, придомовые территории Целевой показатель рассчитывается на основании запланированных и выполненных мероприятий по благоустройству в рамках производственного плана.
- 32 Уровень исполнения мероприятий, направленных на благоустройство города
где:



- 33 Бф- количество объектов, по которым фактически выполнены мероприятия по благоустройству;
Бп- количество мероприятий, запланированных к исполнению в текущем году.
Качество оказанных муниципальных услуг , где:
Со- освоённые средства на выполнение муниципальной услуги;
Св-выделенные средства на выполнение муниципальной услуги.
- 34 Увеличение доли заасфальтированной территории в сравнении с прошлым периодом, (Д)
, где:
Ат - площадь заасфальтированной территории в текущем периоде;
Ап - площадь заасфальтированной территории в прошлом периоде (2023 год - 3,5 км).

Сроки реализации муниципальной программы: 2017 - 2024 годы.
Реализации муниципальной программы делится на два этапа: I этап - 2017-2019 годы, II этап - 2020-2024 годы.

В ходе исполнения муниципальной программы будет производиться корректировка параметров и ежегодных планов её реализации в рамках бюджетного процесса с учётом тенденций социально-экономического и территориального развития муниципального образования город Новоросси́йск.

3. Перечень и краткое описание подпрограмм

Для достижения заявленной цели и решения поставленных задач в рамках настоящей муниципальной программы предусмотрена реализация семи подпрограмм:

- 3.1. Подпрограмма № 1 «Жилищное хозяйство».
- 3.2. Подпрограмма № 2 «Коммунальное хозяйство».
- 3.3. Подпрограмма № 3 «Благоустройство города».
- 3.4. Подпрограмма № 4 «Дорожное хозяйство».
- 3.5. Подпрограмма № 5 «Прочие программные мероприятия».
- 3.6. Подпрограмма № 6 «Охрана окружающей среды».
- 3.7. Подпрограмма №7 «Предупреждение и ликвидация болезней животных, их лечение».

3.8. Подпрограмма № 8 «Устойчивое развитие сельских территорий муниципального образования город Новоросси́йск».

Предусмотренные в рамках каждой из подпрограмм системы целей, задач и мероприятий в комплексе наиболее полным образом охватывают весь диапазон заданных приоритетных направлений развития жилищно-коммунального хозяйства и в максимальной степени будут способствовать решению поставленных задач и достижению конечных результатов настоящей муниципальной программы.

Каждая из подпрограмм имеет собственную систему целевых ориентиров, согласующихся с задачами настоящей муниципальной программы и подкрепленных конкретными комплексами мероприятий, реализуемых в рамках системы мероприятий муниципальной программы.

4. Обоснование ресурсного обеспечения муниципальной программы

Мероприятия муниципальной программы финансируются за счет средств бюджетов всех уровней и в пределах лимитов, установленных на очередной финансовый год.

Порядок предоставления государственной поддержки за счет средств федерального и краевого бюджетов устанавливается Правительством Российской Федерации, нормативными правовыми актами Краснодарского края и постановлениями главы муниципального образования город Новоросси́йск.

Мероприятия, объемы и источники их финансирования могут корректироваться на основе анализа полученных результатов и с учетом реальных возможностей местного бюджета.

Объемы финансирования мероприятий программы могут быть скорректированы в процессе реализации мероприятий, исходя из возможности бюджета на очередной финансовый год и фактических затрат.

Объем бюджетных ассигнований I этапа реализации муниципальной программы на 2017 - 2019 годы представлен в соответствии с решением городской Думы муниципального образования город Новоросси́йск и составляет 3390686,4 тыс. руб.

Таблица 1

Источники финансирования	Объем финансирования, всего, тыс. руб.	В том числе по годам, тыс. руб.:		
		2017	2018	2019
1	2	3	4	5
Федеральный бюджет	304039,3	0,0	2000,0	302039,3
Краевой бюджет	219445,1	50784,0	132088,0	36573,1
Местный бюджет	2867202,0	841941,0	903870,6	1121390,4
Всего	3390686,4	892725,0	1037958,6	1460002,8

Объем бюджетных ассигнований II этапа реализации муниципальной программы на 2020 - 2024 годы представлен в соответствии с решением городской Думы муниципального образования город Новоросси́йск и составляет 4354184,8 тыс. руб.

Таблица 2

Источники финансирования	Объем финансирования, всего, тыс. руб.	В том числе по годам, тыс. руб.:				
		2020	2021	2022	2023	2024
1	2	3	4	5	6	7
Федеральный бюджет	98529,2	32193,9	693,0	24394,0	37109,7	4138,6
Краевой бюджет	111142,3	18840,2	39270,7	14915,7	24652,8	13462,9
Местный бюджет	4143635,3	715449,8	737329,5	754976,5	849529,8	1086349,7
Всего	4353306,8	766483,9	777293,2	794286,2	911292,3	1103951,2

5. Методика оценки эффективности реализации муниципальной программы

Оценка эффективности реализации мероприятий муниципальной программы осуществляет-

ся в целях определения фактического вклада результатов муниципальной программы в социально-экономическое развитие муниципального образования город Новоросси́йск и основана на оценке её результативности с учётом объёма ресурсов, направленных на её реализацию.

Методика оценки эффективности реализации муниципальной программы основывается на принципе сопоставления фактически достигнутых значений целевых показателей с их плановыми значениями по результатам отчётного года.

Оценка эффективности реализации муниципальной программы осуществляется в два этапа в соответствии с постановлением администрации муниципального образования город Новоросси́йск от 22 февраля 2024 года № 826 «О внесении изменений в постановление администрации муниципального образования город Новоросси́йск от 30 декабря 2019 года № 6600 «Об утверждении Порядка принятия решения о разработке, формировании, реализации и оценке эффективности реализации муниципальных программ муниципального образования город Новоросси́йск».

На первом этапе осуществляется оценка эффективности реализации каждой из подпрограмм, отдельных мероприятий, включенных в муниципальную программу, и включает:

- оценку степени реализации мероприятий подпрограмм, отдельных мероприятий и достижения ожидаемых непосредственных результатов их реализации;
- оценку степени соответствия запланированному уровню расходов;
- оценку эффективности использования средств бюджета муниципального образования город Новоросси́йск (далее - местный бюджет);
- оценку степени достижения целей и решения задач подпрограмм, отдельных мероприятий, входящих в муниципальную программу (далее - оценка степени реализации подпрограммы, отдельного мероприятия).

На втором этапе осуществляется оценка эффективности реализации муниципальной программы в целом, включая оценку степени достижения целей и решения задач муниципальной программы.

Управление городского хозяйства администрации муниципального образования город Новоросси́йск до начала очередного года реализации муниципальной программы по каждому показателю реализации муниципальной программы (подпрограммы) устанавливает интервалы значений показателя, при которых реализация муниципальной программы характеризуется высоким уровнем эффективности, достаточным уровнем эффективности, низким уровнем эффективности или неудовлетворительным уровнем эффективности:

- эффективность реализации муниципальной программы признается высокой в случае, если значение ЭРмп составляет не менее 0,90;
- эффективность реализации муниципальной программы признается средней в случае, если значение ЭРмп составляет не менее 0,80;
- эффективность реализации муниципальной программы признается удовлетворительной в случае, если значение ЭРмп составляет не менее 0,70.

В остальных случаях эффективность реализации муниципальной программы признается неудовлетворительной.

Результаты оценки эффективности реализации муниципальной программы предоставляются ее координатором ежегодно до 20 февраля в управление инвестиций и развития предпринимательства администрации муниципального образования город Новоросси́йск, по итогам предыдущего года в составе ежегодного доклада о ходе реализации муниципальной программы и оценке эффективности ее реализации.

6. Механизм реализации муниципальной программы и контроль за ее выполнением

Реализация муниципальной программы осуществляется путём выполнения программных мероприятий в составе, содержании, объёмах и сроках, предусмотренных ею. Ответственность за выполнение мероприятий лежит на исполнителях мероприятий муниципальной программы.

Общее управление муниципальной программой осуществляет координатор муниципальной программы. Требования координатора муниципальной программы являются обязательными для исполнителей мероприятий муниципальной программы.

Координатор муниципальной программы в процессе ее реализации:

- организует реализацию муниципальной программы, координацию деятельности всех участников;
- несет ответственность за достижение целевых показателей муниципальной программы;
- организует нормативно-правовое и методическое обеспечение реализации муниципальной программы;
- осуществляет подготовку предложений по объемам и источникам средств реализации муниципальной программы на основании предложений участников муниципальной программы;
- организует информационную и разъяснительную работу, направленную на освещение целей и задач муниципальной программы;
- размещает информацию о ходе реализации и достигнутых результатах муниципальной программы на официальном сайте в информационно-телекоммуникационной сети Интернет;
- разрабатывает формы отчетности для участников муниципальной программы, необходимые для осуществления контроля за выполнением муниципальной программы, устанавливает сроки их предоставления;
- осуществляет мониторинг и анализ отчетов участников мероприятий муниципальной программы;
- ежемесячно, ежеквартально до 5-го числа месяца, следующего за отчетным (за исключением отчетного периода за год), представляет координатору муниципальной программы отчетность об объемах и источниках финансирования муниципальной программы в разрезе мероприятий по формам, утверждённым постановлением администрации муниципального образования город Новоросси́йск от 22 февраля 2024 года № 826 «О внесении изменений в постановление администрации муниципального образования город Новоросси́йск от 30 декабря 2019 года № 6600 «Об утверждении Порядка принятия решения о разработке, формировании, реализации и оценке эффективности реализации муниципальных программ муниципального образования город Новоросси́йск».
- В случае расхождений между плановыми и фактическими значениями объемов финансирования и показателей эффективности муниципальной программы координатором муниципальной программы проводится анализ факторов и указываются причины, повлиявшие на расхождения;
- проводит оценку эффективности реализации муниципальной программы, а также оценку целевых индикаторов и показателей реализации муниципальной программы в целом;



ежегодно готовит доклад о ходе выполнения программных мероприятий муниципальной программы и эффективности использования финансовых средств.

К ежегодному докладу о ходе реализации муниципальной программы прилагаются отчеты об исполнении целевых показателей муниципальной программы, об исполнении финансирования муниципальной программы, о выполнении мероприятий муниципальной программы. В случае расхождений между плановыми и фактическими значениями объемов финансирования и целевых показателей координатором муниципальной программы проводится анализ факторов и указываются в докладе о ходе реализации муниципальной программы причины, повлиявшие на такие расхождения.

По муниципальной программе, срок реализации которой завершился в отчетном году, координатор муниципальной программы представляет в управление инвестиций и развития предпринимательства администрации муниципального образования город Новоросси́йск доклад о результатах ее выполнения, включая оценку эффективности реализации муниципальной программы за истекший год и весь период реализации муниципальной программы.

Механизм реализации муниципальной программы предполагает предоставление из муниципального бюджета денежных средств муниципальным бюджетным учреждениям муниципального образования город Новоросси́йск для реализации указанных мероприятий в программе.

Реализация мероприятий, по которым предусмотрено финансирование, осуществляется на основании государственных контрактов (договоров) на поставку товаров, выполнение работ, оказание услуг для государственных нужд в соответствии с Федеральным законом от 5 апреля 2013 года № 44-ФЗ «О контрактной системе в сфере закупок, товаров, работ и услуг для обеспечения государственных и муниципальных нужд».

Механизм реализации муниципальной программы предполагает предоставление из муниципального бюджета субсидий муниципальным бюджетным учреждениям муниципального образования город Новоросси́йск для реализации указанных мероприятий в муниципальной программе в соответствии с постановлением администрации муниципального образования город Новоросси́йск от 26 января 2024 года № 376 «О внесении изменений в постановление администрации муниципального образования город Новоросси́йск от 12 апреля 2022 года № 1922 «О порядке формирования муниципального задания на оказание муниципальных услуг (выполнение работ) в отношении муниципальных учреждений и финансового обеспечения выполнения муниципального задания».

Механизм реализации муниципальной программы предполагает предоставление из муниципального бюджета субсидий муниципальным бюджетным учреждениям муниципального образования город Новоросси́йск на иные цели в соответствии с постановлением от 23 ноября 2023 года № 5514 «Об утверждении Порядка определения объема и условий предоставления субсидий муниципальным бюджетным учреждениям муниципального образования город Новоросси́йск, подведомственным управлению городского хозяйства муниципального образования город Новоросси́йск, на иные цели».

Содержание и объемы финансирования мероприятий, реализуемых муниципальной программой, после проведения оценки их эффективности могут уточняться. Контроль за ходом выполнения муниципальной программы осуществляется управлением городского хозяйства администрации муниципального образования город Новоросси́йск.

Начальник управления городского хозяйства
А.В. Павловский

Приложение №2

УТВЕРЖДЕНО
постановлением администрации муниципального образования город Новоросси́йск
от 29.03.2024 №1381

Паспорт муниципальной подпрограммы № 1 «Жилищное хозяйство»

Координатор подпрограммы	Управление городского хозяйства администрации муниципального образования город Новоросси́йск.
Исполнители мероприятий подпрограммы	Управление городского хозяйства администрации муниципального образования город Новоросси́йск. МКУ «Управление жилищно-коммунального хозяйства города» муниципального образования город Новоросси́йск.
Цели подпрограммы	Повышение качества жилищных условий граждан.
Задачи подпрограммы	Обеспечение соответствия жилищной инфраструктуры стандартам качества, обеспечивающим безопасные и комфортные условия проживания граждан.
Перечень целевых показателей подпрограммы	Доля аварийного жилищного фонда в общем количестве многоквартирных домов. Площадь квартир, принятых к бюджетному учету, по которым предусмотрены средства на уплату взносов на капитальный ремонт. Уровень исполнения мероприятий по оплате взносов на капитальный ремонт. Исполнение решений суда по устранению недостатков, выявленных после введения МКД в эксплуатацию.
Этапы и сроки реализации подпрограммы	Подпрограмма реализуется в два этапа: I этап - 2017 - 2019 годы. II этап - 2020 - 2024 годы.

Объем бюджетных ассигнований	Общий объем финансирования подпрограммы составляет: I этап реализации муниципальной подпрограммы - 18493,4 тыс. руб.; 2017 год - 13120,0 тыс. рублей; 2018 год - 822,6 тыс. рублей; 2019 год - 5577,2 тыс. рублей. II этап реализации муниципальной подпрограммы - 27521,1 тыс. руб.; 2020 год - 4136,5 тыс. рублей; 2021 год - 4039,0 тыс. рублей; 2022 год - 5664,9 тыс. рублей; 2023 год - 5636,3 тыс. рублей; 2024 год - 8044,4 тыс. рублей.
Контроль за выполнением подпрограммы	Управление городского хозяйства администрации муниципального образования город Новоросси́йск.

1. Характеристика текущего состояния и прогноз развития соответствующей сферы реализации муниципальной подпрограммы

Жилищно-коммунальное хозяйство представляет собой отрасль сферы услуг и важнейшую часть территориальной инфраструктуры, определяющую условия жизнедеятельности человека, прежде всего комфортности жилища, его инженерного благоустройства, качества и надежности услуг, от которых зависит состояние здоровья, уровень жизни и социальный климат.

Создание комфортных условий в домах горожан напрямую зависит от уровня и качества функционирования городских коммунальных служб.

Ожидаемый эффект от выполнения мероприятий подпрограммы имеет прежде всего социальную направленность. Улучшаются условия проживания граждан, обеспечивается сохранность муниципального жилищного фонда, повышается эффективность эксплуатации зданий, увеличивается надежность функционирования систем инженерно-технического обеспечения, что снижает потери ресурсов внутри дома и обеспечивает предоставление коммунальных услуг надлежащего качества.

Обеспечение надежности функционирования систем жизнеобеспечения, развитие жилищно-коммунального хозяйства при поддержании баланса экономических интересов всех субъектов взаимоотношений является одним из приоритетных направлений экономической и социальной политики администрации муниципального образования город Новоросси́йск.

В рамках подпрограммы планируется проведение комплекса мероприятий по оценке технического состояния жилищного фонда города, ремонт аварийных балконов.

2. Цели, задачи, целевые показатели, сроки и этапы реализации муниципальной подпрограммы

Целью подпрограммы является повышение качества жилищных условий граждан на территории муниципального образования город Новоросси́йск.

Основные задачи подпрограммы:
обеспечение соответствия жилищной инфраструктуры стандартам качества, обеспечивающим безопасные и комфортные условия проживания граждан.

Основным результатом достижения целей подпрограммы должна стать уплата взносов на капитальный ремонт по жилым помещениям, находящимся в собственности муниципального образования город Новоросси́йск.

Общий срок реализации настоящей подпрограммы рассчитан на 2017-2024 годы. Реализация муниципальной программы делится на два этапа: I этап - 2017-2019 годы, II этап - 2020-2024 годы.

С учетом происходящих в экономике процессов мероприятия могут быть скорректированы в установленном порядке.

3. Обоснование ресурсного обеспечения муниципальной подпрограммы

Мероприятия подпрограммы финансируются за счет местного бюджета в пределах лимитов, установленных на очередной финансовый год.

Мероприятия, объемы и источники их финансирования могут корректироваться на основе анализа полученных результатов и с учетом реальных возможностей местного бюджета.

Объемы финансирования мероприятий подпрограммы могут быть скорректированы в процессе реализации мероприятий, исходя из возможности бюджета на очередной финансовый год и фактических затрат.

Объем бюджетных ассигнований I этапа реализации муниципальной подпрограммы на 2017 - 2019 годы представлен в соответствии с решением городской Думы муниципального образования город Новоросси́йск и составляет 18493,4 тыс. руб.

Таблица 1

Источники финансирования	Объем финансирования, всего, тыс. руб.	В том числе по годам, тыс. руб.:			
		2017	2018	2019	
1	2	3	4	5	
Местный бюджет	18493,4	13120,0	822,6	4450,8	
Всего	18493,4	13120,0	822,6	4450,8	

Объем бюджетных ассигнований II этапа реализации муниципальной подпрограммы на 2020 - 2024 годы представлен в соответствии с решением городской Думы муниципального образования город Новоросси́йск и составляет 27521,1 тыс. руб.

Таблица 2

Источники финансирования	Объем финансирования, всего, тыс. руб.	В том числе по годам, тыс. руб.:				
		2020	2021	2022	2023	2024
1	2	3	4	5	6	7
Местный бюджет	27521,1	4136,5	4039,0	5664,9	5636,3	8044,4
Всего	27521,1	4136,5	4039,0	5664,9	5636,3	8044,4



Средства местного бюджета, направляемые на финансирование мероприятий подпрограммы, подлежат ежегодному уточнению при принятии местного бюджета на соответствующий финансовый год.

4. Механизм реализации муниципальной подпрограммы и контроль за ее выполнением

Реализация муниципальной подпрограммы осуществляется путём выполнения программных мероприятий в составе, содержании, объёмах и сроках, предусмотренных муниципальной подпрограммой. Ответственность за выполнение мероприятий лежит на исполнителях мероприятий муниципальной подпрограммы.

Общее управление муниципальной подпрограммой осуществляет координатор муниципальной подпрограммы. Требования координатора муниципальной подпрограммы являются обязательными для исполнителей мероприятий муниципальной подпрограммы.

Координатор муниципальной подпрограммы в процессе ее реализации: организует реализацию муниципальной подпрограммы, координацию деятельности всех участников; несет ответственность за достижение целевых показателей муниципальной подпрограммы; организует нормативно-правовое и методическое обеспечение реализации муниципальной подпрограммы; осуществляет подготовку предложений по объемам и источникам средств реализации муниципальной подпрограммы на основании предложений участников муниципальной подпрограммы; организует информационную и разъяснительную работу, направленную на освещение целей и задач муниципальной подпрограммы; размещает информацию о ходе реализации и достигнутых результатах муниципальной подпрограммы на официальном сайте в информационно-телекоммуникационной сети Интернет; разрабатывает формы отчетности для участников муниципальной подпрограммы, необходимые для осуществления контроля за выполнением муниципальной подпрограммы, устанавливает сроки их предоставления; осуществляет мониторинг и анализ отчетов участников мероприятий муниципальной подпрограммы; проводит оценку эффективности реализации муниципальной подпрограммы, а также оценку целевых индикаторов и показателей реализации муниципальной подпрограммы в целом; ежемесячно, ежеквартально до 5-го числа месяца, следующего за отчетным (за исключением отчетного периода за год), в составе сводного отчета по муниципальной программе представляет координатору программы отчетность об объемах и источниках финансирования муниципальной подпрограммы в разрезе мероприятий по формам, утвержденным постановлением администрации муниципального образования город Новоросси́йск от 22 февраля 2024 года № 826 «О внесении изменений в постановление администрации муниципального образования город Новоросси́йск от 30 декабря 2019 года № 6600 «Об утверждении Порядка принятия решения о разработке, формировании, реализации и оценке эффективности реализации муниципальных программ муниципального образования город Новоросси́йск». В случае расхождений между плановыми и фактическими значениями объемов финансирования и показателей эффективности муниципальной подпрограммы координатором муниципальной подпрограммы проводится анализ факторов и указываются причины, повлиявшие на расхождение.

Реализация мероприятий, по которым предусмотрено финансирование, осуществляется на основании государственных контрактов (договоров) на поставку товаров, выполнение работ, оказание услуг для государственных нужд в соответствии с Федеральным законом от 5 апреля 2013 года № 44-ФЗ «О контрактной системе в сфере закупок, товаров, работ и услуг для обеспечения государственных и муниципальных нужд».

Содержание и объемы финансирования мероприятий, реализуемых муниципальной подпрограммой, после проведения оценки их эффективности могут уточняться. Контроль за ходом выполнения муниципальной подпрограммы осуществляется управлением городского хозяйства администрации муниципального образования город Новоросси́йск.

Начальник управления городского хозяйства
А.В. Павловский

Приложение №3

УТВЕРЖДЕНО
постановлением администрации муниципального образования город Новоросси́йск
от 29.03.2024 №1381

**Паспорт муниципальной подпрограммы № 2
«Коммунальное хозяйство»**

Координатор подпрограммы	Управление городского хозяйства администрации муниципального образования город Новоросси́йск.
Исполнители мероприятий подпрограммы	Управление городского хозяйства администрации муниципального образования город Новоросси́йск. МКУ «Управление жилищно-коммунального хозяйства города» муниципального образования город Новоросси́йск.
Цели подпрограммы	Управление имущественных и земельных отношений администрации муниципального

образования город Новоросси́йск. Улучшение качества предоставляемых жилищно-коммунальных услуг.

Задачи подпрограммы	Модернизация объектов коммунальной инфраструктуры.
Перечень целевых показателей	Доля протяженности нуждающихся в ремонте (реконструкции) систем водоснабжения к общей протяженности систем водоснабжения. Доля оборудованных светодиодными конструкциями троллейбусных опор к общему количеству троллейбусных опор на территории муниципального образования город Новоросси́йск. Количество улиц, на которых запланировано устройство и ремонт наружного освещения, на территории муниципального образования город Новоросси́йск. Доля улиц, на которых реализуются мероприятия по наружному освещению к общему количеству улиц на территории муниципального образования город Новоросси́йск. Протяженность отремонтированных, построенных и реконструированных линий наружного освещения.
Этапы и сроки реализации подпрограммы	Подпрограмма реализуется в два этапа: I этап - 2017 - 2019 годы; II этап - 2020 - 2024 годы.
Объем бюджетных ассигнований	Общий объем финансирования подпрограммы составляет: I этап реализации муниципальной подпрограммы - 51595,3 тыс. руб.: 2017 год - 9677,0 тыс. рублей; 2018 год - 8156,0 тыс. рублей; 2019 год - 33762,3 тыс. рублей. II этап реализации муниципальной подпрограммы - 132215,3 тыс. руб.: 2020 год - 20395,4 тыс. рублей; 2021 год - 35148,7 тыс. рублей; 2022 год - 33335,1 тыс. рублей; 2023 год - 17749,5 тыс. рублей; 2024 год - 25586,6 тыс. рублей.
Контроль за выполнением подпрограммы	Управление городского хозяйства администрации муниципального образования город Новоросси́йск.

1. Характеристика текущего состояния и прогноз развития соответствующей сферы реализации муниципальной подпрограммы

Жилищно-коммунальное хозяйство представляет собой отрасль сферы услуг и важнейшую часть территориальной инфраструктуры, определяющую условия жизнедеятельности человека, прежде всего комфортности жилища, его инженерного благоустройства, качества и надежности услуг, от которых зависит состояние здоровья, уровень жизни и социальный климат.

Создание комфортных условий в домах горожан напрямую зависит от уровня и качества функционирования городских коммунальных служб.

Одной из наиболее серьезных проблем инженерно-коммунальной инфраструктуры в муниципальном образовании является высокая степень износа основных фондов, стагнация структурного развития сферы жилищно-коммунального хозяйства. Износ объектов водоснабжения и водоотведения составляет 59 %, что увеличивает количество аварий и повреждений на один километр сетей, что является не только негативным социальным фактором, но и увеличивает затраты на восстановление основных фондов.

В рамках подпрограммы планируется осуществление мероприятий по устройству и ремонту линий наружного освещения. Перечень объектов прилагается в приложении к паспорту подпрограммы «Коммунальное хозяйство».

2. Цели, задачи, целевые показатели, сроки и этапы реализации муниципальной подпрограммы

Целью подпрограммы является улучшение качества предоставляемых жилищно-коммунальных услуг на территории муниципального образования город Новоросси́йск. Основной задачей является модернизация объектов коммунальной инфраструктуры. Общий срок реализации настоящей подпрограммы рассчитан на 2017-2024 годы. Реализации муниципальной подпрограммы делится на два этапа: I этап - 2017-2019 годы, II этап - 2020-2024 годы.

Основным результатом достижения целей подпрограммы в количественном выражении должно стать увеличение количества улиц, обустроенных линиями наружного освещения.

С учетом происходящих в экономике процессов мероприятия могут быть скорректированы в установленном порядке.

3. Обоснование ресурсного обеспечения муниципальной подпрограммы

Мероприятия подпрограммы финансируются за счет средств местного бюджета и в пределах лимитов, установленных на очередной финансовый год.

Мероприятия, объемы и источники их финансирования могут корректироваться на основе анализа полученных результатов и с учетом реальных возможностей местного бюджета.

Объемы финансирования мероприятий подпрограммы могут быть скорректированы в процессе реализации мероприятий, исходя из возможности бюджета на очередной финансовый год и фактических затрат.

Объем бюджетных ассигнований I этапа реализации муниципальной подпрограммы на 2017 - 2019 годы представлен в соответствии с решением городской Думы муниципального образования город Новоросси́йск и составляет 51595,3 тыс. руб.

Таблица 1



Вестник муниципального образования город Новоросси́йск

Источники финансирования	Объем финансирования, всего, тыс. руб.	В том числе по годам, тыс. руб.:		
		2017	2018	2019
1	2	3	4	5
Краевой бюджет	850,0	0,0	850,0	0,0
Местный бюджет	50745,3	9677,0	7306,0	33762,3
Всего	51595,3	9677,0	8156,0	33762,3

Объем бюджетных ассигнований II этапа реализации муниципальной подпрограммы на 2020 - 2024 годы представлен в соответствии с решением городской Думы муниципального образования город Новоросси́йск и составляет 132215,3 тыс. руб.

Таблица 2

Источники финансирования	Объем финансирования, всего, тыс. руб.	В том числе по годам, тыс. руб.:				
		2020	2021	2022	2023	2024
1	2	3	4	5	6	7
Федеральный бюджет	4597,56	0,0	0,0	4597,56	0,0	0,0
Краевой бюджет	191,56	0,0	0,0	191,56	0,0	0,0
Местный бюджет	127426,2	20395,4	35148,7	28546,0	17749,5	25586,6
Всего:	132215,3	20395,4	35148,7	33335,1	17749,5	25586,6

Средства местного бюджета, направляемые на финансирование мероприятий подпрограммы, подлежат ежегодному уточнению при принятии местного бюджета на соответствующий финансовый год.

4. Механизм реализации муниципальной подпрограммы и контроль за ее выполнением

Реализация муниципальной подпрограммы осуществляется путём выполнения программных мероприятий в составе, содержании, объёмах и сроках, предусмотренных ею. Ответственность за выполнение мероприятий лежит на исполнителях мероприятий муниципальной подпрограммы.

Общее управление муниципальной подпрограммой осуществляет координатор муниципальной подпрограммы. Требования координатора муниципальной подпрограммы являются обязательными для исполнителей мероприятий муниципальной подпрограммы.

Координатор муниципальной подпрограммы в процессе ее реализации: организует реализацию муниципальной подпрограммы, координацию деятельности всех участников; несет ответственность за достижение целевых показателей муниципальной подпрограммы;

организует нормативно-правовое и методическое обеспечение реализации муниципальной подпрограммы;

осуществляет подготовку предложений по объемам и источникам средств реализации муниципальной подпрограммы на основании предложений участников муниципальной подпрограммы;

организует информационную и разъяснительную работу, направленную на освещение целей и задач муниципальной подпрограммы;

размещает информацию о ходе реализации и достигнутых результатах муниципальной подпрограммы на официальном сайте в информационно-телекоммуникационной сети Интернет;

разрабатывает формы отчетности для участников муниципальной подпрограммы, необходимые для осуществления контроля за выполнением муниципальной подпрограммы, устанавливает сроки их предоставления; осуществляет мониторинг и анализ отчетов участников мероприятий муниципальной подпрограммы;

проводит оценку эффективности реализации муниципальной подпрограммы, а также оценку целевых индикаторов и показателей реализации муниципальной подпрограммы в целом;

ежемесячно, ежеквартально до 5-го числа месяца, следующего за отчетным (за исключением отчетного периода за год), в составе сводного отчета по муниципальной программе представляет координатору муниципальной программы отчетность об объемах и источниках финансирования муниципальной подпрограммы в разрезе мероприятий по формам, утвержденным постановлением администрации муниципального образования город Новоросси́йск от 22 февраля 2024 года № 826 «О внесении изменений в постановление администрации муниципального образования город Новоросси́йск от 30 декабря 2019 года № 6600 «Об утверждении Порядка принятия решения о разработке, формировании, реализации и оценке эффективности реализации муниципальных программ муниципального образования город Новоросси́йск». В случае расхождений между плановыми и фактическими значениями объемов финансирования и показателей эффективности муниципальной подпрограммы координатором муниципальной подпрограммы проводится анализ факторов и указываются причины, повлиявшие на расхождения.

Реализация мероприятий, по которым предусмотрено финансирование, осуществляется на основании государственных контрактов (договоров) на поставку товаров, выполнение работ, оказание услуг для государственных нужд в соответствии с Федеральным законом от 5 апреля 2013 года № 44-ФЗ «О контрактной системе в сфере закупок товаров, работ и услуг для обеспечения государственных и муниципальных нужд».

Содержание и объемы финансирования мероприятий, реализуемых муниципальной подпрограммой, после проведения оценки их эффективности могут уточняться. Контроль за ходом выполнения муниципальной подпрограммы осуществляется управлением городского хозяйства администрации муниципального образования город Новоросси́йск.

Начальник управления городского хозяйства
А.В. Павловский

Приложение
к паспорту муниципальной подпрограммы № 2
«Коммунальное хозяйство»

Перечень объектов по обустройству наружного освещения на 2020-2024 годы.		
№	Адресный перечень объектов муниципального образования город Новоросси́йск	Год выполнения работ
1	2	3
Центральный внутригородской район		
1.	ул.Новоросси́йской Республики (от ул.Советов до ул.Гончарова)	2021
2.	ул.Осоавиахима (от д.212 до ул.Счастливая)	2022
3.	ул.Ушакова, д.28	2022
4.	ул.Ореховая, от д.1 до д.20	2022
5.	ул.Губернского, д.2-4	2022
6.	набережная Им. Адмирала Серебрякова, д.63, д.65	2022
7.	лестница, от д.113 по ул.Павловская (в сторону ул.Свободы)	2022
8.	лестница, от д.111 по ул.Павловская до ж/д 56, ул.Рубина	2022
9.	ул.Рубина, д.122	2022
10.	детская и спортивная площадка по ул.Энгельса, д.55	2022
11.	ул.Глухова (от ул.Корницкого до ул.С. Рубахо)	2023
12.	ул.Ботылева, от д.28 до д.48а, ул.П. Морозова, от д.9 до д.17, ул.Р. Люксемберг, от д.23 до д.25	2023
13.	ул.Ушакова, д.17	2023
14.	ул.Губернского, д.52	2023
15.	ул.Карла Маркса, д.37	2023
16.	ул.Цедрика, д.4	2023
17.	ул.Красных Военморов, д.60	2023
18.	ул.Рыжова (от ул.Карамзина до ул.Дзержинского)	2024
19.	ул.Алексеева (от ул.Рыжова до ж/д № 23)	2024
20.	ул.Черняховского	2024
21.	ул.Фисанова до СТ Ветеран	2024
22.	ул.Горпищенко	2024
Южный внутригородской район		
23.	пр. Ленина (от ул.Героев Десантников до д.59)	2021
24.	ул.Волгоградская, д.24-26	2021
25.	ул.Героев-Десантников, д. 22	2021
26.	ул.Малоземельская, д.11а	2021
27.	межквартирный проезд, от пр. Ленина, д.39 до пр. Ленина, д.51 и в районе пр. Ленина, д.71	2021
28.	ул.Пионерская (от ул.Вербовая до пр. Ленина)	2022
29.	ул.Благовещенская	2022
30.	ул.Дерябина	2022
31.	пр. Ленина, д.81, д.83, д.85, д.87	2022
32.	пр. Ленина, д.61-77 (вся нечетная сторона)	2022
33.	ул.Героев Десантников, д.35-35а	2022
34.	набережная Им. Адмирала Серебрякова (от д.79 до д.79б/1)	2023
35.	ул.Героев Десантников, д.35	2023
36.	ул.Молодежная, д.4, д.4а	2023
37.	ул.Молодежная, д.12	2023
38.	пр. Дзержинского, д.156, д.158, д.160	2023
39.	ул.Губернатора Волкова (участок)	2024
40.	проезд Мореходный (2 участка)	2024
41.	ул.Капитанская	2024
42.	ул.Мачтовая	2024
43.	пер. Привольный (участок)	2024
44.	ул.8-я Гвардейская (от ул.Алтайская до ул.Приозерная)	2024
Приморский внутригородской район		
45.	пер. Партизана Лангового	2021-2022
46.	пер. Краснознаменный	2021-2022
47.	пер. Привольный	2021-2022
48.	пер. Трудовой	2021-2022
49.	ул.Видова, д.67	2021
50.	ул.Московская, д.8	2021
51.	ул.Цемдолинская	2021
52.	ул.Козлова	2021
53.	ул.Кутузовская, от д.120 до д.160	2021
54.	ул.Владимирская (от д.52 до д.68)	2022
55.	детская площадка по ул.Луначарского, д.6	2022
56.	ул.Ивановская, д.2	2023
57.	ул.Астраханская, д.41/напротив Чкалова, д.1	2023
58.	ул.Кутузовская (от дома д.133 до д.135а)	2023
59.	пер. Краснознаменный, от д.4 до д.6	2023
60.	Анапское шоссе, д.54 А, д.54/11	2023
61.	сквер в районе ул.Видова, д.169	2023
62.	проезд Светлогорский (от ул.Ленская до ул.Подлесная)	2023
63.	ул.Подлесная (от проезда Светлогорский до конца)	2023
64.	ул.Панорамяя (от проезда Светлогорский до конца)	2023
65.	ул.Вольная (от проезда Светлогорский до конца)	2023
66.	ул.Андреевская (от проезда Светлогорский до конца)	2023
67.	ул.Ленская (от проезда Светлогорский до конца), детская площадка	2023
68.	ул.Тобольская (от ул.Видова до детского сада "Незабудка")	2024
с. Цемдолина		
69.	ул.Александрийская	2021
70.	ул.Приветливая	2021
71.	ул.Севастопольская	2021
72.	ул.Великая	2021
73.	ул.Былинная	2021
74.	ул.Первопроходцев	2021
75.	ул.Каштановая	2021
76.	ул.Весенняя	2021
77.	ул.Благодатная	2021
78.	ул.Прославленная	2021
79.	ул.Лавровая	2021
80.	ул.Калиновая	2021



81.	ул.Лимонная	2021
82.	ул.Апельсиновая	2021
83.	ул.Мандариновая	2021
84.	ул.Легендарная	2021
85.	ул.Долголетняя	2021
86.	пер. Трудовой (экспериментальный завод)	2021
87.	проезд Православный	2022
88.	ул.Казачья	2022
89.	ул.Генерала Ткачева	2022
90.	ул.Генерала Пиленко	2022
91.	ул.Русская	2022
92.	ул.Молодежная (от ул.Центральная до ЖК «Молодежный»)	2022
93.	пер. Лесистый	2022
94.	от кафе «Перевал» до пер. Лесистый, гора Великая, кафе «Перевал»	2023
95.	ул.Каменная	2023
96.	ул.Высокая	2023
97.	ул.Долголетняя	2023
98.	гора Великая, ул.Ясная	2023
99.	гора Великая, ул.Александрийская	2023
с. Борисовка		
100.	ул.Агатова, от д.77 до д.121	2021
101.	ул.Жемчужная	2021
102.	ул.Вербовая	2021-2022
103.	ул.Алмазная	2022
104.	ул.Шоссейная	2022
105.	ул.Вишневая	2022
106.	ул.Вербовая (по улице вверх)	2022
107.	ул.Малохитовая (по улице вверх)	2022
108.	в районе нового детского сада ул.Сидора Белого	2023
109.	ул.Есаульская	2023
110.	ул.Солнечная	2023
111.	ул.Атаманская	2023
112.	ул.Атамана Бабича (от ул.Есаульская)	2023
113.	ул.Чапаева, д. 99	2023
114.	детская площадка по ул.Дружбы, д.30А	2023
115.	мостик Золотая рыбка	2023
116.	ул.Нефтяников, д.16 - 16а	2023
117.	ул.Лунная, д.12	2023
Восточный внутригородской район		
118.	ул.Парк А, д.703-708	2021
119.	ул.Маркова, у входа в детский сад №25	2021
120.	ул.Неизвестной (от ул.Когана до д.20)	2023
121.	ул.Трамвайная (от Сухумское шоссе до ул.Партизанская)	2024
122.	ул.Куйбышева (от ул.Трамвайная до ул.Уютная Колонка)	2024
123.	ул.Уютная колонка (от ул.Куйбышева до ж/д №147/7)	2024
Новоросси́йский внутригородской район		
с. Глебовское		
124.	ул.Центральная	2021
125.	ул.Бризовая	2021
126.	пер. Мирный	2021
127.	пер. Владимирский	2021
п. Мысхако		
128.	ул.Ореховая	2023
129.	ул.8-я Гвардейская (от ул.Алтайская до ул.Приозерная)	2023
с. Васильевка		
130.	ул.Чкалова	2023
с. Южная Озереевка		
131.	ул.Аральская	2021
132.	ул.Азовская	2021
133.	ул.Каспийская	2021
134.	ул.Центральная	2021
135.	ул.Морская	2021
136.	ул.Мира (от д.30 до д.10)	2022
137.	ул.Свободы	2023
138.	ул.Г.Прибрежная	2023
139.	ул.Ильича	2024
140.	ул.Краснодарская (участок)	2024
141.	пер. Тупиковый	2024
п. Абрау-Дюрсо		
142.	с. Б. Хутора, ул.Свердлова (вся улица)	2022
143.	ул.Новая, д.27-29	2022
144.	с. Большие Хутора (от ул.Майская, д.8а до ул.Свердлова)	2022
145.	с. Большие Хутора, ул.Свердлова	2023
п. Верхнебаканский		
146.	пер. Комсомольский (от ул.Комсомольская до пер. Южный, д.13)	2021
147.	ул.40 Лет Октября (до ул.Чкалова)	2022
148.	ул.40 лет Октября (от ул.Чкалова до ул.Коммунистическая)	2022
149.	ул.Титан, д.1, д.5, д.6, д.8, д.16	2022
150.	ул.Коммунистическая (от д.38 до д.80)	2022
151.	ул.Привокзальная, д.1, д.2	2022
152.	ул.Ленина	2022
153.	ул.Чкалова (от ул.Ленина до ул.40 лет Октября)	2022
154.	ул.Микрорайон, д.8, д.10, д.11	2022
155.	ул.Титан	2022
156.	ул.Первомайская (от ул.Калинина до ул.Свердлова)	2023
157.	ул.Яковлева (от д.2 до д.20)	2023
158.	ул.Фролова (от д.2 до д.18)	2023
159.	ул.Объездная, д.12, д.17	2023
160.	ул.Аветисяна	2023
161.	пер. Кутузова	2023
с. Гайдук		
162.	детская площадка по ул.Ясельная (от ул.Суворова до ул.Чапаева)	2021
163.	ул.Труда, д.6	2021
164.	ул.Красноармейская	2021
165.	пер. Колхозный	2021
166.	проход, от Новоросси́йского шоссе, д.12 до ул.Победа, д.11	2021
167.	ул.Заводская	2021

168.	ул.Шевченко, д.4	2021
169.	ул.Береговая	2022
170.	пер. Береговой	2022
171.	ул.Грушовая	2022
172.	ул.Зеленая	2022
173.	ул.Длинная (от ул.Свердлова)	2023
174.	ул.Новоросси́йское шоссе (от ул.Сельхозхозяйственная)	2023
175.	ул.Первомайская	2023
176.	ул.40 лет Октября	2023
177.	ул.Свиридова	2023
178.	ул.Парковая	2023
179.	ул.Шоссейная	2023
180.	ул.Северная	2023
181.	ул.Центральная	2023
182.	ул.Боровая	2023
183.	ул.Кубанская	2023
184.	ул.Первомайская	2023
ст-ца Натухаевская		
185.	ул.Чапаева (от ул.Котовского до ул.Узлякова)	2022
186.	ул.Узлякова (от ул.Чапаевой до ул.Красная)	2022
187.	ул.Гоголя	2022
188.	ул.Калинина	2022
189.	ул.Ворошилова	2022
190.	пер. Кутузова	2023
х. Ленинский путь		
191.	ул.Западная	2021
192.	ул.Южная	2021
193.	ул.Анапская	2021
194.	ул.Ямпольского	2022
х. Семигорский		
195.	ул.Натухаевская	2022
196.	ул.Спортивная	2022
197.	проезд Жукова	2023
198.	ул.Жукова	2023
199.	ул.Новоселов	2023
200.	ул.Родниковая (участок),	2024
201.	ул.Жемчужная	2024
202.	ул.Абрикосовая	2024
203.	ул.Инжирная	2024
204.	ул.Природная	2024
ст-ца Раевская		
205.	ул.Нижняя	2021
206.	ул.Садовая (от д.1 до ул.Ленина)	2021
207.	ул.Старосельская (от ул.Головань до ул.Суворова)	2021
208.	ул.Партизанская (от ул.Красная до ул.Новоросси́йской)	2021
209.	ул.Героев (от ул.Натухаевская до ул.Пушкина)	2021
210.	ул.Атаманская	2021-2022
211.	ул.Грибоедова	2022
212.	ул.Энтузиастов	2022
213.	ул.Майская	2022
214.	ул.Огородная	2022
215.	ул.Партизанская	2022
216.	ул.Медведева	2022
217.	ул.Лунная	2022
218.	ул.Полевая	2023
219.	ул.Героев (от д.122 до коттеджного поселка «Моревино»)	2023
220.	ул.Садовая	2023
п.Владимировка		
221.	пер. Цветочный	2022
222.	пер. Березовый	2022
223.	пер. Грибной	2022
224.	ул.Студенческая	2022
225.	ул.Сиреневая	2022
226.	ул.Пихтовая	2022
х. Убых		
227.	от примыкания автодороги регионального значения «Юровка - Раевская - В.Ворота» до разворотной площадки СНТ «Строитель»	2023

Начальник управления городского хозяйства
А.В. Павловский

Приложение №4

УТВЕРЖДЕНО
постановлением администрации муниципального
образования город Новоросси́йск
от 29.03.2024 №1381

Паспорт муниципальной подпрограммы № 3 «Благоустройство города»

Координатор подпрограммы	Управление городского хозяйства администрации муниципального образования город Новоросси́йск.
Исполнители мероприятий подпрограммы	Управление городского хозяйства администрации муниципального образования город Новоросси́йск. МКУ «Управление жилищно-коммунального хозяйства города» муниципального образования город Новоросси́йск. МБУ «Центр озеленения и благоустройства» муниципального образования город



Новоросси́йск. ҮМБУ «Центр благоустройства» муниципального образования город Новоросси́йск. МБУ «Комплексное содержание территорий» муниципального образования город Новоросси́йск. Внутригородские районы муниципального образования город Новоросси́йск.

Цели подпрограммы	Повышение уровня благоустройства муниципального образования город Новоросси́йск.
Задачи подпрограммы	Проведение комплекса мероприятий по озеленению города. Проведение комплекса мероприятий по благоустройству спортивных площадок. Проведение комплекса мероприятий по содержанию установок уличного освещения.
Перечень целевых показателей подпрограммы	Увеличение доли площади зеленых насаждений общего пользования в сравнении с общей площадью зеленых насаждений прошлого года. Доля обустроенных спортивных площадок к общему количеству спортивных площадок на территории муниципального образования город Новоросси́йск. Процент горения уличного освещения. Доля протяженности ливнеотведения, нуждающегося в ремонте (реконструкции), в общей протяженности систем ливнеотведения. Доля площади обустроенных пешеходных переходов и тротуаров общего пользования к общей площади пешеходных переходов и тротуаров общего пользования муниципального образования город Новоросси́йск. Доля площади клдбищ, соответствующих СанПиНу 2.1.3684-21, к общей площади клдбищ муниципального образования город Новоросси́йск. Увеличение доли площади цветников и зеленых насаждений в сравнении с аналогичным периодом прошлого года. Доля клдбищ, соответствующих СанПиНу 2.1.3684-21, к общему количеству клдбищ муниципального образования город Новоросси́йск. Доля улиц, на которых реализуются мероприятия по ремонту, устройству и реконструкции систем ливнеотведения в текущем году к общему количеству улиц муниципального образования город Новоросси́йск. Доля очистки муниципальной территории от мусора. Доля объема вывезенного мусора в текущем периоде в сравнении с аналогичным периодом прошлого года. Количество реализованных мероприятий по благоустройству общественных и дворовых территорий, в том числе: пешеходные зоны, зеленые зоны, парки, скверы, стелы, площадки, зоны отдыха, набережные, контейнерные площадки, детские и спортивные площадки, придомовые территории. Уровень исполнения мероприятий, направленных на благоустройство города. Качество оказанных муниципальных услуг. Увеличение доли заасфальтированной территории в сравнении с прошлым периодом.
Этапы и сроки реализации подпрограммы	Подпрограмма реализуется в два этапа: I этап - 2017 - 2019 годы; II этап - 2020 - 2024 годы.
Объем бюджетных ассигнований	Общий объем финансирования подпрограммы составляет: I этап реализации муниципальной подпрограммы - 1821434,6 тыс. руб.: 2017 год - 586196 тыс. рублей; 2018 год - 613835,0 тыс. рублей; 2019 год - 621403,6 тыс. рублей. II этап реализации муниципальной подпрограммы - 3620167,7 тыс. руб.: 2020 год - 673728,3 тыс. рублей; 2021 год - 630769,9 тыс. рублей; 2022 год - 642513,8 тыс. рублей; 2023 год - 751731,5 тыс. рублей; 2024 год - 921424,2 тыс. рублей.
Контроль за выполнением подпрограммы	Управление городского хозяйства администрации муниципального образования город Новоросси́йск.

1. Характеристика текущего состояния и прогноз развития соответствующей сферы реализации муниципальной подпрограммы
Жилищно-коммунальное хозяйство представляет собой отрасль сферы услуг и важнейшую часть территориальной инфраструктуры, определяющую условия жизнедеятельности человека, прежде всего комфортности жилища, его инженерного благоустройства, качества и надежности услуг, от которых зависит состояние здоровья, уровень жизни и социальный климат.
Общая площадь зеленых насаждений в пределах городской черты составляет 1619 га, из них

на парки, сады, скверы, бульвары, дворы приходится 334 га. Ежегодно проводятся уходные работы за зелеными насаждениями, посадка цветов, высадка деревьев, содержание газонов. В 2019 году было высажено 1087 тыс. цветов, в 2020 году высажено около 1160 тыс. цветов, в 2021 году - более 750 тыс. цветов. В 2022 году - 637 тыс. цветов, более 10 тыс. кустарников, 208 ед. многолетних деревьев на 97 клумбах. В 2023 году в рамках уходных работ заключены контракты на сумму 42500 тыс. рублей. Высажены 165 деревьев, 960 кустарников, а также однолетних растений в количестве 517807 штук.

Не в меньшей мере актуальна и проблема санитарной уборки территории города. Одной из основных экологических проблем муниципального образования город Новоросси́йск является проблема обращения с твердыми коммунальными отходами (далее - ТКО). В настоящее время с учетом возрастающего потока отдыхающих весьма актуален вопрос утилизации, сбора и вывоза ТКО. Ежегодно на территории муниципального образования город Новоросси́йск образуется более 170 тыс. тонн ТКО, которые вывозятся на полигоны ООО «Терра-Н» и МУП «Полигон».

Недостаточная пропускная способность сетей водоотведения и отсутствие дублирующих коллекторов способствует попаданию загрязненных ливневых вод в бхту муниципального образования. В целях улучшения экологии и обеспечения санитарной эпидемиологической безопасности населения необходима реконструкция действующих и строительство новых сетей ливневой канализации.

В рамках подпрограммы планируется осуществление мероприятий по благоустройству клдбищ на территории муниципального образования город Новоросси́йск. Перечень объектов представлен в приложении к данной подпрограмме.

В рамках подпрограммы планируется осуществление комплекса мероприятий по освещению, устройству и ремонту плиточных тротуаров, озеленению, обустройству детских игровых и спортивных площадок, содержанию клдбищ, текущему содержанию и ремонту систем ливнеотведения, а также поощрение победителей краевого конкурса на звание «Лучший орган территориального общественного самоуправления». В рамках данного конкурса выполняются работы по благоустройству, наружному освещению и устройству систем ливнеотведения. За период 2018-2023 годы выполнены работы на 19 объектах.

2. Цели, задачи, целевые показатели, сроки и этапы реализации муниципальной подпрограммы

Целью подпрограммы является повышение уровня благоустройства муниципального образования город Новоросси́йск.

Основные задачи подпрограммы:
проведение комплекса мероприятий по озеленению города;
проведение комплекса мероприятий по санитарному содержанию; проведение комплекса мероприятий по содержанию установок уличного освещения; мероприятия по содержанию и реконструкции системы ливнеотведения.

Основными результатами достижения целей подпрограммы в количественном выражении должны стать:
увеличение доли площади зеленых насаждений общего пользования в сравнении с общей площадью зеленых насаждений прошлого года;
увеличение доли благоустроенных спортивных площадок на территории муниципального образования город Новоросси́йск;
увеличение процента горения уличного освещения;
уменьшение доли систем ливнеотведения, нуждающихся в реконструкции (ремонте).

Общий срок реализации настоящей подпрограммы рассчитан на 2017-2024 годы. Реализация муниципальной программы делится на два этапа: I этап - 2017 - 2019 годы, II этап - 2020 - 2024 годы.

С учетом происходящих в экономике процессов мероприятия могут быть скорректированы в установленном порядке.

3. Обоснование ресурсного обеспечения муниципальной подпрограммы

Мероприятия подпрограммы финансируются за счет средств местного, краевого и федерального бюджетов и в пределах лимитов, установленных на очередной финансовый год.

Порядок предоставления государственной поддержки за счет средств федерального и краевого бюджетов устанавливается Правительством Российской Федерации, нормативными правовыми актами Краснодарского края и постановлениями главы муниципального образования город Новоросси́йск.

Мероприятия, объемы и источники их финансирования могут корректироваться на основе анализа полученных результатов и с учетом реальных возможностей местного бюджета.

Объемы финансирования мероприятий подпрограммы могут быть скорректированы в процессе реализации мероприятий, исходя из возможности бюджета на очередной финансовый год и фактических затрат.

Объем бюджетных ассигнований I этапа реализации муниципальной подпрограммы на 2017 - 2019 годы представлен в соответствии с решением городской Думы муниципального образования город Новоросси́йск и составляет 1821434,6 тыс. руб.

Таблица 1

Источники финансирования	Объем финансирования, всего, тыс. руб.	В том числе по годам, тыс. руб.:		
		2017	2018	2019
1	2	3	4	5
Федеральный бюджет	2000,0	0,0	2000,0	0,0
Краевой бюджет	37496,3	3480,0	16294,0	17722,3
Местный бюджет	1781938,3	582716,0	595541,0	603681,3
Всего	1821434,6	586196,0	613835,0	621403,6

Объем бюджетных ассигнований II этапа реализации муниципальной подпрограммы на 2020 - 2024 годы представлен в соответствии с решением городской Думы муниципального образования город Новоросси́йск и составляет 3620167,7 тыс. руб.

Таблица 2

Источники финансирования	Объем финанси-	В том числе по годам, тыс. руб.:
--------------------------	----------------	----------------------------------



Вестник муниципального образования город Новороссийск

рования, всего, тыс. руб.		2020	2021	2022	2023	2024
1	2	3	4	5	6	7
Федеральный бюджет	93931,6	32193,9	693,0	19796,4	37109,7	4138,6
Краевой бюджет	69646,4	16001,1	33660,8	6645,9	12171,3	1167,3
Местный бюджет	3456589,7	625533,3	596416,1	616071,5	702450,5	916118,3
Всего	3620167,7	673728,3	630769,9	642513,8	751731,5	921424,2

Средства местного бюджета, направляемые на финансирование мероприятий подпрограммы, подлежат ежегодному уточнению при принятии местного бюджета на соответствующий финансовый год.

4. Механизм реализации муниципальной подпрограммы и контроль за ее выполнением

Реализация муниципальной подпрограммы осуществляется путём выполнения программных мероприятий в составе, содержании, объёмах и сроках, предусмотренных ею. Ответственность за выполнение мероприятий лежит на исполнителях мероприятий муниципальной подпрограммы.

Общее управление муниципальной подпрограммой осуществляет координатор муниципальной подпрограммы. Требования координатора муниципальной подпрограммы являются обязательными для исполнителей мероприятий муниципальной подпрограммы.

Координатор муниципальной подпрограммы в процессе ее реализации: организует реализацию муниципальной подпрограммы, координацию деятельности всех участников; несет ответственность за достижение целевых показателей муниципальной подпрограммы; организует нормативно-правовое и методическое обеспечение реализации муниципальной подпрограммы;

осуществляет подготовку предложений по объемам и источникам средств реализации муниципальной подпрограммы на основании предложений участников муниципальной подпрограммы; организует информационную и разъяснительную работу, направленную на освещение целей и задач муниципальной подпрограммы;

размещает информацию о ходе реализации и достигнутых результатах муниципальной подпрограммы на официальном сайте в информационно-телекоммуникационной сети Интернет; разрабатывает формы отчетности для участников муниципальной подпрограммы, необходимые для осуществления контроля за выполнением муниципальной подпрограммы, устанавливает сроки их предоставления;

осуществляет мониторинг и анализ отчетов участников мероприятий муниципальной подпрограммы; проводит оценку эффективности реализации муниципальной подпрограммы, а также оценку целевых индикаторов и показателей реализации муниципальной подпрограммы в целом;

ежемесячно, ежеквартально до 5-го числа месяца, следующего за отчетным (за исключением отчетного периода за год), в составе сводного отчета по муниципальной программе представляет координатору программы отчетность об объемах и источниках финансирования муниципальной подпрограммы в разрезе мероприятий по формам, утвержденным постановлением администрации муниципального образования город Новороссийск от 22 февраля 2024 года № 826 «О внесении изменений в постановление администрации муниципального образования город Новороссийск от 30 декабря 2019 года № 6600 «Об утверждении Порядка принятия решения о разработке, формировании, реализации и оценке эффективности реализации муниципальных программ муниципального образования город Новороссийск». В случае расхождения между плановыми и фактическими значениями объемов финансирования и показателей эффективности муниципальной подпрограммы координатором муниципальной подпрограммы проводится анализ факторов и указываются причины, повлиявшие на расхождение.

Механизм реализации муниципальной подпрограммы предполагает предоставление из муниципального бюджета денежных средств муниципальным бюджетным учреждениям муниципального образования город Новороссийск для реализации указанных мероприятий в подпрограмме.

Реализация мероприятий, по которым предусмотрено финансирование, осуществляется на основании государственных контрактов (договоров) на поставку товаров, выполнение работ, оказание услуг для государственных нужд в соответствии с Федеральным законом от 5 апреля 2013 года № 44-ФЗ «О контрактной системе в сфере закупок, товаров, работ и услуг для обеспечения государственных и муниципальных нужд».

Содержание и объемы финансирования мероприятий, реализуемых муниципальной подпрограммой, после проведения оценки их эффективности могут уточняться. Контроль за ходом выполнения муниципальной подпрограммы осуществляется управлением городского хозяйства администрации муниципального образования город Новороссийск.

Начальник управления городского хозяйства
А.В. Павловский

Приложение №1

к паспорту муниципальной подпрограммы № 3 «Благоустройство города»

Перечень объектов по благоустройству кладбищ на территории муниципального образования город Новороссийск на 2020-2024 годы

№	Адресный перечень объектов муниципального образования город Новороссийск	Наименование работ	Стоимость, тыс. руб.	Год выполнения работ
1	2	3	4	5
1.	Мысхакское шоссе, «Солнечное»	Асфальтирование подходов к братским		

2.	Содержание кладбищ	могилам	1455,4	2020
3.	Благоустройство территории кладбища	Сбор и погрузка случайного мусора, подвоз воды	3532,6	2020
4.	Все кладбища	Приобретение урн, контейнеров, емкостей для воды, модульных туалетов	315,5	2020
5.	Все кладбища	Вывоз мусора с общественных муниципальных кладбищ	3372,2	2020
6.	Мысхакское шоссе, «Солнечное»	Установка 920 табличек на могилах ветеранов ВОВ		2020
7.	Кладбище с. Борисовка	Установка указателей о воинских захоронениях	62,5	2021
8.	Содержание кладбищ	Ремонт ограждения кладбища	2242,85	2021
9.	с. Абрау-Дюрсо	Сбор и погрузка случайного мусора	3552,7	2021
10.	Кладбище ст-ца Натухаевская	Обустройство туалета на турецком кладбище	540,0	2021
11.	Благоустройство кладбища «Кабахаха-3»	Обустройство туалета	585,0	2021
12.	Кладбище, п. Верхнебаканский	Асфальтирование - 6820 м3	9960,0	2022
13.	Кладбище Щелба, с. Борисовка	Установка ограждения (144 м2)	854,25	2022
14.	Кладбище, ст. Раевская	Обустройство металлического ограждения (419,1 м2)	1684,7	2023
15.	Кладбище «Кабахаха - 3»	Обустройство металлического ограждения (500 м 2)	3122,2	2023
16.	с. Борисовка, кладбище Щелба	Асфальтирование 2 этап	7115,3	2024
17.	п. Мысхако, общественное кладбище	Установка металлического ограждения	1565,23	2024
			1991,83	2024

Начальник управления городского хозяйства
А.В. Павловский

Приложение № 2

к паспорту муниципальной подпрограммы № 3 «Благоустройство города»

Перечень объектов по проектированию и строительству систем ливнеотведения на территории муниципального образования город Новороссийск на 2021-2024 годы

№	Адресный перечень объектов муниципального образования город Новороссийск	Стоимость, тыс. руб.	Год выполнения работ
1	2	3	4
1.	Ремонт системы ливнеотведения от автодороги с. Широкая балка, напротив б/о «Тополек»	563,93	2021
2.	Ремонт системы ливнеотведения в с. Борисовка, ул. Солнечная, ул. Гоголя	300,0	2021
3.	Перекрытие ливневого лотка в с. Мысхако, ул. Ленина	1889,16	2021-2022
4.	Проектные работы «Устройство ливневой канализации в районе ул. Мира, ул. Портовая»	886,35	2021
5.	Разработка и согласование мероприятий по охране окружающей среды при сбросе сточных вод в Черное море на 10 выпусках на территории МО город Новороссийск в Федеральном агентстве по рыболовству	686,5	2021
6.	Охрана объектов Неберджаевского водохранилища	8469,0	2021
7.	Разработка декларации безопасности Неберджаевского водохранилища	989,66	2021
8.	Страхование Неберджаевского и Владимировского водохранилищ	1041,1	2021
9.	Устройство локальной системы оповещения (ЛСО) Неберджаевского водохранилища	3 069,05	2021
10.	Устройство системы ливнеотведения с. Южная Озеревка	3204,7	2021-2022
11.	Устройство системы ливнеотведения Мысхакское шоссе, д.56	900,2	2022
12.	Устройство системы ливнеотведения ул. Мурата Ахеджака	654,8	2022
13.	Устройство системы ливнеотведения ул. Г. Десантников, д.10	246,6	2022-2023
14.	Устройство системы ливнеотведения по ул. Пионерская, д.33	-	2022
15.	Устройство системы ливнеотведения в с. Васильевка, от ул. Гайдара до ул. Мира	845,0	2022
16.	Устройство системы ливнеотведения по ул. Гайдара в районе ФАП в с. Васильевка	118,0	2022
17.	Устройство системы ливневой канализации х. Семигорье	1596,4	2022
18.	Устройство системы ливнеотведения в районе ФАП х. Семигорский	177,7	2022



Вестник муниципального образования город Новоросси́йск

19.	Устройство системы ливнеотведения с. Гайдук, ул.Стадионная (ФОК)	5657,0	2022
20.	Обустройство системы ливнеотведения по ул.Кузнецова (от д.7 до д.42)	648,2	2022
21.	Ремонт системы ливнеотведения по Набережной Им. Адмирала Серебрякова, д.61	556,6	2023
22.	Ремонт системы ливнеотведения в районе социально-значимого объекта - школы №11 в 16 микрорайоне по ул.Мурата Ахеджака	965,4	2023
23.	Ремонт системы ливнеотведения по ул.Красных Воиноморов, 66В	530,9	2023
24.	Ремонт системы ливнеотведения по ул.Свободы, от д.142 до д.144	590,5	2023
25.	Ремонт системы ливнеотведения в с. Мысхако, ул.Соловьиная, д.7а	629,3	2023
26.	Ремонт системы ливнеотведения по ул.Интернациональная/ул.Толи Масалова	575,3	2023
27.	Проектирование системы ливнеотведения по ул.Пархоменко, д.66 до ул.Серова, д.21	590,0	2023
28.	Обустройство системы ливнеотведения по ул.Видова, от д.83 до д.87	1702,8	2023
29.	Устройство системы ливнеотведения по ул.Шота Руставели, вниз от д.33	574,4	2023
30.	Устройство системы ливнеотведения по ул.Мизюкова, д.12	799,5	2023
31.	Устройство системы ливнеотведения по пр. Дзержинского, д.162	550,2	2023
32.	Устройство системы ливнеотведения по ул.Пенайская	640,2	2023
33.	Устройство системы ливнеотведения по ул.Хоменко, д.9	179,2	2023
34.	Устройство системы ливнеотведения по ул.Герцена, д.11 (1 этап)	1301,8	2023
35.	Устройство системы ливнеотведения по пер. Трудовой (1 этап)	624,4	2023
36.	Устройство системы ливнеотведения по ул.8-я Шель	1372,4	2023
37.	Обустройство системы ливнеотведения по ул.Прямая, д.33 (1 этап)	448,3	2023
38.	Устройство системы ливнеотведения по ул.Широкая, от ул.Терновая до ул.Клеверная, с. Цемдолина (1 этап)	607,9	2023
39.	Устройство системы ливнеотведения в с. Мысхако, 2-ой пер. Ленина	1373,5	2023
40.	Устройство системы ливнеотведения по ул.Морская, д.39 в с. Мысхако	897,9	2023
41.	Ремонт системы ливнеотведения в х. Горный, ул.Мира-ул.Шосейная	449,7	2023
42.	Устройство системы ливнеотведения по ул.Песчаная	815,5	2023
43.	Устройство системы ливнеотведения по ул.Гагарина, в районе д/с № 24, с. Гайдук	526,1	2023
44.	Устройство системы ливнеотведения по ул.2-я Курортная, х. Семигорский	628,2	2023
45.	Ремонт систем ливнеотведения по ул.Чайковского	2867,7	2024
46.	Ремонт систем ливнеотведения по Анапскому шоссе, от ул.Старотольского до ул.Московской	16970,4	2024
47.	Устройство коллектора в с. Цемдолина, ул.Энергетиков, д.8	307,1	2024
48.	Устройство системы ливнеотведения по ул.Ушакова, д.2Б	282,2	2024
49.	Устройство системы ливнеотведения по ул.Мизюкова, д.12	223,5	2024
50.	Устройство систем ливнеотведения пер. Трудовой (2 этап)	1293,5	2024
51.	Обустройство систем ливнеотведения по ул.Прямая, д.33 (2 этап)	672,5	2024
52.	Устройство систем ливнеотведения по ул.Морская, д.3 (2-ой пер. Ленина), с. Мысхако	2060,2	2024
53.	Устройство системы ливнеотведения по ул.Морская, с. Мысхако	1045,7	2024
54.	Устройство системы ливнеотведения по ул.Заречная, с. Мысхако	2155,5	2024
55.	Устройство системы ливнеотведения ул.Горького, д.42, с. Цемдолина	2612,2	2024
56.	Устройство системы ливнеотведения по ул.8-я Шель от д.15 до ул.Восточная	2058,6	2024
57.	Устройство системы ливнеотведения по ул.Широкая, от ул.Терновая до ул.Клеверная, с. Цемдолина (2 этап)	911,9	2024
58.	Устройство системы ливнеотведения в с. Цемдолина, ул.Генерала Ткачева	2578,9	2024
59.	Устройство системы ливнеотведения по ул.Атамана Бабича и ул.Сидора Белого	4603,7	2024
60.	Устройство системы ливнеотведения по Анапскому шоссе д.23А, д.23 Б	1189,3	2024
61.	Устройство системы ливнеотведения по ул.Родительская-ул.Мятная	1006,2	2024
62.	Устройство системы ливнеотведения по ул.Герцена, д.11 (2 этап)	1952,7	2024
63.	Ремонт системы ливнеотведения по ул.Мира - ул.Шосейная, х. Горный	674,5	2024
64.	Устройство системы ливнеотведения по ул.Сальская, с. Широкая балка	1442,2	2024

65.	Устройство водоперепускных труб СНТ «Родничек», ул.Широченко	1578,0	2024
66.	Устройство водоперепускных труб на дороге в СНТ «Лесничество», х. Дюрсо	1105,5	2024
67.	Устройство системы ливнеотведения по ул.Гагарина, в районе д/с № 24, с. Гайдук (2 этап)	899,7	2024
68.	Устройство систем ливнеотведения по ул.Нижняя, с. Гайдук	2598,7	2024
69.	Устройство системы ливнеотведения по ул.2-я Курортная, х. Семигорский (2 этап)	1017,2	2024

Начальник управления городского хозяйства
А.В. Павловский

Приложение № 3

к паспорту муниципальной подпрограммы № 3 «Благоустройство города»

Перечень объектов по благоустройству дворовых территорий (асфальтирование) на территории муниципального образования город Новоросси́йск на 2023 – 2024 годы

№	Адресный перечень объектов муниципального образования город Новоросси́йск	Год выполнения работ
1	2	3
	Южный район	
1.	пр. Ленина, д.14а	2023
2.	пр. Ленина, д.20, д.22	2023
3.	пр. Ленина, от д.34 до д.36	2023
4.	пр. Ленина, д.40	2023
5.	пр. Дзержинского, д.197	2023
6.	ул.Героев Десантников, д.51	2023
7.	ул.Героев Десантников, д.31	2023
8.	ул.Молодежная, д.4, д.4а	2024
9.	пр. Дзержинского, д.210	2024
10.	пр. Героев Десантников, д.91/1	2024
11.	пр. Дзержинского, д.160	2024
12.	пр. Дзержинского, д.162	2024
13.	ул.Волгоградская, д.30	2024
14.	ул.Героев Десантников, д.27	2024
15.	ул.Героев Десантников, д.79	2024
16.	пр. Ленина, от д.29 до д.39	2024
17.	ул.Героев Десантников, д.31	2024
18.	пр. Дзержинского, д.187	2024
19.	ул.Героев Десантников, д.47	2024
20.	ул.Героев Десантников, д.49	2024
21.	ул.Героев Десантников, д.51	2024
	Приморский район	
22.	Анапское шоссе, д.27	2023
23.	с. Цемдолина, пер. Восточный, д.16	2023
24.	ул.Герцена, д.33	2024
25.	ул.Камская, д.113	2024
26.	Анапское шоссе, д.53, к. 1,2	2024
27.	ул.Московская, д.4	2024
28.	ул.Индустриальная, д.1/1	2024
29.	ул.Видова, д.83	2024
30.	ул.Тобольская, от д.5 до д.7	2024
31.	ул.Московская, д.10	2024
	Новоросси́йский район	
32.	с. Гайдук, ул.Новоросси́йское шоссе, 13	2023
33.	п. Верхнебаканский, ул.Титан, 1, 2, 3, 4, 14, 15	2023
34.	х. Семигорье, ул.Мухина, 7	2023
35.	п. Верхнебаканский, ул.Титан, д.4, д.20, д.22	2024
36.	п. Верхнебаканский, ул.Титан, д.23	2024
37.	п. Верхнебаканский, ул.Титан, д.10	2024
38.	п. Верхнебаканский, ул.Титан, от д.1 до д.8	2024
39.	п. Верхнебаканский, ул.Коммунистическая, д.5	2024
40.	с. Абрау-Дюрсо, ул.Толстого, от д.13 до д.15	2024
41.	с. Гайдук, ул.Суворова, д.30, д.32, д.34	2024
42.	с. Гайдук, ул.Новоросси́йское шоссе, от д.11 до д.13	2024
	Центральный район	
43.	ул.Советов, 24, 26	2023
44.	ул.Новоросси́йской Республики, 8	2023
45.	ул.Дзержинского, от д.126 до д.132	2024
46.	пер. Мичуринский, д.4	2024
47.	ул.Набережная, д.49	2024
48.	ул.Набережная, д.69	2024
49.	ул.Ленина, д.20/ ул.Черняховского, д.10/12	2024
50.	ул.Рубина, д.4	2024
51.	ул.Свердлова, д.18/ пр. Ленина, д.2	2024
52.	ул.Набережная, д.61/63	2024
53.	ул.Корницкого, д.22	2024
54.	ул.Губернского, д.32	2024
55.	ул.Советов, д.13	2024
56.	ул.Советов, д.21	2024
57.	ул.Толстого, д.1	2024
58.	ул.Толстого, д.3/ул.К. Маркса, д.49	2024
59.	ул.Энгельса, д.39	2024
	Восточный район	
60.	ул.Аршинцева, 50	2023
61.	ул.Жени Хохловой, 2	2023
62.	ул.Васенко, д.17	2024
63.	ул.Сакко и Ванцетти, д.22	2024
64.	ул.М. Борисова, д.32	2024
65.	ул.М. Борисова, д.36/3	2024
66.	ул.Пролетарская, д.18	2024



67. ул.Менжинского, д.16/18	2024
Итого:	
11424,7 тыс. руб	2023 год
85720,1 тыс. руб.	2024 год

Начальник управления городского хозяйства
А.В. Павловский

Приложение №5

УТВЕРЖДЕНО
постановлением администрации муниципального образования город Новоросси́йск
от 29.03.2024 №1381

Паспорт муниципальной подпрограммы № 4 «Дорожное хозяйство»

Координатор подпрограммы	Управление городского хозяйства администрации муниципального образования город Новоросси́йск.
Исполнители мероприятий подпрограммы	МКУ «Управление жилищно-коммунального хозяйства города» муниципального образования город Новоросси́йск. Муниципальное бюджетное учреждение «Центр благоустройства» муниципального образования город Новоросси́йск.
Цели подпрограммы	Обеспечение безопасности дорожного движения на автомобильных дорогах местного значения муниципального образования город Новоросси́йск.
Задачи подпрограммы	Модернизация объектов транспортной инфраструктуры.
Этапы и сроки реализации подпрограммы	Подпрограмма реализуется в два этапа: I этап - 2017 - 2019 годы; II этап - 2020 - 2024 годы.
Объем бюджетных ассигнований	Общий объем финансирования подпрограммы составляет: I этап реализации - 1105753,6 тыс. руб: 2017 год - 231375,0 тыс. рублей; 2018 год - 344766,8 тыс. рублей; 2019 год - 529611,8 тыс. рублей. II этап реализации муниципальной подпрограммы - 1703,2 тыс. руб: 2020 год - 1703,2 тыс. рублей; 2021 год - 0,0 тыс. рублей; 2022 год - 0,0 тыс. рублей; 2023 год - 0,0 тыс. рублей; 2024 год - 0,0 тыс. рублей.
Контроль за выполнением подпрограммы	Управление городского хозяйства администрации муниципального образования город Новоросси́йск.

1. Характеристика текущего состояния и прогноз развития соответствующей сферы реализации муниципальной подпрограммы

Экономика муниципального образования город Новоросси́йск напрямую зависит от эффективности работы транспортной инфраструктуры. Автомобильные дороги местного значения составляют важнейшую часть транспортной инфраструктуры города.

Общая протяженность автомобильных дорог общего пользования составляет 779,7 км, в том числе: федерального значения - 50 км, регионального значения - 80,5 км, местного значения - 649,2 км, из них протяженность дорог с асфальтобетонным и цементобетонным покрытием - 447,9 км, с гравийным покрытием - 102,4 км, грунтовые дороги - 68,3 км. Доля протяженности дорог местного значения без твердого покрытия составляет 26,3%.

Сеть автомобильных дорог местного значения обеспечивает перевозки промышленных и сельскохозяйственных грузов, работу морского порта, пассажирские перевозки. Поэтому без надлежащего уровня их транспортно-эксплуатационного состояния невозможно повышение инвестиционной привлекательности города и достижение устойчивого экономического роста.

В последние годы администрация муниципального образования активно уделяет внимание состоянию объектов дорожного хозяйства на территориях сельских округов, выполняются работы по асфальтированию, грейдированию, ямочному ремонту сельских дорог.

В рамках подпрограммы планируется осуществление мероприятий по капитальному, текущему и ямочному ремонту дорог, грейдированию улиц, устройству и ремонту тротуаров, межквартальных проездов, нанесению дорожной разметки, содержанию дорог в зимних условиях, обслуживанию и ремонту светофорных объектов, эксплуатации и установке дорожных знаков.

2. Цели, задачи, целевые показатели, сроки и этапы реализации муниципальной подпрограммы

Целью подпрограммы является обеспечение безопасности дорожного движения на автомобильных дорогах местного значения муниципального образования город Новоросси́йск.

Основной задачей является модернизация объектов транспортной инфраструктуры. Основными результатами достижения целей подпрограммы в количественном выражении должно стать снижение доли протяженности автомобильных дорог общего пользования местного значения, не отвечающих нормативным требованиям, в общей протяженности автомобильных дорог общего пользования местного значения. Показатель рассчитывается как соотношение протяженности автомобильных дорог общего пользования местного значения, не отвечающих нормативным требованиям, к общей протяженности автомобильных дорог общего

пользования местного значения.

Общий срок реализации настоящей подпрограммы рассчитан на 2017-2024 годы. Реализации муниципальной подпрограммы делится на два этапа: I этап - 2017-2019 годы, II этап - 2020-2024 годы.

С учетом происходящих в экономике процессов мероприятия могут быть скорректированы в установленном порядке.

3. Обоснование ресурсного обеспечения муниципальной подпрограммы

Мероприятия подпрограммы финансируются за счет средств бюджетов всех уровней и в пределах лимитов, установленных на очередной финансовый год.

Порядок предоставления государственной поддержки за счет средств федерального и краевого бюджетов устанавливается Правительством Российской Федерации, нормативными правовыми актами Краснодарского края.

Мероприятия, объемы и источники их финансирования могут корректироваться на основе анализа полученных результатов и с учетом реальных возможностей местного бюджета.

Финансирование мероприятий из краевого бюджета осуществляется в рамках постановления главы администрации (губернатора) Краснодарского края от 12 октября 2015 года № 965 «Об утверждении государственной программы Краснодарского края «Развитие сети автомобильных дорог Краснодарского края» и постановлением главы муниципального образования город Новоросси́йск.

Объемы финансирования мероприятий подпрограммы могут быть скорректированы в процессе реализации мероприятий, исходя из возможности бюджета на очередной финансовый год и фактических затрат.

Объем бюджетных ассигнований I этапа реализации муниципальной подпрограммы на 2017 - 2019 годы представлен в соответствии с решением городской Думы муниципального образования город Новоросси́йск и составляет 1105753,6 тыс. руб.

Таблица 1

Источники финансирования	Объем финансирования, всего, тыс. руб.	В том числе по годам, тыс. руб.:			
		2017	2018	2019	2020
1	2	3	4	5	6
Федеральный бюджет	302039,3	0,0	0,0	302039,3	
Краевой бюджет	174859,6	47304,0	110775,6	16780,0	
Местный бюджет	628854,7	184071,0	233991,2	210792,5	
Всего	1105753,6	231375,0	344766,8	529611,8	

Объем бюджетных ассигнований II этапа реализации муниципальной подпрограммы на 2020 - 2024 годы представлен в соответствии с решением городской Думы муниципального образования город Новоросси́йск и составляет 1703,2 тыс. руб.

Таблица 2

Источники финансирования	Объем финансирования, всего, тыс. руб.	В том числе по годам, тыс. руб.:				
		2020	2021	2022	2023	2024
1	2	3	4	5	6	7
Местный бюджет	1703,2	1703,2	0,0	0,0	0,0	0,0
Всего	1703,2	1703,2	0,0	0,0	0,0	0,0

Средства местного бюджета, направляемые на финансирование мероприятий подпрограммы, подлежат ежегодному уточнению при принятии местного бюджета на соответствующий финансовый год.

4. Механизм реализации муниципальной подпрограммы и контроль за ее выполнением

Реализация муниципальной подпрограммы осуществляется путём выполнения программных мероприятий в составе, содержании, объёмах и сроках, предусмотренных муниципальной подпрограммой. Ответственность за выполнение мероприятий лежит на исполнителях мероприятий муниципальной подпрограммы.

Общее управление муниципальной подпрограммой осуществляет координатор муниципальной подпрограммы. Требования координатора муниципальной подпрограммы являются обязательными для исполнителей мероприятий муниципальной подпрограммы.

Координатор муниципальной подпрограммы в процессе ее реализации: организует реализацию муниципальной подпрограммы, координацию деятельности всех участников; несет ответственность за достижение целевых показателей муниципальной подпрограммы; организует нормативно-правовое и методическое обеспечение реализации муниципальной подпрограммы; осуществляет подготовку предложений по объемам и источникам средств реализации муниципальной подпрограммы на основании предложений участников муниципальной подпрограммы; организует информационную и разъяснительную работу, направленную на освещение целей и задач муниципальной подпрограммы; размещает информацию о ходе реализации и достигнутых результатах муниципальной подпрограммы на официальном сайте в информационно-телекоммуникационной сети Интернет; разрабатывает формы отчетности для участников муниципальной подпрограммы, необходимые для осуществления контроля за выполнением муниципальной подпрограммы, устанавливает сроки их предоставления; осуществляет мониторинг и анализ отчетов участников мероприятий муниципальной подпрограммы; проводит оценку эффективности реализации муниципальной подпрограммы, а также оценку целевых индикаторов и показателей реализации муниципальной подпрограммы в целом; ежемесячно, ежеквартально до 5-го числа месяца, следующего за отчетным (за исключением отчетного периода за год), в составе сводного отчета по муниципальной программе представляет координатору муниципальной програм-



мы отчетность об объемах и источниках финансирования муниципальной подпрограммы в разрезе мероприятий по формам, утвержденным постановлением администрации муниципального образования город Новоросси́йск от 22 февраля 2024 года № 826 «О внесении изменений в постановление администрации муниципального образования город Новоросси́йск от 30 декабря 2019 года № 6600 «Об утверждении Порядка принятия решения о разработке, формировании, реализации и оценке эффективности реализации муниципальных программ муниципального образования город Новоросси́йск». В случае расхождений между плановыми и фактическими значениями объемов финансирования и показателей эффективности муниципальной подпрограммы координатором муниципальной подпрограммы проводится анализ факторов и указываются причины, повлиявшие на расхождение.

Механизм реализации муниципальной подпрограммы предполагает предоставление из муниципального бюджета денежных средств муниципальным бюджетным учреждениям муниципального образования город Новоросси́йск для реализации указанных мероприятий в подпрограмме.

Реализация мероприятий, по которым предусмотрено финансирование, осуществляется на основании государственных контрактов (договоров) на поставку товаров, выполнение работ, оказание услуг для государственных нужд в соответствии с Федеральным законом от 5 апреля 2013 года № 44-ФЗ «О контрактной системе в сфере закупок, товаров, работ и услуг для обеспечения государственных и муниципальных нужд».

Содержание и объемы финансирования мероприятий, реализуемых муниципальной подпрограммой, после проведения оценки их эффективности могут уточняться. Контроль за ходом выполнения муниципальной подпрограммы осуществляется управлением городского хозяйства администрации муниципального образования город Новоросси́йск.

Начальник управления городского хозяйства
А.В. Павловский

Приложение №6

УТВЕРЖДЕНО
постановлением администрации муниципального образования город Новоросси́йск
от 29.03.2024 №1381

Паспорт муниципальной подпрограммы № 5 «Прочие программные мероприятия»

Координатор подпрограммы	Управление городского хозяйства администрации муниципального образования город Новоросси́йск.
Исполнители муниципальной подпрограммы	Управление городского хозяйства администрации муниципального образования город Новоросси́йск. МКУ «Управление жилищно-коммунального хозяйства города» муниципального образования город Новоросси́йск. МКУ «Центр бухгалтерского и экономического обслуживания» муниципального образования город Новоросси́йск.
Цели подпрограммы	Повышение эффективности управления отраслью городского хозяйства.
Задачи подпрограммы	Обеспечение выполнения муниципальных функций в сфере ЖКХ и благоустройства.
Перечень целевых показателей	Доля произведенных расходов на управление программой от предусмотренного общего объема.
Этапы и сроки реализации подпрограммы	Подпрограмма реализуется в два этапа: I этап - 2017 - 2019 годы; II этап - 2020 - 2024 годы.
Объем бюджетных ассигнований	Общий объем финансирования подпрограммы составляет: I этап реализации муниципальной подпрограммы - 278044,0 тыс. руб: 2017 год - 52158,0 тыс. рублей; 2018 год - 66704,0 тыс. рублей; 2019 год - 159182,0 тыс. рублей. II этап реализации муниципальной подпрограммы - 426532,8 тыс. руб: 2020 год - 56073,8 тыс. рублей; 2021 год - 90000,5 тыс. рублей; 2022 год - 78324,7 тыс. рублей; 2023 год - 102426,1 тыс. рублей; 2024 год - 99707,7 тыс. рублей.
Контроль за выполнением подпрограммы	Управление городского хозяйства администрации муниципального образования город Новоросси́йск.

1. Характеристика текущего состояния и прогноз развития соответствующей сферы реализации муниципальной подпрограммы
В рамках подпрограммы планируются мероприятия по повышению эффективности управления отраслью городского хозяйства в части обеспечения выполнения муниципальных функций в сфере ЖКХ и благоустройства.

2. Цели, задачи, целевые показатели, сроки и этапы реализации муниципальной подпрограммы
Целью подпрограммы является повышение эффективности управления отраслью городского хозяйства территории муниципального образования город Новоросси́йск.

Основной задачей подпрограммы является обеспечение выполнения муниципальных функций в сфере ЖКХ и благоустройства.

Целевой показателем подпрограммы: доля произведенных расходов на управление подпрограммой от предусмотренного общего объема.

Общий срок реализации настоящей подпрограммы рассчитан на 2017-2024 годы. Реализация муниципальной подпрограммы делится на два этапа: I этап - 2017 - 2019 годы, II этап - 2020-2024 годы.

С учетом происходящих в экономике процессов мероприятия могут быть скорректированы в установленном порядке.

3. Обоснование ресурсного обеспечения муниципальной подпрограммы
Мероприятия подпрограммы финансируются за счет местного бюджета в пределах лимитов, установленных на очередной финансовый год.

Мероприятия, объемы и источники их финансирования могут корректироваться на основе анализа полученных результатов и с учетом реальных возможностей местного бюджета.

Объемы финансирования мероприятий подпрограммы могут быть скорректированы в процессе реализации мероприятий, исходя из возможности бюджета на очередной финансовый год и фактических затрат.

Объем бюджетных ассигнований I этапа реализации муниципальной подпрограммы на 2017 - 2019 годы представлен в соответствии с решением городской Думы муниципального образования город Новоросси́йск и составляет 278044,0 тыс. руб.

Таблица 1

Источники финансирования	Объем финансирования, всего, тыс. руб.	В том числе по годам, тыс. руб.:		
		2017	2018	2019
1	2	3	4	5
Краевой бюджет	5677,9	0,0	3826,6	1851,3
Местный бюджет	272366,1	52158,0	62877,4	157330,7
Всего	278044,0	52158,0	66704,0	159182,0

Объем бюджетных ассигнований II этапа реализации муниципальной подпрограммы на 2020 - 2024 годы представлен в соответствии с решением городской Думы муниципального образования город Новоросси́йск и составляет 426532,8 тыс. руб.

Таблица 2

Источники финансирования	Объем финансирования, всего, тыс. руб.	В том числе по годам, тыс. руб.:				
		2020	2021	2022	2023	2024
1	2	3	4	5	6	7
Краевой бюджет	13682,7	1921,8	5133,9	2170,2	2189,4	2267,4
Местный бюджет	412850,1	54152,0	84866,6	76154,5	100236,7	97440,3
Всего	426532,8	56073,8	90000,5	78324,7	102426,1	99707,7

Средства местного бюджета, направляемые на финансирование мероприятий подпрограммы, подлежат ежегодному уточнению при принятии местного бюджета на соответствующий финансовый год.

4. Механизм реализации муниципальной подпрограммы и контроль за ее выполнением

Реализация муниципальной подпрограммы осуществляется путём выполнения программных мероприятий в составе, содержании, объёмах и сроках, предусмотренных муниципальной подпрограммой. Ответственность за выполнение мероприятий лежит на исполнителях мероприятий муниципальной подпрограммы.

Общее управление муниципальной подпрограммой осуществляет координатор муниципальной подпрограммы. Требования координатора муниципальной подпрограммы являются обязательными для исполнителей мероприятий муниципальной подпрограммы.

Координатор муниципальной подпрограммы в процессе ее реализации: организует реализацию муниципальной подпрограммы, координацию деятельности всех участников; несет ответственность за достижение целевых показателей муниципальной подпрограммы; организует нормативно-правовое и методическое обеспечение реализации муниципальной подпрограммы; осуществляет подготовку предложений по объемам и источникам средств реализации муниципальной подпрограммы на основании предложений участников муниципальной подпрограммы; организует информационную и разъяснительную работу, направленную на освещение целей и задач муниципальной подпрограммы; размещает информацию о ходе реализации и достигнутых результатах муниципальной подпрограммы на официальном сайте в информационно-телекоммуникационной сети Интернет; разрабатывает формы отчетности для участников муниципальной подпрограммы, необходимые для осуществления контроля за выполнением муниципальной подпрограммы, устанавливает сроки их предоставления; осуществляет мониторинг и анализ отчетов участников мероприятий муниципальной подпрограммы; проводит оценку эффективности реализации муниципальной подпрограммы, а также оценку целевых индикаторов и показателей реализации муниципальной подпрограммы в целом; ежемесячно, ежеквартально до 5-го числа месяца, следующего за отчетным (за исключением отчетного периода за год), в составе сводного отчета по муниципальной программе представляет координатору муниципальной программы отчетность об объемах и источниках финансирования муниципальной подпрограммы в разрезе мероприятий по формам, утвержденным постановлением администрации муниципального образования город Новоросси́йск от 22 февраля 2024 года № 826 «О внесении изменений в постановление администрации муниципального образования город Новоросси́йск».



вороссийск от 30 декабря 2019 года № 6600 «Об утверждении Порядка принятия решения о разработке, формировании, реализации и оценке эффективности реализации муниципальных программ муниципального образования город Новосибирск». В случае расхождений между плановыми и фактическими значениями объемов финансирования и показателей эффективности муниципальной подпрограммы координатором муниципальной подпрограммы проводится анализ факторов и указываются причины, повлиявшие на расхождения.

Механизм реализации муниципальной подпрограммы предполагает предоставление из муниципального бюджета денежных средств муниципальным бюджетным учреждениям муниципального образования город Новосибирск для реализации указанных мероприятий в подпрограмме.

Реализация мероприятий, по которым предусмотрено финансирование, осуществляется на основании государственных контрактов (договоров) на поставку товаров, выполнение работ, оказание услуг для государственных нужд в соответствии с Федеральным законом от 5 апреля 2013 года № 44-ФЗ «О контрактной системе в сфере закупок, товаров, работ и услуг для обеспечения государственных и муниципальных нужд».

Содержание и объемы финансирования мероприятий, реализуемых муниципальной подпрограммой, после проведения оценки их эффективности могут уточняться. Контроль за ходом выполнения муниципальной подпрограммы осуществляется управлением городского хозяйства администрации муниципального образования город Новосибирск.

Начальник управления городского хозяйства
А.В. Павловский

Приложение №7

УТВЕРЖДЕНО
постановлением администрации муниципального образования город Новосибирск
от 29.03.2024 №1381

Паспорт муниципальной подпрограммы № 6 «Охрана окружающей среды»

Координатор подпрограммы	Управление городского хозяйства администрации муниципального образования город Новосибирск.
Исполнители мероприятий подпрограммы	Управление городского хозяйства администрации муниципального образования город Новосибирск. МКУ «Управление жилищно-коммунального хозяйства города» муниципального образования город Новосибирск.
Цели подпрограммы	Обеспечение сохранности зеленых насаждений на территории муниципального образования город Новосибирск.
Задачи подпрограммы	Снижение уровня негативного воздействия вредителей на зеленые насаждения на территории муниципального образования город Новосибирск.
Перечень целевых показателей	Доля обработанной территории от подлежащей обработке общей территории муниципального образования город Новосибирск.
Этапы и сроки реализации подпрограммы	Подпрограмма реализуется в два этапа: I этап - 2017 - 2019 годы; II этап - 2020 - 2024 годы.
Объем бюджетных ассигнований	Общий объем финансирования подпрограммы составляет: I этап реализации муниципальной подпрограммы - 2732,8 тыс. руб.: 2017 год - 199,0 тыс. рублей; 2018 год - 1565,8 тыс. рублей; 2019 год - 968,0 тыс. рублей. II этап реализации муниципальной подпрограммы - 6299,7 тыс. руб.: 2020 год - 686,2 тыс. рублей; 2021 год - 721,6 тыс. рублей; 2022 год - 332,9 тыс. рублей; 2023 год - 1542,9 тыс. рублей; 2024 год - 3 016,1 тыс. рублей.
Контроль за выполнением подпрограммы	Управление городского хозяйства администрации муниципального образования город Новосибирск.

1. Характеристика текущего состояния и прогноз развития соответствующей сферы реализации муниципальной подпрограммы
Жилищно-коммунальное хозяйство представляет собой отрасль сферы услуг и важнейшую часть территориальной инфраструктуры, определяющую условия жизнедеятельности человека, прежде всего комфортности жилища, его инженерного благоустройства, качества и надежности услуг, от которых зависят состояние здоровья, уровень жизни и социальный климат.
Ежегодно в период с апреля по октябрь прогнозируется массовое распространение опасных карантинных вредителей - американской белой бабочки и мраморного клопа, что может привести к значительному поражению зеленых насаждений на территории муниципального образования город Новосибирск.
Для обеспечения сохранности фонда зеленых насаждений и снижения уровня негативного воздействия карантинных вредителей зеленым насаждениям необходимо еже-

годно проводить профилактические мероприятия.

В рамках подпрограммы ежегодно осуществляется комплекс мероприятий по борьбе с распространением американской белой бабочки и мраморного клопа на территории муниципального образования.

2. Цели, задачи, целевые показатели, сроки и этапы реализации муниципальной подпрограммы

Целью подпрограммы является обеспечение сохранности зеленых насаждений на территории муниципального образования город Новосибирск.

Основной задачей подпрограммы является снижение уровня негативного воздействия вредителей на зеленые насаждения на территории муниципального образования город Новосибирск.

Основным результатом достижения целей подпрограммы должно стать увеличение доли обработанной территории от подлежащей обработке общей территории муниципального образования город Новосибирск.

Общий срок реализации настоящей подпрограммы рассчитан на 2017-2024 годы.

Реализация муниципальной подпрограммы делится на два этапа: I этап - 2017-2019 годы, II этап - 2020-2024 годы.

С учетом происходящих в экономике процессов мероприятия могут быть скорректированы в установленном порядке.

3. Обоснование ресурсного обеспечения муниципальной подпрограммы

Мероприятия подпрограммы финансируются за счет местного бюджета в пределах лимитов, установленных на очередной финансовый год.

Мероприятия, объемы и источники их финансирования могут корректироваться на основе анализа полученных результатов и с учетом реальных возможностей местного бюджета.

Объемы финансирования мероприятий подпрограммы могут быть скорректированы в процессе реализации мероприятий, исходя из возможности бюджета на очередной финансовый год и фактических затрат.

Объем бюджетных ассигнований I этапа реализации муниципальной подпрограммы на 2017 - 2019 годы представлен в соответствии с решением городской Думы муниципального образования город Новосибирск и составляет 2732,8 тыс. руб.

Таблица 1

Источники финансирования	Объем финансирования, всего, тыс. руб.	В том числе по годам, тыс. руб.:		
		2017	2018	2019
1	2	3	4	5
Местный бюджет	2732,8	199,0	1565,8	968,0
Всего	2732,8	199,0	1565,8	968,0

Объем бюджетных ассигнований II этапа реализации муниципальной подпрограммы на 2020 - 2024 годы представлен в соответствии с решением городской Думы муниципального образования город Новосибирск и составляет 6299,7 тыс. руб.

Таблица 2

Источники финансирования	Объем финансирования, всего, тыс. руб.	В том числе по годам, тыс. руб.:				
		2020	2021	2022	2023	2024
1	2	3	4	5	6	7
Местный бюджет	6299,7	686,2	721,6	332,9	1542,9	3 016,1
Всего	6299,7	686,2	721,6	332,9	1542,9	3 016,1

Средства местного бюджета, направляемые на финансирование мероприятий подпрограммы, подлежат ежегодному уточнению при принятии местного бюджета на соответствующий финансовый год.

4. Механизм реализации муниципальной подпрограммы и контроль за ее выполнением

Реализация муниципальной подпрограммы осуществляется путём выполнения программных мероприятий в составе, содержании, объемах и сроках, предусмотренных ею. Ответственность за выполнение мероприятий лежит на исполнителях мероприятий муниципальной подпрограммы.

Общее управление муниципальной подпрограммой осуществляет координатор муниципальной подпрограммы. Требования координатора муниципальной подпрограммы являются обязательными для исполнителей мероприятий муниципальной подпрограммы.

Координатор муниципальной подпрограммы в процессе ее реализации: организует реализацию муниципальной подпрограммы, координацию деятельности всех участников; несет ответственность за достижение целевых показателей муниципальной подпрограммы; организует нормативно-правовое и методическое обеспечение реализации муниципальной подпрограммы; осуществляет подготовку предложений по объемам и источникам средств реализации муниципальной подпрограммы на основании предложений участников муниципальной подпрограммы; осуществляет информационную и разъяснительную работу, направленную на освещение целей и задач муниципальной подпрограммы; размещает информацию о ходе реализации и достигнутых результатах муниципальной подпрограммы на официальном сайте в информационно-телекоммуникационной сети Интернет; разрабатывает формы отчетности для участников муниципальной подпрограммы, необходимые для осуществления контроля за выполнением муниципальной подпрограммы, устанавливает сроки их предоставления; осуществляет мониторинг и анализ отчетов участников мероприятий муниципальной подпрограммы; проводит оценку эффективности реализации муниципальной подпрограммы, а также оценку целевых индикаторов и показателей реализации муниципальной



ной подпрограммы в целом; ежемесячно, ежеквартально до 5-го числа месяца, следующего за отчетным (за исключением отчетного периода за год), в составе сводного отчета по муниципальной программе представляет координатору муниципальной программы отчетность об объемах и источниках финансирования муниципальной подпрограммы в разрезе мероприятий по формам, утвержденным постановлением администрации муниципального образования город Новоросси́йск от 22 февраля 2024 года № 826 «О внесении изменений в постановление администрации муниципального образования город Новоросси́йск от 30 декабря 2019 года № 6600 «Об утверждении Порядка принятия решения о разработке, формировании, реализации и оценке эффективности реализации муниципальных программ муниципального образования город Новоросси́йск». В случае расхождений между плановыми и фактическими значениями объемов финансирования и показателей эффективности муниципальной подпрограммы координатором муниципальной подпрограммы проводится анализ факторов и указываются причины, повлиявшие на расхождение.

Реализация мероприятий, по которым предусмотрено финансирование, осуществляется на основании государственных контрактов (договоров) на поставку товаров, выполнение работ, оказание услуг для государственных нужд в соответствии с Федеральным законом от 5 апреля 2013 года № 44-ФЗ «О контрактной системе в сфере закупок, товаров, работ и услуг для обеспечения государственных и муниципальных нужд».

Содержание и объемы финансирования мероприятий, реализуемых муниципальной подпрограммой, после проведения оценки их эффективности могут уточняться. Контроль за ходом выполнения муниципальной подпрограммы осуществляется управлением городского хозяйства администрации муниципального образования город Новоросси́йск.

Начальник управления городского хозяйства
А.В. Павловский

Приложение №8

УТВЕРЖДЕНО
постановлением администрации муниципального образования город Новоросси́йск
от 29.03.2024 №1381

Паспорт муниципальной подпрограммы № 7 «Предупреждение и ликвидация болезней животных, их лечение»

Координатор подпрограммы	Управление городского хозяйства администрации муниципального образования город Новоросси́йск.
Исполнители мероприятий подпрограммы	Управление городского хозяйства администрации муниципального образования город Новоросси́йск. МКУ «Управление жилищно-коммунального хозяйства города» муниципального образования город Новоросси́йск.
Цели подпрограммы	Обеспечение ветеринарно - санитарного благополучия на территории муниципального образования город Новоросси́йск.
Задачи подпрограммы	Регулирование численности безнадзорных животных. Подбор и утилизация павших животных. Отлов и содержание безнадзорных животных.
Перечень целевых показателей	Выполнение плана по отлову и содержанию, подбору и утилизации павших животных в полном объеме.
Этапы и сроки реализации подпрограммы	Подпрограмма реализуется в два этапа: I этап - 2017 - 2019 годы; II этап - 2020 - 2024 годы.
Объем бюджетных ассигнований	Общий объем финансирования подпрограммы составляет: I этап реализации муниципальной подпрограммы - 4365,3 тыс. руб.: 2017 год - 0,0 тыс. рублей; 2018 год - 2108,4 тыс. рублей; 2019 год - 2256,0 тыс. рублей. II этап реализации муниципальной подпрограммы - 38730,9 тыс. руб.: 2020 год - 2773,4 тыс. рублей; 2021 год - 2874,2 тыс. рублей; 2022 год - 8007,4 тыс. рублей; 2023 год - 12391,9 тыс. рублей; 2024 год - 12684,0 тыс. рублей
Контроль за выполнением подпрограммы	Управление городского хозяйства администрации муниципального образования город Новоросси́йск.

1. Характеристика текущего состояния и прогноз развития соответствующей сферы реализации муниципальной подпрограммы
Жилищно-коммунальное хозяйство представляет собой отрасль сферы услуг и важнейшую часть территориальной инфраструктуры, определяющую условия жизнедеятельности человека, прежде всего комфортности жилища, его инженерного благоустройства, качества и надежности услуг, от которых зависит состояние здоровья, уровень жизни и социальный климат.
Ежегодно, несмотря на принимаемые меры, сохраняются случаи риска заболевания бешенством животных. Сложность борьбы с бешенством заключается в том, что бо-

леют и переносят заболевание дикие собаки, а также переносчиками являются грызуны.

Для обеспечения создания относительно устойчивого благополучия по бешенству, уменьшения количества природных очагов, снижения заболеваемости животных необходимо ежегодно проводить профилактические мероприятия.
В рамках подпрограммы ежегодно осуществляется комплекс мероприятий по борьбе с бешенством животных на территории муниципального образования, а также подбор и утилизация павших животных.

2. Цели, задачи, целевые показатели, сроки и этапы реализации муниципальной подпрограммы

Целью подпрограммы является обеспечение ветеринарно-санитарного благополучия на территории муниципального образования город Новоросси́йск.
Основной задачей подпрограммы является регулирование численности безнадзорных животных.

Основным результатом достижения целей подпрограммы является выполнение плана по отлову и подбору безнадзорных животных в полном объеме.

Общий срок реализации настоящей подпрограммы рассчитан на 2017 -2024 годы.
Реализация муниципальной программы делится на два этапа: I этап - 2017 - 2019 годы, II этап - 2020 - 2024 годы.

С учетом происходящих в экономике процессов мероприятия могут быть скорректированы в установленном порядке.

3. Обоснование ресурсного обеспечения муниципальной подпрограммы

Мероприятия подпрограммы финансируются за счет средств местного и краевого бюджетов в пределах лимитов, установленных на очередной финансовый год.

Порядок предоставления государственной поддержки за счет средств федерального и краевого бюджетов устанавливаются Правительством Российской Федерации, приказом государственного управления ветеринарии Краснодарского края от 19.01.2018 № 21 «Об утверждении формы соглашения о предоставлении субвенций, выделяемых местным бюджетам муниципальных образований Краснодарского края по предупреждению и ликвидации болезней животных, их лечению, отлову и содержанию безнадзорных животных, защите населения от болезней, общих для человека и животных, в части регулирования численности безнадзорных животных на территории муниципальных образований Краснодарского края» и постановлениями главы муниципального образования город Новоросси́йск.

Мероприятия, объемы и источники их финансирования могут корректироваться на основе анализа полученных результатов и с учетом реальных возможностей местного бюджета.

Объемы финансирования мероприятий подпрограммы могут быть скорректированы в процессе реализации мероприятий, исходя из возможности бюджета на очередной финансовый год и фактических затрат.

Объем бюджетных ассигнований I этапа реализации муниципальной подпрограммы на 2017 -2019 годы представлен в соответствии с решением городской Думы муниципального образования город Новоросси́йск и составляет 4365,3 тыс. руб.

Таблица 1

Источники финансирования	Объем финансирования, всего, тыс. руб.	В том числе по годам, тыс. руб.:		
		2017	2018	2019
1	2	3	4	5
Краевой бюджет	561,3	0,0	341,8	219,5
Местный бюджет	3804,0	0,0	1766,6	2037,4
Всего	4365,3	0,0	2108,4	2256,9

Объем бюджетных ассигнований II этапа реализации муниципальной подпрограммы на 2020 -2024 годы представлен в соответствии с решением городской Думы муниципального образования город Новоросси́йск и составляет 38730,9 тыс. руб.

Таблица 2

Источники финансирования	Объем финансирования, всего, тыс. руб.	В том числе по годам, тыс. руб.:				
		2020	2021	2022	2023	2024
1	2	3	4	5	6	7
Краевой бюджет	27184,9	480,6	476,0	5908,0	10292,1	10028,2
Местный бюджет	11546,0	2292,8	2398,2	2099,4	2099,8	2655,8
Всего	38730,9	2773,4	2874,2	8007,4	12391,9	12684,0

Средства местного бюджета, направляемые на финансирование мероприятий программы, подлежат ежегодному уточнению при принятии местного бюджета на соответствующий финансовый год.

4. Механизм реализации муниципальной подпрограммы и контроль за ее выполнением

Реализация муниципальной подпрограммы осуществляется путём выполнения программных мероприятий в составе, содержании, объёмах и сроках, предусмотренных муниципальной подпрограммой. Ответственность за выполнение мероприятий лежит на исполнителях мероприятий муниципальной подпрограммы.

Общее управление муниципальной подпрограммой осуществляет координатор муниципальной подпрограммы. Требования координатора муниципальной подпрограммы являются обязательными для исполнителей мероприятий муниципальной подпрограммы.

Координатор муниципальной подпрограммы в процессе ее реализации: организует реализацию муниципальной подпрограммы, координацию деятельности всех участников; несет ответственность за достижение целевых показателей муниципальной подпрограммы; организует нормативно-правовое и методическое обеспечение реализации



муниципальной подпрограммы; осуществляет подготовку предложений по объемам и источникам средств реализации муниципальной подпрограммы на основании предложений участников муниципальной подпрограммы; организует информационную и разъяснительную работу, направленную на освещение целей и задач муниципальной подпрограммы; размещает информацию о ходе реализации и достигнутых результатах муниципальной подпрограммы на официальном сайте в информационно-телекоммуникационной сети Интернет; разрабатывает формы отчетности для участников муниципальной подпрограммы, необходимые для осуществления контроля за выполнением муниципальной подпрограммы, устанавливает сроки их предоставления; осуществляет мониторинг и анализ отчетов участников мероприятий муниципальной подпрограммы; проводит оценку эффективности реализации муниципальной подпрограммы, а также оценку целевых индикаторов и показателей реализации муниципальной подпрограммы в целом; ежемесячно, ежеквартально до 5-го числа месяца, следующего за отчетным (за исключением отчетного периода за год), в составе сводного отчета по муниципальной программе представляет координатору программы отчетность об объемах и источниках финансирования муниципальной подпрограммы в разрезе мероприятий по формам, утвержденным постановлением администрации муниципального образования город Новоросси́йск от 22 февраля 2024 года № 826 «О внесении изменений в постановление администрации муниципального образования город Новоросси́йск от 30 декабря 2019 года № 6600 «Об утверждении Порядка принятия решения о разработке, формировании, реализации и оценке эффективности реализации муниципальных программ муниципального образования город Новоросси́йск». В случае расхождений между плановыми и фактическими значениями объемов финансирования и показателей эффективности муниципальной подпрограммы координатором муниципальной подпрограммы проводится анализ факторов и указываются причины, повлиявшие на расхождение.

Реализация мероприятий, по которым предусмотрено финансирование, осуществляется на основании государственных контрактов (договоров) на поставку товаров, выполнение работ, оказание услуг для государственных нужд в соответствии с Федеральным законом от 5 апреля 2013 года № 44-ФЗ «О контрактной системе в сфере закупок, товаров, работ и услуг для обеспечения государственных и муниципальных нужд».

Содержание и объемы финансирования мероприятий, реализуемых муниципальной подпрограммой, после проведения оценки их эффективности могут уточняться. Контроль за ходом выполнения муниципальной подпрограммы осуществляется управлением городского хозяйства администрации муниципального образования город Новоросси́йск.

Начальник управления городского хозяйства
А.В. Павловский

Приложение №9

УТВЕРЖДЕНО
постановлением администрации муниципального образования город Новоросси́йск
от 29.03.2024 №1381

Паспорт муниципальной подпрограммы № 8 «Устойчивое развитие сельских территорий муниципального образования город Новоросси́йск»

Координатор подпрограммы	Управление городского хозяйства администрации муниципального образования город Новоросси́йск.
Исполнители мероприятий подпрограммы	Управление городского хозяйства администрации муниципального образования город Новоросси́йск. МКУ «Управление жилищно-коммунального хозяйства города» муниципального образования город Новоросси́йск. МБУ «Центр озеленения и благоустройства» муниципального образования город Новоросси́йск. МБУ «Центр благоустройства» муниципального образования город Новоросси́йск. МБУ «Комплексное содержание территорий» муниципального образования город Новоросси́йск.
Цели подпрограммы	Повышение уровня благоустройства сельских округов муниципального образования город Новоросси́йск. Улучшение качества предоставляемых жилищно-коммунальных услуг в сельских округах. Обеспечение безопасности дорожного движения на автомобильных дорогах местного значения в сельских округах муниципального образования город Новоросси́йск.
Задачи подпрограммы	Проведение комплекса мероприятий по озеленению и санитарному содержанию сельских округов города. Модернизация объектов коммунальной, транспортной инфраструктуры. Проведение мероприятий

Перечень целевых показателей подпрограммы	Увеличение доли площади зеленых насаждений общего пользования сельских округов в сравнении с общей площадью зеленых насаждений сельских округов прошлого года. Процент горения уличного освещения сельских округов. Доля систем ливнеотведения, нуждающихся в ремонте (реконструкции), к общей протяженности систем ливнеотведения. Доля площади обустроенных пешеходных переходов общего пользования сельских округов к общей площади пешеходных переходов и тротуаров общего пользования сельских округов муниципального образования город Новоросси́йск. Доля протяженности автомобильных дорог общего пользования местного значения сельских округов, не отвечающих нормативным требованиям, в общей протяженности автомобильных дорог общего пользования местного значения сельских округов. Доля улиц, на которых реализуются мероприятия по ремонту, устройству и реконструкции систем ливнеотведения в текущем году к общему количеству улиц муниципального образования город Новоросси́йск. Количество реализованных мероприятий по благоустройству общественных и дворовых территорий, в том числе: пешеходные зоны, зеленые зоны, парки, скверы, стелы, площадки, зоны отдыха, набережные, контейнерные площадки, детские и спортивные площадки, придомовые территории. Уровень исполнения мероприятий, направленных на благоустройство города. Качество оказанных муниципальных услуг. Увеличение доли заасфальтированной территории в сравнении с прошлым периодом.
Этапы и сроки реализации подпрограммы	Подпрограмма реализуется в два этапа: I этап - 2017 - 2019 годы; II этап - 2020 - 2024 годы.
Объем бюджетных ассигнований	Общий объем финансирования подпрограммы составляет: I этап реализации муниципальной подпрограммы - 108267,4 тыс. руб.: 2017 год - 0,0 тыс. рублей; 2018 год - 0,0 тыс. рублей; 2019 год - 108267,4 тыс. рублей. II этап реализации муниципальной подпрограммы - 100136,1 тыс. руб.: 2020 год - 6987,1 тыс. рублей; 2021 год - 13739,3 тыс. рублей; 2022 год - 26107,4 тыс. рублей; 2023 год - 19814,1 тыс. рублей; 2024 год - 33488,2 тыс. рублей.
Контроль за выполнением подпрограммы	Управление городского хозяйства администрации муниципального образования город Новоросси́йск.

1. Характеристика текущего состояния и прогноз развития соответствующей сферы реализации муниципальной подпрограммы

Жилищно-коммунальное хозяйство представляет собой отрасль услуг и важнейшую часть территориальной инфраструктуры, определяющую условия жизнедеятельности человека, прежде всего комфортности жилища, его инженерного благоустройства, качества и надежности услуг, от которых зависит состояние здоровья, уровень жизни и социальный климат.

Создание комфортных условий в домах селян напрямую зависит от уровня и качества функционирования городских коммунальных служб.

Одной из наиболее серьезных проблем инженерно-коммунальной инфраструктуры в муниципальном образовании является высокая степень износа основных фондов, стагнация структурного развития сферы жилищно-коммунального хозяйства. Износ объектов водоснабжения и водоотведения увеличивает количество аварий и повреждений, что является не только негативным социальным фактором, но и увеличивает затраты на восстановление основных фондов.

В последние годы администрация муниципального образования активно уделяет внимание и состоянию объектов дорожного хозяйства на территориях сельских округов - выполняются работы по асфальтированию, грейдированию, ямочному ремонту сельских дорог.

В рамках подпрограммы планируется осуществление мероприятий по восстановлению объектов инженерной инфраструктуры, осуществление благоустроительных мероприятий по освещению, устройству и ремонту плиточных тротуаров, озеленению, санитарному содержанию территории города, содержанию кладбищ, текущему содержанию и ремонту систем ливнеотведения, осуществление мероприятий по капитальному, текущему и ямочному ремонту дорог, грейдированию улиц, устройству и ремонту тротуаров, межквартальных проездов, нанесению дорожной разметки, содержанию дорог в зимних условиях, обслуживанию и ремонту светофорных объектов, эксплуатации и установке дорожных знаков.

2. Цели, задачи, целевые показатели, сроки и этапы реализации муниципальной подпрограммы

Целью подпрограммы является повышение уровня благоустройства, улучшение качества предоставляемых жилищно-коммунальных услуг, обеспечение безопасности дорожного движения на автомобильных дорогах сельских округов муниципаль-



ного образования город Новоросси́йск.
Основные задачи подпрограммы:
 проведение комплекса мероприятий по озеленению сельских округов; проведение комплекса мероприятий по санитарному содержанию; проведение комплекса мероприятий по содержанию установок уличного освещения, модернизация объектов коммунальной, транспортной инфраструктуры сельских округов; проведение мероприятий по текущему содержанию и реконструкции систем ливнеотведения.

Основными результатами достижения целей подпрограммы в количественном выражении должны стать:
 увеличение доли площади озеленения и содержания зеленых насаждений на территории общего пользования сельских округов к общей площади сельских округов муниципального образования город Новоросси́йск, подлежащей озеленению;
 увеличение площади обустроенных пешеходных переходов общего пользования сельских округов к общей площади пешеходных переходов и тротуаров общего пользования сельских округов муниципального образования город Новоросси́йск;
 уменьшение доли протяженности реконструкции (ремонта) систем ливнеотведения;
 увеличение процента горения уличного освещения;
 увеличение доли протяженности автомобильных дорог общего пользования местного значения сельских округов, не отвечающих нормативным требованиям, в общей протяженности автомобильных дорог общего пользования местного значения сельских округов.

Общий срок реализации настоящей подпрограммы рассчитан на 2017-2024 годы. Реализация муниципальной подпрограммы делится на два этапа: I этап - 2017-2019 годы, II этап - 2020-2024 годы.

С учетом происходящих в экономике процессов мероприятия могут быть скорректированы в установленном порядке.

3. Обоснование ресурсного обеспечения муниципальной подпрограммы
 Мероприятия подпрограммы финансируются за счет средств местного и краевого бюджетов и в пределах лимитов, установленных на очередной финансовый год.

Порядок предоставления государственной поддержки за счет средств федерального и краевого бюджетов устанавливаются Правительством Российской Федерации, нормативными правовыми актами Краснодарского края и постановлениями главы муниципального образования город Новоросси́йск.

Мероприятия, объемы и источники их финансирования могут корректироваться на основе анализа полученных результатов и с учетом реальных возможностей местного бюджета.

Объемы финансирования мероприятий подпрограммы могут быть скорректированы в процессе реализации мероприятий, исходя из возможности бюджета на очередной финансовый год и фактических затрат.

Объем бюджетных ассигнований I этапа реализации муниципальной подпрограммы на 2017 - 2019 годы представлен в соответствии с решением городской Думы муниципального образования город Новоросси́йск и составляет 108267,4 тыс. руб.

Таблица 1

Источники финансирования	Объем финансирования, всего, тыс. руб.	В том числе по годам, тыс. руб.:		
		2017	2018	2019
1	2	3	4	5
Местный бюджет	108267,4	0,0	0,0	108267,4
Всего	108267,4	0,0	0,0	108267,4

Объем бюджетных ассигнований II этапа реализации муниципальной подпрограммы на 2020-2024 годы представлен в соответствии с решением городской Думы муниципального образования город Новоросси́йск и составляет 100136,1 тыс. руб.

Таблица 2

Источники финансирования	Объем финансирования, всего, тыс. руб.	В том числе по годам, тыс. руб.:				
		2020	2021	2022	2023	2024
1	2	3	4	5	6	7
Краевой бюджет	700,0	700,0	0,0	0,0	0,0	0,0
Местный бюджет	99436,1	6287,1	13739,3	26107,4	19814,1	33488,2
Всего	100136,1	6987,1	13739,3	26107,4	19814,1	33488,2

Средства местного бюджета, направляемые на финансирование мероприятий подпрограммы, подлежат ежегодному уточнению при принятии местного бюджета на соответствующий финансовый год.

4. Механизм реализации муниципальной подпрограммы и контроль за ее выполнением

Реализация муниципальной подпрограммы осуществляется путём выполнения подпрограммных мероприятий в составе, содержания, объёмах и сроках, предусмотренных муниципальной подпрограммой. Ответственность за выполнение мероприятий лежит на исполнителях мероприятий муниципальной подпрограммы.

Общее управление муниципальной подпрограммой осуществляет координатор муниципальной подпрограммы. Требования координатора муниципальной подпрограммы являются обязательными для исполнителей мероприятий муниципальной подпрограммы.

Координатор муниципальной подпрограммы в процессе ее реализации: организует реализацию муниципальной подпрограммы, координацию деятельности всех участников; несет ответственность за достижение целевых показателей муниципальной подпрограммы;

организует нормативно-правовое и методическое обеспечение реализации муниципальной подпрограммы; осуществляет подготовку предложений по объемам и источникам средств реализации муниципальной подпрограммы на основании предложений участников муниципальной подпрограммы; организует информационную и разъяснительную работу, направленную на освещение целей и задач муниципальной подпрограммы; размещает информацию о ходе реализации и достигнутых результатах муниципальной подпрограммы на официальном сайте в информационно-телекоммуникационной сети Интернет; разрабатывает формы отчетности для участников муниципальной подпрограммы, необходимые для осуществления контроля за исполнением муниципальной подпрограммы, устанавливает сроки их предоставления; осуществляет мониторинг и анализ отчетов участников мероприятий муниципальной подпрограммы; проводит оценку эффективности реализации муниципальной подпрограммы, а также оценку целевых индикаторов и показателей реализации муниципальной подпрограммы в целом; ежемесячно, ежеквартально до 5-го числа месяца, следующего за отчетным (за исключением отчетного периода за год), в составе сводного отчета по муниципальной программе представляет координатору программы отчетность об объемах и источниках финансирования муниципальной подпрограммы в разрезе мероприятий по формам, утвержденным постановлением администрации муниципального образования город Новоросси́йск от 22 февраля 2024 года № 826 «О внесении изменений в постановление администрации муниципального образования город Новоросси́йск от 30 декабря 2019 года № 6600 «Об утверждении Порядка принятия решения о разработке, формировании, реализации и оценке эффективности реализации муниципальных программ муниципального образования город Новоросси́йск». В случае расхождений между плановыми и фактическими значениями объемов финансирования и показателей эффективности муниципальной подпрограммы координатором муниципальной подпрограммы проводится анализ факторов и указываются причины, повлиявшие на расхождения.

Механизм реализации муниципальной подпрограммы предполагает предоставление из муниципального бюджета денежных средств муниципальным бюджетным учреждениям муниципального образования город Новоросси́йск для реализации указанных мероприятий в подпрограмме.

Реализация мероприятий, по которым предусмотрено финансирование, осуществляется на основании государственных контрактов (договоров) на поставку товаров, выполнение работ, оказание услуг для государственных нужд в соответствии с Федеральным законом от 5 апреля 2013 года № 44-ФЗ «О контрактной системе в сфере закупок, товаров, работ и услуг для обеспечения государственных и муниципальных нужд».

Содержание и объемы финансирования мероприятий, реализуемых муниципальной подпрограммой, после проведения оценки их эффективности могут уточняться. Контроль за ходом выполнения муниципальной подпрограммы осуществляется управлением городского хозяйства администрации муниципального образования город Новоросси́йск.

Начальник управления городского хозяйства
А.В. Павловский

Полностью публикуется на сайте admnvrsk.ru

Администрация
 муниципального образования город Новоросси́йск

Постановление

от 01.04.2024 №1388

г. Новоросси́йск

Об утверждении Порядка составления, утверждения и установления показателей плана финансово-хозяйственной деятельности муниципального унитарного предприятия, находящегося в ведении управления экономического развития администрации муниципального образования город Новоросси́йск

В целях повышения эффективности работы муниципальных унитарных предприятий и усиления контроля за их деятельностью, в соответствии с Федеральным законом от 27 декабря 2019 года № 485-ФЗ «О внесении изменений в Федеральный закон «О государственных и муниципальных унитарных предприятиях» и Федеральный закон «О защите конкуренции», решением городской Думы муниципального образования город Новоросси́йск от 24 декабря 2019 года № 497 «Об утверждении Положения о порядке создания, управления, реорганизации и ликвидации муниципальных унитарных предприятий», руководствуясь статьей 34 Устава муниципального образования город Новоросси́йск, **постановляю:**

1. Утвердить Порядок составления, утверждения и установления показателей плана финансово-хозяйственной деятельности муниципального унитарного предприятия, находящегося в ведении управления экономического развития администрации муниципального образования город Новоросси́йск (прилагается).
2. Отделу информационной политики и средств массовой информации администрации муниципального образования город Новоросси́йск опубликовать на



стоящее постановление в печатном бюллетене «Вестник муниципального образования город Новоросси́йск» и разместить на официальном сайте администрации муниципального образования город Новоросси́йск.

- 3. Контроль за выполнением настоящего постановления возложить на заместителя главы муниципального образования Кальченко Э.А.
- 4. Настоящее постановление вступает в силу со дня его официального опубликования.

И.о. главы муниципального образования
Э.А.Кальченко

Приложение

УТВЕРЖДЕНО
постановлением администрации муниципального образования город Новоросси́йск
от 01.04.2024 №1388

Порядок составления, утверждения и установления показателей плана финансово-хозяйственной деятельности муниципального унитарного предприятия, находящегося в ведении управления экономического развития администрации муниципального образования город Новоросси́йск

1. **Общие положения**
 - 1.1. Настоящий Порядок устанавливает общие требования к составлению, утверждению и установлению показателей плана финансово-хозяйственной деятельности муниципального унитарного предприятия, находящегося в ведении управления экономического развития администрации муниципального образования город Новоросси́йск (далее - Порядок), разработан в соответствии с Федеральным законом от 27 декабря 2019 года № 485-ФЗ «О внесении изменений в Федеральный закон «О государственных и муниципальных унитарных предприятиях» и Федеральный закон «О защите конкуренции», решением городской Думы муниципального образования город Новоросси́йск от 24 декабря 2019 года № 497 «Об утверждении Положения о порядке создания, управления, реорганизации и ликвидации муниципальных унитарных предприятий».
 - 1.2. Настоящий Порядок применяется в отношении муниципального унитарного предприятия (далее - МУП), находящегося в ведении управления экономического развития администрации муниципального образования город Новоросси́йск (далее - управление).
2. **Порядок составления, утверждения и установления показателей плана деятельности муниципального унитарного предприятия**
 - 2.1. Документом, определяющим финансовое состояние и эффективность деятельности МУП на очередной финансовый год, является план финансово-хозяйственной деятельности (далее - План).
 - 2.2. План разрабатывается с целью повышения эффективности работы МУП, выявления и использования резервов, усиления контроля за деятельностью МУП.
 - 2.3. Исходными данными для составления плана и установления основных показателей экономической эффективности в очередной финансовый год являются данные бухгалтерской отчетности и показатели финансово-хозяйственной деятельности, фактически достигнутые за текущий период.
 - 2.4. План разрабатывается МУП в соответствии с настоящим Порядком ежегодно на следующий плановый период по форме согласно приложению № 1 к настоящему Порядку и утверждается управлением.
 - 2.5. Разработанный проект Плана с приложением пояснительной записки представляется МУП в управление до 1 октября года, предшествующего планируемому периоду, для рассмотрения и согласования. Пояснительная записка должна содержать технико-экономическое обоснование планируемых мероприятий, затрат на их реализацию и информацию об ожидаемом экономическом эффекте от их реализации.
 - 2.6. Управление рассматривает проект Плана в течение 10 рабочих дней с даты поступления. В случае наличия замечаний проект Плана направляется МУП для исправления.
 - 2.7. МУП в течение 3 рабочих дней с даты получения проекта Плана устраняет замечания и повторно направляет его в управление.
 - 2.8. По результатам рассмотрения проекта Плана, в том числе повторного, в случае отсутствия замечаний управление утверждает План в срок до 1 ноября года, предшествующего планируемому периоду.
 - 2.9. В течение отчетного периода План может пересматриваться в случае возникновения значительных изменений в производственно-хозяйственной и финансово-хозяйственной деятельности МУП. Корректировка Плана осуществляется управлением в течение 10 рабочих дней с даты представления МУП предложений по внесению в них изменений с приложением пояснительных записок, расчетов и обоснований предлагаемых изменений. Пересмотру подлежат отчетные периоды Плана, следующие за периодом обращения МУП, в целях внесения соответствующих изменений.
3. **Контроль за выполнением Плана**
 - 3.1. МУП представляет в управление ежеквартально не позднее 15-го числа месяца, следующего за окончанием квартала, отчет о выполнении Плана по форме согласно приложению № 2 к настоящему Порядку.
 - 3.2. Управление рассматривает и утверждает документы, представленные в соответствии с пунктом 3.1 настоящего Порядка. В случае наличия замечаний управление в течении 3 рабочих дней направляет МУП представленные документы для исправления. МУП в течение 3 рабочих дней с даты получения документов устраняет замечания и повторно направляет их в управление.
4. **Ответственность за выполнение показателей Плана**

- 4.1. МУП осуществляют свою деятельность в соответствии с утвержденным Планом. Ответственность за выполнение утвержденных плановых показателей экономической эффективности деятельности предприятия, а также своевременность, полноту и достоверность представляемой информации возлагается на руководителя МУП.

Исполняющий обязанности начальника управления экономического развития
К.С. Анищенко

Приложение №1

к Порядку составления, утверждения и установления показателей плана финансово-хозяйственной деятельности муниципального унитарного предприятия, находящегося в ведении управления экономического развития администрации муниципального образования город Новоросси́йск

План финансово-хозяйственной деятельности							
.....							
(наименование муниципального унитарного предприятия муниципального образования город Новоросси́йск)							
за 20 года							
№	Наименование показателя производственно-хозяйственной и финансово-хозяйственной деятельности	Факт за предыдущий период	Плановый период	В том числе по кварталам			
				I	II	III	IV
1	2	3	4	5	6	7	8
1	Агентское вознаграждение (доходы)						
2	Поступление субсидии за счет бюджетных средств						
3	Расходы, связанные с производственной деятельностью по статьям, тыс. рублей						
4	Финансовый результат: прибыль (убыток) от производственной деятельности, тыс. рублей						
5	Фонд оплаты труда работников по категориям, тыс. рублей						
6	Среднесписочная численность работников по категориям, человек						
7	Среднемесячная заработная плата одного работника по категориям, рублей						
8	Капитальные вложения за счет всех источников финансирования, тыс. рублей						
9	Дебиторская задолженность, тыс. рублей						
10	Кредиторская задолженность, тыс. рублей						

Исполняющий обязанности начальника управления экономического развития
К.С. Анищенко

Приложение № 2

к Порядку составления, утверждения и установления показателей плана финансово-хозяйственной деятельности муниципального унитарного предприятия, находящегося в ведении управления экономического развития администрации муниципального образования город Новоросси́йск

Отчет о выполнении плана финансово-хозяйственной деятельности	
.....	
(наименование муниципального унитарного предприятия муниципального образования город Новоросси́йск)	
за 20 года	
№	Наименование показателя производственно-хозяйственной и финансово-хозяйственной деятельности
	Единица измерения
	Плановое значение
	Фактическое значение
	аналогичный период предыдущего года
	отчетный период
	по отношению к аналогичному периоду предыдущего года
	по отношению к плановому периоду
	Изменения фактического значения показателя в отчетном периоде
	абсолютное выражение
	%
	абсолютное выражение
	%

Исполняющий обязанности начальника управления экономического развития
К.С. Анищенко



Администрация
муниципального образования город Новороссийск

Постановление

от 01.04.2024 №1390

г. Новороссийск

О проведении II этапа Чемпионата Краснодарского края по классическому ралли 1 категории 2024 «Абрау-Дюрсо» на территории муниципального образования город Новороссийск

В связи с проведением II этапа Чемпионата Краснодарского края по классическому ралли 1 категории 2024 «Абрау-Дюрсо» на территории муниципального образования город Новороссийск, в целях развития автомобильного спорта, привлечения молодежи к систематическим занятиям физической культурой и спортом, пропаганды Олимпийского движения в Краснодарском крае и Российской Федерации, руководствуясь статьей 34 Устава муниципального образования город Новороссийск, **постановляю:**

1. Начальнику управления по физической культуре и спорту администрации муниципального образования город Новороссийск (Корнеев П.В.) совместно с председателем Новороссийской городской общественной организации «Федерация автомобильного спорта» (Семенов А.В.) провести 18-19 апреля 2024 года II этап Чемпионата Краснодарского края по классическому ралли 1 категории 2024 «Абрау-Дюрсо» на территории муниципального образования город Новороссийск.
2. Рекомендовать УМВД России по городу Новороссийску (Терехин А.А.) 19 апреля 2024 года:
 - 2.1. Обеспечить безопасность дорожного движения и охрану общественного порядка в местах торжественного открытия-закрытия и проведения II этапа Чемпионата Краснодарского края по классическому ралли 1 категории 2024 «Абрау-Дюрсо» на территории муниципального образования город Новороссийск.
 - 2.2. Перекрыть движение всех видов транспорта с 09:00 до 17:00 по адресу: г. Новороссийск, с. Большие Хутора, виноградники Абрау - Дюрсо для обеспечения мер безопасности во время проведения соревнований II этапа Чемпионата Краснодарского края по классическому ралли 1 категории 2024 «Абрау-Дюрсо» на территории муниципального образования город Новороссийск.
3. Управлению по взаимодействию с правоохранительными органами администрации муниципального образования город Новороссийск (Баран С.И.) оказать содействие в решении вопросов по обеспечению безопасности дорожного движения и охране общественного порядка в местах открытия-закрытия и проведения соревнований II этапа Чемпионата Краснодарского края по классическому ралли 1 категории 2024 «Абрау-Дюрсо» на территории муниципального образования город Новороссийск.
4. Новороссийской городской общественной организации «Федерация автомобильного спорта» (Семенов А.В.) организовать дежурство машин скорой помощи и медицинского персонала в местах проведения соревнований II этапа Чемпионата Краснодарского края по классическому ралли 1 категории 2024 «Абрау-Дюрсо» на территории муниципального образования город Новороссийск.
5. МБУ ПАСС «Служба спасения» (Одеров А.В.) организовать дежурство бригады спасателей со специальным оборудованием в местах проведения соревнований II этапа Чемпионата Краснодарского края по классическому ралли 1 категории 2024 «Абрау-Дюрсо» на территории муниципального образования город Новороссийск.
6. Новороссийской городской общественной организации «Федерация автомобильного спорта» (Семенов А.В.) организовать дежурство пожарной машины в местах проведения II этапа Чемпионата Краснодарского края по классическому ралли 1 категории 2024 «Абрау-Дюрсо» на территории муниципального образования город Новороссийск.
7. Главе администрации Новороссийского внутригородского района муниципального образования город Новороссийск (Чумак В.И.) 19 апреля 2024 года:
 - 7.1. Обеспечить надлежащее санитарное состояние в местах общего пользования на месте торжественного открытия-закрытия соревнований и на территории проведения соревнований II этапа Чемпионата Краснодарского края по классическому ралли 1 категории 2024 «Абрау-Дюрсо» на территории муниципального образования город Новороссийск.
 - 7.2. Оказать содействие в решении вопросов по обеспечению безопасности и охране общественного порядка в местах проведения соревнований.
8. Отделу информационной политики и средств массовой информации администрации муниципального образования город Новороссийск информировать жителей муниципального образования город Новороссийск о закрытии движения транспорта согласно пункту 2.2. настоящего постановления, опубликовать настоящее постановление в печатном бюллетене «Вестник муниципального образования город Новороссийск» и разместить на официальном сайте администрации муниципального образования город Новороссийск.
9. Контроль над выполнением настоящего постановления возложить на заместителя главы муниципального образования Яменкова А.И.
10. Постановление вступает в силу со дня его подписания.

И.о. главы муниципального образования
Э.А.Кальченко

Администрация
муниципального образования город Новороссийск

Постановление

от 01.04.2024 №1391

г. Новороссийск

О признании утратившим силу постановления администрации муниципального образования город Новороссийск от 23 сентября 2020 года № 4340 «Об определении размера вреда, причиняемого тяжеловесными транспортными средствами при движении по автомобильным дорогам местного значения муниципального образования город Новороссийск»

В целях приведения в соответствие нормативных правовых актов органов местного самоуправления, руководствуясь статьей 34 Устава муниципального образования город Новороссийск, **постановляю:**

1. Признать утратившим силу постановление администрации муниципального образования город Новороссийск от 23 сентября 2020 года № 4340 «Об определении размера вреда, причиняемого тяжеловесными транспортными средствами при движении по автомобильным дорогам местного значения муниципального образования город Новороссийск».
2. Отделу информационной политики и средств массовой информации администрации муниципального образования город Новороссийск опубликовать настоящее постановление в печатном бюллетене «Вестник муниципального образования город Новороссийск» и разместить на официальном сайте администрации муниципального образования город Новороссийск.
3. Контроль за выполнением настоящего постановления возложить на заместителя главы муниципального образования Яменкова А.И.
4. Постановление вступает в силу со дня его официального опубликования и распространяется на правоотношения, возникшие с 1 марта 2024 года.

И.о. главы муниципального образования
Э.А.Кальченко

Администрация
муниципального образования город Новороссийск

Постановление

от 01.04.2024 №1392

г. Новороссийск

О проведении II этапа Кубка Новороссийска по Ралли-Спринту PRO 2024 «Малая земля» на территории муниципального образования город Новороссийск

В связи с проведением II этапа Кубка Новороссийска по Ралли-Спринту PRO 2024 «Малая земля» на территории муниципального образования город Новороссийск, в целях развития автомобильного спорта, привлечения молодежи к систематическим занятиям физической культурой и спортом, пропаганды Олимпийского движения в Краснодарском крае и Российской Федерации, руководствуясь статьей 34 Устава муниципального образования город Новороссийск, **постановляю:**

1. Начальнику управления по физической культуре и спорту администрации муниципального образования город Новороссийск (Корнеев П.В.) совместно с председателем Новороссийской городской общественной организации «Федерация автомобильного спорта» (Семенов А.В.) провести 26 мая 2024 года II этап Кубка Новороссийска по Ралли-Спринту PRO 2024 «Малая земля» на территории муниципального образования город Новороссийск.
2. Рекомендовать УМВД России по городу Новороссийску (Терехин А.А.) 26 мая 2024 года:
 - 2.1. Обеспечить безопасность дорожного движения и охрану общественного порядка в местах торжественного открытия-закрытия и проведения соревнований II этапа Кубка Новороссийска по Ралли-Спринту PRO 2024 «Малая земля» на территории муниципального образования город Новороссийск.
 - 2.2. Перекрыть движение всех видов транспорта с 8:00 до 17:00 часов, по адресу: г. Новороссийск, пр. Ленина, от памятника «Самолет» до ул. Молодежная, для обеспечения мер безопасности во время проведения соревнований II этапа Кубка Новороссийска по Ралли-Спринту PRO 2024 «Малая земля» на территории муниципального образования город Новороссийск.
3. Управлению по взаимодействию с правоохранительными органами администрации муниципального образования город Новороссийск (Баран С.И.) оказать содействие в решении вопросов по обеспечению безопасности дорожного движения и охране общественного порядка в местах открытия-закрытия и проведения соревнований II этапа Кубка Новороссийска по Ралли-Спринту PRO 2024 «Малая земля» на территории муниципального образования город



4. Новоросси́йск. Новоросси́йской городской общественной организации «Федерация автомобильного спорта» (Семенов А.В.) организовать дежурство машин скорой помощи и медицинского персонала в местах проведения соревнований II этапа Кубка Новоросси́йска по Ралли-Спринту PRO 2024 «Малая земля» на территории муниципального образования город Новоросси́йск.
5. МБУ ПАСС «Служба спасения» (Одеров А.В.) организовать дежурство бригады спасателей со специальным оборудованием в местах проведения соревнований II этапа Кубка Новоросси́йска по Ралли-Спринту PRO 2024 «Малая земля» на территории муниципального образования город Новоросси́йск.
6. Новоросси́йской городской общественной организации «Федерация автомобильного спорта» (Семенов А.В.) организовать дежурство пожарной машины в местах проведения II этапа Кубка Новоросси́йска по Ралли-Спринту PRO 2024 «Малая земля» на территории муниципального образования город Новоросси́йск.
7. И.о. главы администрации Южного внутригородского района муниципального образования город Новоросси́йск (Романченко А.В.) 26 мая 2024 года: Обеспечить надлежащее санитарное состояние в местах общего пользования на месте торжественного открытия-закрытия соревнований и на территории проведения соревнований II этапа Кубка Новоросси́йска по Ралли-Спринту PRO 2024 «Малая земля» на территории муниципального образования город Новоросси́йск.
- 7.2. Оказать содействие в решении вопросов по обеспечению безопасности и охране общественного порядка в местах проведения соревнований.
8. Отделу информационной политики и средств массовой информации администрации муниципального образования город Новоросси́йск информировать жителей муниципального образования город Новоросси́йск о закрытии движения транспорта согласно пункту 2.2. настоящего постановления, опубликовать настоящее постановление в печатном бюллетене «Вестник муниципального образования город Новоросси́йск» и разместить на официальном сайте администрации муниципального образования город Новоросси́йск.
9. Контроль над выполнением настоящего постановления возложить на заместителя главы муниципального образования Яменскова А.И.
10. Постановление вступает в силу со дня его подписания.

И.о. главы муниципального образования
Э.А.Кальченко

Администрация
муниципального образования город Новоросси́йск

Постановление

от 01.04.2024 №1393

г. Новоросси́йск

Об утверждении схемы размещения малых архитектурных форм на территории набережной им. Адмирала Серебрякова муниципального образования город Новоросси́йск

Руководствуясь Земельным кодексом Российской Федерации, постановлением Правительства Российской Федерации от 3 декабря 2014 года № 1300 «Об утверждении перечня видов объектов, размещение которых может осуществляться на земельных участках, находящихся в государственной или муниципальной собственности, без предоставления земельных участков и установления сервитута», **постановляю:**

1. Утвердить схему расположения малых архитектурных форм на территории набережной им. Адмирала Серебрякова муниципального образования город Новоросси́йск (приложение).
2. Отделу информационной политики и средств массовой информации опубликовать настоящее постановление в печатном бюллетене «Вестник муниципального образования город Новоросси́йск».
3. Контроль за выполнением постановления администрации муниципального образования город Новоросси́йск «Об утверждении схемы размещения малых архитектурных форм на территории набережной им. Адмирала Серебрякова муниципального образования город Новоросси́йск» возложить на заместителя главы Степаненко Е.Н.
4. Постановление администрации муниципального образования город Новоросси́йск «Об утверждении схемы размещения малых архитектурных форм на территории набережной им. Адмирала Серебрякова муниципального образования город Новоросси́йск» вступает в силу со дня его подписания.

И.о. главы муниципального образования
Э.А.Кальченко

Приложение

УТВЕРЖДЕНО
постановлением администрации муниципального образования город Новоросси́йск

от 01.04.2024 №1393

Схема расположения малых архитектурных форм

на территории набережной им. Адмирала Серебрякова муниципального образования город Новоросси́йск

Местоположение, кадастровый квартал: 23:47:0305001
Площадь земельного участка: 935 кв. м.
Категория земель: земли населенных пунктов
Вид разрешенного использования: земли общего пользования
Система координат МСК-23

Система координат МСК-23

Обозначение	Координаты, м	
	2	3
1	X	Y
1	442721,48	1284372,46
2	442732,44	1284384,82
3	442691,23	1284384,82
4	442679,57	1284409,30

Условные обозначения:

- - - - граница земельного участка, установленного в соответствии с федеральным законодательством, включения в ЕГРН и неизменяемая при проведении кадастровых работ
- - граница кадастрового квартала
- 23:47:0305001 - номер кадастрового квартала
- :32 - кадастровый номер существующего земельного участка
- *1 - характерная точка границы земельного участка
- === - граница земельного участка, установленная (уточненная) при проведении кадастровых работ
- <> - настил деревянный с металлическим каркасом, 6 шт.
- + - шезлонг парковый, 12 шт.
- *=* - уличный кашпо (вазоны), 10 шт.



Схема расположения малых архитектурных форм на территории набережной им. Адмирала Серебрякова муниципального образования город Новоросси́йск

Местоположение, кадастровый квартал: 23:47:0301010
Площадь земельного участка: 12934 кв. м.
Категория земель: земли населенных пунктов
Вид разрешенного использования: земли общего пользования
Система координат МСК-23

Обозначение характерных точек границ	Координаты		Обозначение характерных точек границ	Координаты	
	Х (м)	Y (м)		Х (м)	Y (м)
1	443205,85	1283735,67	36	442864,30	1283949,83
2	443186,17	1283744,04	37	442866,53	1283947,03
3	443164,38	1283753,38	38	442870,20	1283943,12
4	443134,43	1283766,15	39	442878,67	1283935,47
5	443126,52	1283770,47	40	442906,24	1283912,20
6	443115,34	1283777,19	41	442910,89	1283913,58
7	443095,42	1283792,23	42	442946,11	1283885,58
8	443056,28	1283821,86	43	442945,56	1283879,76
9	443037,24	1283836,23	44	442988,94	1283847,04
10	443001,28	1283863,43	45	443024,80	1283820,04
11	442999,29	1283864,97	46	443073,56	1283783,67
12	442983,14	1283882,48	47	443083,98	1283776,64
13	442976,37	1283891,95	48	443101,88	1283766,49
14	442975,43	1283893,23	49	443108,18	1283763,33
15	442970,90	1283899,59	50	443200,16	1283720,06
16	442955,08	1283923,92	51	443250,08	1283696,57
17	442947,00	1283941,49	52	443257,72	1283693,38

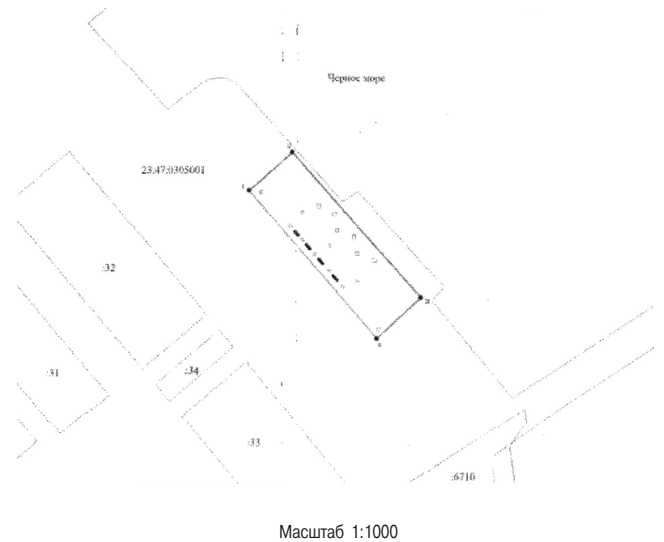

18	442937.80	1283961.30	53	443267.00	1283688.98
19	442932.93	1283959.50	54	443267.38	1283689.75
20	442915.98	1283953.40	55	443269.67	1283688.65
21	442912.44	1283963.20	56	443269.33	1283687.80
22	442911.41	1283966.16	57	443288.89	1283678.61
23	442905.84	1283981.39	58	443290.55	1283678.40
24	442929.32	1283989.85	59	443294.92	1283676.28
25	442920.20	1284035.44	60	443295.84	1283678.56
26	442889.14	1283998.32	61	443273.67	1283688.74
27	442866.41	1283970.94	62	443274.89	1283691.40
28	442863.40	1283966.57	63	443268.86	1283694.24
29	442863.03	1283964.60	64	443269.95	1283696.98
30	442863.49	1283963.10	65	443273.96	1283706.68
31	442863.61	1283959.07	66	443265.37	1283710.34
32	442861.59	1283958.73	67	443244.23	1283705.22
33	442861.96	1283956.70	68	443201.54	1283726.37
34	442862.52	1283953.91			
35	442863.20	1283951.89			

Площадь земельного участка: 12934 кв. м
Система координат: МСК23

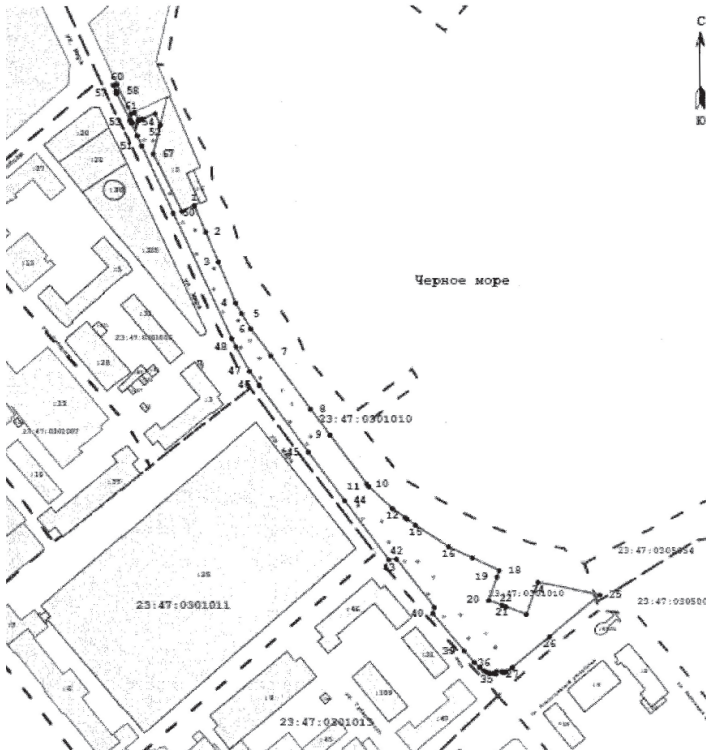

Условные обозначения:

- - - - граница испрашиваемого земельного участка
- граница земельного участка, включенного в ЕГРН
- - - - граница кадастрового квартала
- 23:47:0301010 - надпись кадастрового квартала
- :54, :55, ...а - надписи кадастровых номеров земельных участков
- *1 - характерная точка границы земельного участка
- Ул.Мира - наименование улицы
- - - - граница улиц, дорог, проездов
- скамья уличная модульная типа зиг-заг, 21 шт.
- ** - скамья типа галья, 11 шт.

Масштаб 1:3000

Администрация
муниципального образования город Новороссийск

Постановление

от 01.04.2024 №1394

г. Новороссийск

Об утверждении Порядка предоставления субсидий на возмещение затрат в связи с приобретением новых транспортных средств для

оказания услуг по транспортному обслуживанию населения на автобусных маршрутах регулярных перевозок на территории муниципального образования город Новороссийск

В соответствии со статьей 78 Бюджетного кодекса Российской Федерации, Федеральным законом от 6 октября 2003 года № 131-ФЗ «Об общих принципах организации местного самоуправления в Российской Федерации», постановлением Правительства Российской Федерации от 25 октября 2023 года № 1782 «Об утверждении общих требований к нормативным правовым актам, муниципальным правовым актам, регулирующим предоставление из бюджетов субъектов Российской Федерации, местных бюджетов субсидий, в том числе грантов в форме субсидий, юридическим лицам, индивидуальным предпринимателям, а также физическим лицам - производителям товаров, работ, услуг и проведение отборов получателей указанных субсидий, в том числе грантов в форме субсидий», решением городской Думы муниципального образования город Новороссийск от 25 марта 2024 года № 494 «О внесении изменений в решение городской Думы муниципального образования город Новороссийск от 26 декабря 2023 года № 454 «Об утверждении бюджета муниципального образования город Новороссийск на 2024 год и на плановый период 2025 и 2026 годов», руководствуясь статьей 34 Устава муниципального образования город Новороссийск, **постановляю:**

1. Утвердить Порядок предоставления субсидий на возмещение затрат в связи с приобретением новых транспортных средств для оказания услуг по транспортному обслуживанию населения на автобусных маршрутах регулярных перевозок на территории муниципального образования город Новороссийск (прилагается).
2. Отделу информационной политики и средств массовой информации администрации муниципального образования город Новороссийск опубликовать настоящее постановление в печатном бюллетене «Вестник муниципального образования город Новороссийск» и разместить на официальном сайте администрации муниципального образования город Новороссийск.
3. Контроль за выполнением настоящего постановления возложить на заместителя главы муниципального образования Яменскова А.И.
4. Постановление «Об утверждении Порядка предоставления субсидий на возмещение затрат в связи с приобретением новых транспортных средств для оказания услуг по транспортному обслуживанию населения на автобусных маршрутах регулярных перевозок на территории муниципального образования город Новороссийск» вступает в силу со дня его официального опубликования.

И.о. главы муниципального образования
Э.А.Кальченко

Приложение

УТВЕРЖДЕНО
постановлением администрации муниципального
образования город Новороссийск
от 01.04.2024 №1394

Порядок предоставления субсидий на возмещение затрат в связи с приобретением новых транспортных средств для оказания услуг по транспортному обслуживанию населения на автобусных маршрутах регулярных перевозок на территории муниципального образования город Новороссийск

1. **Общие положения**
- 1.1. Настоящий Порядок устанавливает условия и механизм предоставления субсидий на возмещение затрат (стоимости) в связи с приобретением новых транспортных средств для оказания услуг по транспортному обслуживанию населения на автобусных маршрутах регулярных перевозок на территории муниципального образования город Новороссийск (далее - Порядок) и разработан в соответствии со статьей 78 Бюджетного кодекса Российской Федерации, Федеральным законом от 6 октября 2003 года № 131-ФЗ «Об общих принципах организации местного самоуправления в Российской Федерации», постановлением Правительства Российской Федерации от 25 октября 2023 года № 1782 «Об утверждении общих требований к нормативным правовым актам, муниципальным правовым актам, регулирующим предоставление из бюджетов субъектов Российской Федерации, местных бюджетов субсидий, в том числе грантов в форме субсидий, юридическим лицам, индивидуальным предпринимателям, а также физическим лицам - производителям товаров, работ, услуг и проведение отборов получателей указанных субсидий, в том числе грантов в форме субсидий», решением городской Думы муниципального образования город Новороссийск от 25 марта 2024 года № 494 «О внесении изменений в решение городской Думы муниципального образования город Новороссийск от 26 декабря 2023 года № 454 «Об утверждении бюджета муниципального образования город Новороссийск на 2024 год и на плановый период 2025 и 2026 годов».
- 1.2. Получателем субсидии является муниципальное унитарное предприятие «Муниципальный пассажирский транспорт Новороссийска» (далее - Получатель субсидии).
- 1.3. В рамках соглашения о предоставлении субсидии юридическому лицу (кроме субъектов малого и среднего предпринимательства) на финансовое обеспечение части затрат в связи с приобретением новых транспортных средств для оказания услуг по транспортному обслуживанию населения на автобусных маршрутах регулярных перевозок на территории Краснодарского края в целях предотвращения влияния ухудшения экономической ситуации на развитие отраслей экономики от 21 декабря 2023 года № 01 Получателю субсидии предоставлена суб-



сидия в размере не более 95 % от стоимости автобусов за счет средств краевого бюджета. В соответствии с настоящим Порядком Получателю субсидии предоставляется субсидия на возмещение затрат в размере 5 % от оставшейся стоимости автобусов. Целью предоставления субсидий является возмещение затрат в связи с приобретением новых транспортных средств для оказания услуг по транспортному обслуживанию населения на автобусных маршрутах регулярных перевозок на территории муниципального образования Новоросси́йск.

- 1.4. Управление транспорта и дорожного хозяйства администрации муниципального образования город Новоросси́йск осуществляет функции главного распорядителя бюджетных средств, до которого в соответствии с бюджетным законодательством Российской Федерации как получателя бюджетных средств доведены в установленном порядке лимиты бюджетных обязательств на предоставление субсидий на соответствующий финансовый год (далее - ГРБС).
1.5. Способом предоставления субсидии является возмещение затрат.
1.6. Информация о субсидиях размещается на едином портале бюджетной системы Российской Федерации в информационно-телекоммуникационной сети «Интернет» (далее соответственно - сеть «Интернет», единый портал) (в разделе единого портала) в порядке, установленном Министерством финансов Российской Федерации.

2. Условия и порядок предоставления субсидии

2.1. В целях получения субсидии Получателем субсидии предоставляются ГРБС следующие документы:

- 2.1.1. Заявление по форме согласно приложению к настоящему Порядку.
2.1.2. Копия соглашения о предоставлении субсидии юридическому лицу (кроме субъектов малого и среднего предпринимательства) на финансовое обеспечение части затрат в связи с приобретением новых транспортных средств для оказания услуг по транспортному обслуживанию населения на автобусных маршрутах регулярных перевозок на территории Краснодарского края в целях предотвращения влияния ухудшения экономической ситуации на развитие отраслей экономики в размере не более 95 % от стоимости автобусов.

2.1.3. Документ, подтверждающий полномочия лица на осуществление действий от имени юридического лица, надлежащим образом заверенная доверенность на осуществление действий (в случае отсутствия информации о таком лице в выписке из Единого государственного реестра юридических лиц).

2.1.4. Копия(и) действующего(их) договора(ов) финансовой аренды (лизинга) на приобретение транспортных средств (автобусов) и (или) договора(ов) купли-продажи транспортных средств (автобусов) и (или) кредитного(ых) договора(ов) на цели приобретения транспортных средств (автобусов).

2.1.5. Документы, подтверждающие оплату в размере 5 % от оставшейся стоимости автобусов (платежные и (или) иные документы бухгалтерского учета, подтверждающие понесенные денежные затраты).

2.1.6. Справка, подтверждающая, что Получатель субсидии на дату предоставления заявления соответствует требованиям абзацев 6-9 пункта 2.2 настоящего Порядка, предъявляемым к Получателям Субсидии, заверенная руководителем или уполномоченным им лицом, действующим на основании доверенности.
2.2. Получатель субсидии на дату рассмотрения заявления должен соответствовать следующим требованиям:

с Получателем субсидии заключено соглашение о предоставлении субсидии юридическому лицу (кроме субъектов малого и среднего предпринимательства) на финансовое обеспечение части затрат в связи с приобретением новых транспортных средств для оказания услуг по транспортному обслуживанию населения на автобусных маршрутах регулярных перевозок на территории Краснодарского края в целях предотвращения влияния ухудшения экономической ситуации на развитие отраслей экономики в размере не более 95 % от стоимости автобусов;

осуществляет перевозки пассажиров по муниципальным маршрутам регулярных перевозок, начальные остановочные пункты по которым расположены в границах муниципального образования город Новоросси́йск; имеет действующий(ие) договор(ы) финансовой аренды (лизинга) на приобретение транспортных средств (автобусов) и (или) договор(ы) купли-продажи транспортных средств (автобусов) и (или) кредитный(ые) договор(ы) на цели приобретения транспортных средств (автобусов);

не получает средства из бюджета муниципального образования город Новоросси́йск на основании иных нормативных правовых актов администрации муниципального образования город Новоросси́йск на цели, указанные в пункте 1.3 настоящего Порядка;

не является иностранным юридическим лицом, в том числе местом регистрации которого является государство или территория, включенные в утвержденный Министерством финансов Российской Федерации перечень государств и территорий, используемых для промежуточного (офшорного) владения активами в Российской Федерации (далее - офшорные компании), а также российский юридическим лицом, в уставном (складочном) капитале которого доля прямого или косвенного (через третьих лиц) участия офшорных компаний в совокупности превышает 25 процентов (если иное не предусмотрено законодательством Российской Федерации). При расчете доли участия офшорных компаний в капитале российских юридических лиц не учитывается прямое и (или) косвенное участие офшорных компаний в капитале публичных акционерных обществ (в том числе со статусом международной компании), акции которых обращаются на организованных торгах в Российской Федерации, а также косвенное участие офшорных компаний в капитале других российских юридических лиц, реализованное через участие в капитале указанных публичных акционерных обществ;

не находится в перечне организаций и физических лиц, в отношении которых имеются сведения об их причастности к экстремистской деятельности или терроризму;

не находится в составляемых в рамках реализации полномочий, предусмотренных главой VII Устава ООН, Советом Безопасности ООН или органами, специально созданными решениями Совета Безопасности ООН, перечнях организаций и физических лиц, связанных с террористическими организациями и террористами или с распространением оружия массового уничтожения; не является иностранным агентом в соответствии с Федеральным законом от 14 июля 2022 года № 255-ФЗ «О контроле за деятельностью лиц, находящихся под иностранным влиянием».

2.3. Документы, указанные в пункте 2.1 настоящего Порядка, должны быть прошиты и пронумерованы.

2.4. ГРБС в течение 3 рабочих дней, следующих за днем регистрации заявления:

формирует сведения из Единого государственного реестра юридических лиц с официального сайта Федеральной налоговой службы с помощью сервиса «Предоставление сведений из ЕГРЮЛ о конкретном юридическом лице» в форме электронного документа; подготавливает копии свидетельства об осуществлении перевозок по маршруту регулярных перевозок в границах муниципального образования город Новоросси́йск.

2.5. Получатель субсидии вправе представить сведения, указанные в пункте 2.4 настоящего Порядка, по собственной инициативе при подаче заявления. В случае предоставления указанных сведений Получателем субсидии ГРБС соответствующие сведения не запрашивает.

2.6. ГРБС в течение 3 рабочих дней, следующих за днем регистрации заявления, проверяет комплектность представленных документов в соответствии с пунктом 2.1 настоящего Порядка, а также пунктом 2.4 настоящего Порядка (в случае, предусмотренном пунктом 2.5 настоящего Порядка).

2.7. ГРБС в течение семи рабочих дней, следующих за днем регистрации заявления:
2.7.1. Проверяет соответствие Получателя субсидии требованиям пунктов 2.1 и 2.2 настоящего Порядка.

2.7.2. Принимает решение о предоставлении субсидии, определяет ее размер.
2.7.3. Принимает решение об отказе в предоставлении субсидии по основаниям, предусмотренным в пункте 2.8 настоящего Порядка.

2.8. Основаниями для принятия решения об отказе в предоставлении субсидии являются:

2.8.1. Установление факта недостоверности представленной Получателем субсидии информации.

2.8.2. Несоответствие представленных Получателем субсидии документов перечню, определенному в соответствии с пунктом 2.1 настоящего Порядка, или непредоставление (предоставление не в полном объеме) указанных документов.

2.8.3. Отсутствие лимитов бюджетных обязательств и бюджетных ассигнований на цели, указанные в пункте 1.3 настоящего Порядка.

2.9. Решение о предоставлении субсидии с указанием размера субсидии, либо решение об отказе в предоставлении субсидии с указанием причины отказа, либо решение об отклонении заявления с указанием причины отклонения оформляются приказом ГРБС.

2.10. В случае принятия ГРБС решения о предоставлении субсидии в течение десяти рабочих дней с даты принятия такого решения ГРБС направляет Получателю субсидии подписанное в двух экземплярах соглашение в соответствии с типовой формой, утвержденной приказом финансового управления администрации муниципального образования город Новоросси́йск от 8 июня 2021 года № 59-ОСН «Об утверждении типовых форм соглашений о предоставлении из бюджета муниципального образования город Новоросси́йск субсидий юридическим лицам (за исключением муниципальных учреждений), индивидуальным предпринимателям, физическим лицом - производителем товаров, работ, услуг».

2.11. Получатель субсидии обязан в течение 5 рабочих дней со дня получения соглашения подписать соглашение и представить один подписанный экземпляр в ГРБС.

В случае если Получатель субсидии не выполнил требование, указанное в абзаце 1 пункта 2.11 настоящего Порядка, Получатель субсидии считается уклонившимся от подписания соглашения.

2.12. Субсидия предоставляется на возмещение затрат в связи с приобретением новых транспортных средств для оказания услуг по транспортному обслуживанию населения на автобусных маршрутах регулярных перевозок на территории муниципального образования город Новоросси́йск в размере 5 % от стоимости автобусов. Источником финансового обеспечения расходов на реализацию указанного мероприятия являются средства бюджета муниципального образования город Новоросси́йск.

2.13. В соглашение включается условие о согласовании новых условий соглашения или о расторжении соглашения при недостижении согласия по новым условиям в случае уменьшения ГРБС бюджетных средств ранее доведенных лимитов бюджетных обязательств, приводящего к невозможности предоставления субсидии в размере, определенном в соглашении.

2.14. Результатом предоставления субсидии является возмещение затрат в связи с приобретением новых транспортных средств для оказания услуг по транспортному обслуживанию населения на автобусных маршрутах регулярных перевозок на территории муниципального образования Новоросси́йск в соответствии с условиями договора на приобретение транспортных средств.

Планируемый результат предоставления субсидии должен соответствовать типам результатов предоставления субсидии, определенным в соответствии с установленными Министерством финансов Российской Федерации порядком проведения мониторинга достижения результатов предоставления субсидии.

Точная дата завершения и конечное значение результата предоставления субсидии указывается в соглашении.

2.15. Субсидия перечисляется с лицевого счета ГРБС на расчетный или корреспондентский счет, открытый Получателем субсидии в учреждениях Центрального банка Российской Федерации или кредитных организациях, в течение 10 рабочих дней с даты подписания соглашения о предоставлении субсидии.

2.16. При реорганизации Получателя субсидии, являющегося юридическим лицом, в форме слияния, присоединения или преобразования в соглашение вносятся изменения путем заключения дополнительного соглашения к соглашению в части перемены лица в обязательстве с указанием в соглашении юридического лица, являющегося правопреемником.

2.17. При реорганизации Получателя субсидии, являющегося юридическим лицом, в форме разделения, выделения, а также при ликвидации Получателя субсидии, являющегося юридическим лицом, соглашение расторгается с формированием уведомления о расторжении соглашения в одностороннем порядке и акта об исполнении обязательств по соглашению с отражением информации о неисполненных получателем субсидии обязательствах, источником финансового обеспечения которых является субсидия, и возврате неиспользованного остатка субсидии в соответствующий бюджет бюджетной системы Российской Федерации.

3. Предоставление отчетности, осуществление контроля (мониторинга) за соблюдением условий и порядка предоставления субсидий и ответственности за их нарушение

3.1. Получатель субсидии в соответствии с законодательством Российской Федерации несет ответственность за несоблюдение порядка и условий предоставления субсидии, установленных настоящим Порядком и соглашением, а также за недостоверность предоставляемых ГРБС отчетов и документов.

3.2. Главным распорядителем проводит проверку соблюдения Получателем субси-



Администрация
муниципального образования город Новоросси́йск

Постановление

от 02.04.2024 №1396

г. Новоросси́йск

Об утверждении плана мероприятий («дорожной карты») по сокращению в 2024 году просроченной дебиторской задолженности по платежам в бюджет муниципального образования город Новоросси́йск, пеням и штрафам по ним

В соответствии с пунктом 2 статьи 160.1 Бюджетного кодекса Российской Федерации от 31 июля 1998 года № 145-ФЗ, приказом Минфина России от 18 ноября 2022 года № 172н «Об утверждении общих требований к регламенту реализации полномочий администратора доходов бюджета по взысканию дебиторской задолженности по платежам в бюджет, пеням и штрафам по ним», распоряжением Губернатора Краснодарского края от 22 февраля 2024 года № 33-р «Об утверждении Плана мероприятий по реализации постановления Правительства Российской Федерации от 12 декабря 2023 года № 2128 «О соглашениях, которые предусматривают меры по социально - экономическому развитию и оздоровлению государственных финансов субъектов Российской Федерации» и соглашения о мерах по социально - экономическому развитию и оздоровлению государственных финансов Краснодарского края от 27 декабря 2023 года № 2023-00349» **постановляю:**

1. Утвердить план мероприятий («дорожную карту») по сокращению в 2024 году просроченной дебиторской задолженности по платежам в бюджет муниципального образования город Новоросси́йск, пеням и штрафам по ним (далее - План) (прилагается).
2. Руководителям структурных, функциональных, отраслевых подразделений (в том числе муниципальных учреждений) обеспечить реализацию мероприятий Плана в установленные сроки.
3. Отделу информационной политики и средств массовой информации администрации муниципального образования город Новоросси́йск разместить постановление «Об утверждении плана мероприятий («дорожной карты») по сокращению в 2024 году просроченной дебиторской задолженности по платежам в бюджет муниципального образования город Новоросси́йск, пеням и штрафам по ним» на официальном сайте администрации муниципального образования город Новоросси́йск в информационно-телекоммуникационной сети Интернет и опубликовать в печатном бюллетене «Вестник муниципального образования город Новоросси́йск».
4. Контроль за выполнением настоящего постановления возложить на заместителя главы муниципального образования Кальченко Э.А.
5. Настоящее постановление вступает в силу со дня его подписания.

И.о. главы муниципального образования
Э.А.Кальченко

дии порядка и условий предоставления субсидий, в том числе в части достижения результатов предоставления субсидии. Орган финансового контроля проводит проверку в соответствии со статьями 268.1 и 269.2 Бюджетного кодекса Российской Федерации.

- 3.3. Получатель субсидии в течение срока действия соглашения представляет ГРБС ежеквартально (не позднее 30-го рабочего дня, следующего за отчетным кварталом) отчет о достижении значений результата предоставления субсидии, отчет об осуществлении расходов, источником финансового обеспечения которых является субсидия, по формам, определенным типовой формой соглашения, приложением подтверждающих документов.
- 3.4. ГРБС проводит проверку предоставленных Получателем субсидии отчетов в течение 30 рабочих дней со дня их представления.
- 3.5. В случае выявления нарушений в представленной отчетности ГРБС в течение 10 рабочих дней со дня их выявления направляет Получателю субсидии письменное требование об устранении нарушений.
- 3.6. В случае если Получатель субсидии не исправит выявленные нарушения в установленный ГРБС срок, он должен вернуть предоставленную субсидию в полном объеме в бюджет муниципального образования город Новоросси́йск в соответствии с бюджетным законодательством Российской Федерации в течение 30 рабочих дней со дня получения соответствующего требования.
- 3.7. В случае установления фактов нарушения Получателем субсидии условий и порядка предоставления субсидии, а также в случае недостижения результатов предоставления субсидии Получатель субсидии обязан вернуть полученные средства в бюджет муниципального образования город Новоросси́йск в течение месяца со дня получения от ГРБС уведомления о возврате.
- 3.8. В случае неиспользования субсидии Получатель субсидии обязан вернуть всю сумму денежных средств, полученных в счет данной субсидии.
- 3.9. При отказе Получателя субсидии от добровольного возврата соответствующие средства взыскиваются в бюджет муниципального образования город Новоросси́йск в судебном порядке.

И.о. начальника управления транспорта и дорожного хозяйства
А.Н.Павлов

Приложение

к Порядку предоставления субсидий на возмещение затрат в связи с приобретением новых транспортных средств для оказания услуг по транспортному обслуживанию населения на автобусных маршрутах регулярных перевозок на территории муниципального образования город Новоросси́йск

Начальнику управления транспорта и дорожного хозяйства администрации
муниципального образования город Новоросси́йск

Заявление

В соответствии с Порядком предоставления субсидий на возмещение затрат в связи с приобретением новых транспортных средств для оказания услуг по транспортному обслуживанию населения на автобусных маршрутах регулярных перевозок на территории муниципального образования город Новоросси́йск прошу заключить соглашение.

К заявлению прилагаются документы на л.
Руководитель организации
.....
(подпись) (расшифровка подписи)

И.о. начальника управления транспорта и дорожного хозяйства
А.Н.Павлов

Приложение

УТВЕРЖДЕНО
постановлением администрации муниципального
образования город Новоросси́йск
от 02.04.2024 №1396

План мероприятий («дорожная карта») по сокращению в 2024 году просроченной дебиторской задолженности по платежам в бюджет муниципального образования город Новоросси́йск, пеням и штрафам по ним

№	Наименование мероприятия	Описание мероприятия	Срок реализации мероприятия	Ответственный исполнитель	Ожидаемый результат
1	2	3	4	5	6
1	Инвентаризация дебиторской задолженности по платежам в бюджет	Выявление сомнительной (нереальной к взысканию) дебиторской задолженности по доходам, подлежащей списанию, а также излишне начисленных сумм (снижение, отмена постановлений об административном правонарушении по решению суда и пр.)	30 декабря 2024 г.	Структурные, функциональные, отраслевые подразделения администрации муниципального образования город Новоросси́йск (в том числе муниципальные учреждения)	Предупреждение образования и снижение (сокращение) дебиторской задолженности по платежам в городской бюджет
2	Мониторинг дебиторской задолженности по доходам	Анализ состояния дебиторской задолженности по доходам городского бюджета на основании показателей бюджетного учета и бюджетной отчетности, сведений об объеме и структуре дебиторской задолженности по платежам в бюджет	Ежеквартально	Структурные, функциональные, отраслевые подразделения администрации муниципального образования город Новоросси́йск (в том числе муниципальные учреждения)	Предупреждение образования дебиторской задолженности по платежам в городской бюджет, получение актуальной и достоверной информации о структуре дебиторской задолженности с точки зрения ее возможности взыскания



3	Списание сумм безнадежной к взысканию дебиторской задолженности по доходам	Принятие решения о признании безнадежной к взысканию дебиторской задолженности по доходам в соответствии с постановлением администрации муниципального образования город Новоросси́йск от 30 августа 2018 года № 3455 «Об утверждении порядка и условий списания нереальной к взысканию задолженности по неналоговым доходам перед бюджетом муниципального образования город Новоросси́йск»	По мере признания безнадежной к взысканию	Структурные, функциональные, отраслевые подразделения администрации муниципального образования город Новоросси́йск (в том числе муниципальные учреждения)	Снижение (сокращение) просроченной дебиторской задолженности по платежам в городской бюджет
4	Урегулирование в досудебном порядке дебиторской задолженности	Подготовка и направление должнику требования и претензии о погашении образовавшейся задолженности в досудебном порядке	На постоянной основе	Структурные, функциональные, отраслевые подразделения администрации муниципального образования город Новоросси́йск (в том числе муниципальные учреждения)	Снижение (сокращение) дебиторской задолженности по платежам в городской бюджет
5	Организация работы по взысканию в судебном порядке сумм просроченной дебиторской задолженности по платежам в бюджет	По каждому факту нарушения сроков оплаты орган местного самоуправления муниципального образования город Новоросси́йск (ответственное структурное подразделение) направляет информацию в соответствующее подразделение ФССП России для исполнения в порядке, предусмотренном федеральным законодательством об исполнительном производстве	При отсутствии оплаты в установленный срок, в течение десяти рабочих дней направить информацию судебному приставу-исполнителю для исполнения	Структурные, функциональные, отраслевые подразделения администрации муниципального образования город Новоросси́йск (в том числе муниципальные учреждения)	Снижение (сокращение) дебиторской задолженности по платежам в городской бюджет
6	Мониторинг состояния исполнительного производства	Сбор детальной информации о ходе исполнительного производства	Ежемесячно	Структурные, функциональные, отраслевые подразделения администрации муниципального образования город Новоросси́йск (в том числе муниципальные учреждения)	Снижение (сокращение) дебиторской задолженности по платежам в городской бюджет

Начальник финансового управления
С.Б. Горбатюк

Администрация
муниципального образования город Новоросси́йск

Постановление

от 02.04.2024 №1397

г. Новоросси́йск

О внесении изменений в постановление администрации муниципального образования город Новоросси́йск от 17 февраля 2023 года № 725 «О проведении неотложных аварийно-восстановительных работ по ремонту кровли на многоквартирном жилом доме, расположенном по адресу: г. Новоросси́йск, ул.Лейтенанта Шмидта, дом 17, в связи с ликвидацией последствий чрезвычайной ситуации, возникшей в результате ураганного ветра 7 февраля 2023 года, и выделении денежных средств управлению городского хозяйства администрации муниципального образования город Новоросси́йск из резервного фонда администрации муниципального образования город Новоросси́йск»

В связи с ликвидацией последствий чрезвычайной ситуации, возникшей в результате ураганного ветра 7 февраля 2023 года, в соответствии с пунктом 8 части 1 статьи 16 Федерального закона от 6 октября 2003 года № 131-ФЗ «Об общих принципах организации местного самоуправления в Российской Федерации», постановлением администрации муниципального образования город Новоросси́йск от 10 февраля 2023 года № 573 «О введении режима функционирования «Чрезвычайная ситуация» для органов управления и сил Новоросси́йского городского звена территориальной подсистемы единой государственной системы предупреждения и ликвидации чрезвычайных ситуаций Краснодарского края на объектах муниципального образования город Новоросси́йск в связи с неблагоприятными погодными условиями», постановлением администрации муниципального образования город Новоросси́йск от 13 апреля 2017 года № 3258 «Об утверждении положения о порядке использования бюджетных ассигнований резервного фонда администрации муниципального образования город Новоросси́йск», руководствуясь статьей 34 Устава муниципального образования город Новоросси́йск, **постановляю:**

1. Внести изменения в постановление администрации муниципального образования город Новоросси́йск от 17 февраля 2023 года № 725 «О проведении неотложных аварийно-восстановительных работ по ремонту кровли на много-

квартирном жилом доме, расположенном по адресу: г. Новоросси́йск, ул.Лейтенанта Шмидта, дом 17, в связи с ликвидацией последствий чрезвычайной ситуации, возникшей в результате ураганного ветра 7 февраля 2023 года, и выделении денежных средств управлению городского хозяйства администрации муниципального образования город Новоросси́йск из резервного фонда администрации муниципального образования город Новоросси́йск», изложив пункт 5 в следующей редакции:

«5. **Выделить денежные средства управлению городского хозяйства администрации муниципального образования город Новоросси́йск на проведение неотложных аварийно-восстановительных работ по ремонту кровли на многоквартирном жилом доме, расположенном по адресу: г. Новоросси́йск, ул.Лейтенанта Шмидта, д. 17, в сумме 9640321 (девять миллионов шестьсот сорок тысяч триста двадцать один) рубль 87 копеек, в том числе из резервного фонда 2023 года администрации муниципального образования город Новоросси́йск в сумме 2892096 (два миллиона восемьсот девяносто две тысячи девяносто шесть) рублей 56 копеек и 6748225 (шесть миллионов семьсот сорок восемь тысяч двести двадцать пять) рублей 31 копейка за счет средств муниципального бюджета 2024 года по отрасли жилищно-коммунального хозяйства».**

2. Отделу информационной политики и средств массовой информации опубликовать настоящее постановление в печатном бюллетене «Вестник муниципального образования город Новоросси́йск» и разместить на официальном сайте администрации муниципального образования город Новоросси́йск.

3. Контроль за выполнением настоящего постановления возложить на и.о. заместителя главы муниципального образования Сопелиди С.В.

4. Постановление вступает в силу со дня его подписания.

И.о. главы муниципального образования
Э.А.Кальченко

Администрация
муниципального образования город Новоросси́йск

Постановление

от 02.04.2024 №1405

г. Новоросси́йск

О внесении изменений в постановление администрации муниципального образования город Новоросси́йск



от 24 марта 2020 года № 1511 «О местах для отбывания наказания в виде исправительных и видов обязательных работ на территории муниципального образования город Новоросси́йск» и утрате силы постановления администрации муниципального образования Новоросси́йск от 26 марта 2021 года № 1766 «О внесении изменений в постановление администрации муниципального образования город Новоросси́йск от 24 марта 2020 года № 1511 «О местах для отбывания наказания в виде исправительных и видов обязательных работ на территории муниципального образования город Новоросси́йск»

В целях организации исполнения уголовного наказания и видов исправительных и обязательных работ, на основании статьи 25 и статьи 39 Уголовно-исполнительного кодекса Российской Федерации, руководствуясь статьей 34 Устава муниципального образования город Новоросси́йск, **постановляю:**

1. Внести изменения в постановление администрации муниципального образования город Новоросси́йск от 24 марта 2020 года № 1511 «О местах для отбывания наказания в виде исправительных и видов обязательных работ на территории муниципального образования город Новоросси́йск», признав пункт 1 утратившим силу.
2. Утвердить перечень предприятий, расположенных на территории муниципального образования город Новоросси́йск, для отбывания наказания лицами, осужденными к исправительным работам, в новой редакции (прилагается).
3. Постановление администрации муниципального образования город Новоросси́йск от 26 марта 2021 года № 1766 «О внесении изменений в постановление администрации муниципального образования город Новоросси́йск от 24 марта 2020 года № 1511 «О местах для отбывания наказания в виде исправительных и видов обязательных работ на территории муниципального образования город Новоросси́йск» и утрате силы постановления администрации муниципального образования город Новоросси́йск от 26 марта 2021 года № 1766 «О внесении изменений в постановление администрации муниципального образования город Новоросси́йск от 24 марта 2020 года № 1511 «О местах для отбывания наказания в виде исправительных и видов обязательных работ на территории муниципального образования город Новоросси́йск» возложить на заместителя главы муниципального образования А.И. Яменкова.

4. Отделу информационной политики и средств массовой информации администрации муниципального образования город Новоросси́йск опубликовать настоящее постановление в печатном бюллетене «Вестник муниципального образования город Новоросси́йск» и разместить в сети Интернет на официальном сайте администрации и городской Думы муниципального образования город Новоросси́йск.
5. Контроль за выполнением постановления администрации муниципального образования город Новоросси́йск «О внесении изменений в постановление администрации муниципального образования город Новоросси́йск от 24 марта 2020 года № 1511 «О местах для отбывания наказания в виде исправительных и видов обязательных работ на территории муниципального образования город Новоросси́йск» возложить на заместителя главы муниципального образования А.И. Яменкова.
6. Настоящее постановление вступает в силу со дня его официального опубликования.

И.о. главы муниципального образования

Э.А.Кальченко

Приложение

УТВЕРЖДЕНО
постановлением администрации муниципального образования город Новоросси́йск
от 02.04.2024 №1405

Перечень предприятий, расположенных на территории муниципального образования город Новоросси́йск, для отбывания наказания лицами, осужденными к исправительным работам

№	Наименование предприятия	Адрес
1	Муниципальное бюджетное учреждение «Комплексное содержание территорий»	г. Новоросси́йск, ул.Рубина, д. 23, тел. +7 (8617) 72-91-76
2	Муниципальное бюджетное учреждение «Спецавтохозяйство администрации города Новоросси́йска»	г. Новоросси́йск, Анапское шоссе, д. 2, тел. +7 (8617) 262970
3	Филиал акционерного общества «Новоросси́йск электросеть» НЭСК-Электросети	г. Новоросси́йск, ул.Леднева, д. 9
4	Муниципальное унитарное предприятие «Водоканал города Новоросси́йска»	г. Новоросси́йск, Мысхакское шоссе, д. 48, тел. +7 (8617) 309-860, +7 (8617) 309-861
5	Муниципальное унитарное предприятие «Комбинат специализированного обслуживания населения»	г. Новоросси́йск, пр-кт Дзержинского, д. 156 «А», оф. 214, +7 (8617) 60-11-69
6	Муниципальное унитарное предприятие «Городская управляющая компания»	г. Новоросси́йск, ул.Рубина д. 23, тел. +7 (8617) 303-513
7	Муниципальное унитарное предприятие «Муниципальный пассажирский транспорт Новоросси́йска»	г. Новоросси́йск, Анапское шоссе, д. 60, тел. +7 (8617) 21-59-68
8	ТОСП ООО «Молл-Сервис» город Новоросси́йск	г. Новоросси́йск, с. Цемдолина, ул.Золотая Рыбка, д. 23, т.+7 (8612) 53-79-46
9	ООО «Ресторанная индустрия»	г. Новоросси́йск, ул.Исаева, д. 2, тел. +7 (961) 580-92-27
10	ОП ООО «СК Дело»	г. Новоросси́йск, ул.Жуковского, д. 24
11	АО «Тандер» гипермаркет «Магнит»	г. Новоросси́йск, ул.Мира, д. 1.
12	ООО «Зеленый треугольник»	г. Новоросси́йск, ул.Дзержинского, д. 120, тел. +7 (967) 659-96-24.
13	ПАО «Птицефабрика Новоросси́йска»	г. Новоросси́йск, с. Цемдолина, ул.Красина, д. 6/н
14	Новоросси́йское ОП АО «АТЭК»	г. Новоросси́йск, ул.Котанова, д. 6, тел. +7 (8617) 63-53-02
15	ООО «Ирк-Кумут»	г. Новоросси́йск, наб. Имени Адмирала Серебрякова, д. 29, офис 29В, тел. +7 (918) 40-45-990
16	ООО «Порткомплектимпекс»	г. Новоросси́йск, ул.Советов, д. 55, секция 3, тел. +7 (8617) 61-99-69
17	ООО «Новосити»	г. Новоросси́йск, наб. Имени Адмирала Серебрякова, д. 29, корп. «Г», тел. +7 (8617) 767-615
18	ИП Азатян Санасар Аветисович	г. Новоросси́йск, ул.Осоавиахима, д. 44/2, тел. +7 (918) 29-95-473
19	ОАО «Новоросцемент»	г. Новоросси́йск, Сухумское шоссе, д. 60, тел. +7 (8617) 795-295
20	ООО «КС-Сервис»	г. Новоросси́йск, ул.Элеваторная, д. 1, тел. +7 (8617) 278124
21	ООО «Цемстройсервис»	г. Новоросси́йск, Сухумское шоссе, д. 60, корп. Литер Б, оф. 87, тел. +7 (8617) 76-10-31
22	ООО «Море мороженого»	г. Новоросси́йск, ул.Сакко и Ванцетти, д. 23, литер 3, помещение 1, тел. +7 (918) 99-49-702
23	ООО «Бриз»	г. Новоросси́йск, пр-кт Дзержинского, д. 211, корп. АБК, оф. 16, завод «Прибой», тел. +7 (8617) 777-604
24	ООО «Стройюгрегион»	г. Новоросси́йск, ул.Котанова, д. 6, тел. +7 (8617) 303-342
25	ИП Атанов Юрий Александрович	г. Новоросси́йск, ул.Молодежная, д. 4, корп. «А», оф. 2, тел. +7 (8617) 649-970
26	ОП ООО «Лента-ТК Лента-35»	г. Новоросси́йск, ул.Григорьева, д. 1, тел. +7 (8617) 309-789
27	ООО «Выбор-С»	г. Новоросси́йск, с. Цемдолина, ул.Промышленная, д. 5, тел. +7 (988) 66-70-050
28	ООО «Лидер-Новоросси́йск»	г. Новоросси́йск, с. Цемдолина, ул.Вишневого, д. 18, т.+7 (918) 95-24-604
29	ООО «КФК»	г. Новоросси́йск, с. Кирилловский поворот, ориентир «Лесторг», тел. +7 (8617) 306-313
30	ООО «Новоросбетон»	г. Новоросси́йск, с. Цемдолина, ул.Золотая Рыбка, д. 27
31	ООО «Россласт»	г. Новоросси́йск, ул.Луначарского, д. 29, корп. А, тел. +7 (8617) 797-214
32	ООО «Атакайцемент»	г. Новоросси́йск, с. Гайдук, ул.Заводская, д. 6, тел. +7 (8617) 607-667
33	ООО «Новотранс капитал»	г. Новоросси́йск, с. Гайдук, ул.Горького, д. 11, тел. +7 (8617) 267-070
34	ООО «Меридиан»	г. Новоросси́йск, с. Гайдук, Новоросси́йское шоссе, д. 24, тел. +7 (8617) 301-924
35	ОАО «Вернебаканский цементный завод»	г. Новоросси́йск, п. Верхнебаканский, ул.Орловская, д. 11, тел. +7 (8617) 27-63-58
36	ООО «Сателлит-Сервис»	г. Новоросси́йск, п. Верхнебаканский, ул.Орловская, д. 11, оф. 6, тел. +7 (918) 473-38-08
37	ООО «Монтажспецстрой»	г. Новоросси́йск, с. Кирилловка, ул.Красная, д. 77, тел. +7 (8617) 79-70-34
38	ООО «Колорпласт»	г. Новоросси́йск, с. Кирилловка, ул.Лермонтова, д. 2, корп. 1, тел. +7 (8617) 76-38-50
39	ООО «НК-Монолит»	г. Новоросси́йск, с. Кирилловка, ул.Красная, д. 104, тел. +7 (8617) 26-98-33



40 ЗАО «Абрау-Дюрсо»	г. Новоросси́йск, с. Абрау-Дюрсо, ул.Промышленная, д. 19, тел. +7 (8617) 27-55-55.
41 ОАО «Абрау-Дюрсо»	г. Новоросси́йск, с. Абрау-Дюрсо, ул.Промышленная, д. 19, тел. +7 (967) 306-19-90, тел. +7 (8617) 27-55-55.
42 АО «Новоросслекондитер»	г. Новоросси́йск, ул.Козлова, д. 61, тел. +7 (8617) 21-42-36.
43 МУП «Городская управляющая компания»	г. Новоросси́йск, ул.Кутузовская, д. 10, 2 этаж, тел. +7 (928) 436-40-61
44 ООО «Атмосфера»	г. Новоросси́йск, ул.Куникова, д. 38/40, тел. +7 (918) 277-24-40
45 ООО «ЖЭК»	г. Новоросси́йск, ул.Лейтенанта Шмидта, д. 39, тел. +7 (8617) 64-17-15
46 ООО «КубаньЖилУправление»	г. Новоросси́йск, проспект Дзержинского, д. 232, тел. +7 (918) 191-44-56.
47 ООО «Новая жилищная стратегия»	г. Новоросси́йск, ул.Героев Десантников, 65, корп. 3, тел. +7 (909) 454-95-14, 63-37-00
48 ООО «Пик-Комфорт»	г. Новоросси́йск, ул.Южная, д. 23, тел. +7 (918) -114-82-46
49 ООО «Росгорссервис»	г. Новоросси́йск, ул.Героев, д. 89, тел. +7 (918) -036-02-00
50 ООО «УК Мастер»	г. Новоросси́йск, ул.Кутузовская, д. 10, т. 8988-135-33-00
51 ООО «ЮгНовосервис»	г. Новоросси́йск, ул.Южная д. 1, оф. 76, тел. +7 (918) -328-06-40
52 ООО «УК Русич»	г. Новоросси́йск, Анапское шоссе, д. 41 «Ж», пр-кт Ленина, д. 99, тел. +7 (8617) 300-939
53 ООО УК «Альтернатива»	г. Новоросси́йск, пр-кт Ленина, д. 107, кв. 234, ул.Вербовая, д. 13, оф. 87, тел. +7 (8617) 303-047
54 ООО «Морская УК»	г. Новоросси́йск, ул.Маркова, д. 7, оф. 4, тел. +7 (928) -039-89-98
55 ООО «Наш Дом»	г. Новоросси́йск, ул.Леднева, д. 6, оф. 209, т +7 (8617) 729-799
56 ООО «ЖК Молодежный»	г. Новоросси́йск, ул.Энгельса, д. 74/84, кв. 28, т. 8918-625-55-44
57 ООО «Жемчужина Мысхако»	г. Новоросси́йск, с. Мысхако, ул.Шоссейная, д.23, кв. 1, тел. +7 (918) -433-01-32
58 ООО «Репино»	г. Новоросси́йск, пр-кт Ленина, д. 103, 1 этаж, тел. +7 (988) -669-49-20
59 ООО «УК Малая Земля»	г. Новоросси́йск, ул.Суворовская, д. 79, т. 8988-76-95-132
60 Новоросси́йская дистанция пути Филиал ОАО «РЖД»	г. Новоросси́йск, ул.Парк Б, д. 5, тел. +7 (909) 462-29-72
61 ООО «Желдор-Сервис» город Новоросси́йск	г. Новоросси́йск, ул.Парк «Б», тел. +7 (8617) 768-175, 8967-650-89-68 (кадры)

Заместитель главы муниципального образования город Новоросси́йск
А.И. Яменсков

Распоряжение

администрации муниципального образования
г. Новоросси́йск

29.03.2024

№ 20-р

О признании утратившим силу распоряжения администрации муниципального образования город Новоросси́йск от 6 апреля 2021 года № 25-р «О назначении ответственных лиц за внесение информации в Единый реестр субъектов малого и среднего предпринимательства -получателей поддержки»

Во исполнение Федерального закона от 24 июля 2007 года № 209-ФЗ «О развитии малого и среднего предпринимательства в Российской Федерации», Федерального закона от 6 октября 2003 года № 131-ФЗ «Об общих принципах организации местного самоуправления в Российской Федерации», в целях упорядочения нормативно-правовых актов администрации муниципального образования город Новоросси́йск, руководствуясь статьей 34 Устава муниципального образования город Новоросси́йск:

1. Распоряжение администрации муниципального образования город Новоросси́йск от 6 апреля 2021 года № 25-р «О назначении ответственных лиц за внесение информации в Единый реестр субъектов малого и среднего предпринимательства -получателей поддержки» признать утратившим силу.
2. Отделу информационной политики и средств массовой информации опубликовать настоящее постановление в печатном бюллетене «Вестник муниципального образования город Новоросси́йск» и разместить на официальном сайте администрации и городской Думы муниципального образования город Новоросси́йск.
3. Контроль за выполнением настоящего распоряжения возложить на заместителя главы муниципального образования Кальченко Э.А.
4. Настоящее распоряжение вступает в силу со дня его подписания.

И.о. главы муниципального образования
Э.А.Кальченко

Приложение

к распоряжению администрации муниципального образования г. Новоросси́йск от 01.04.2024 № 21-р

Список ответственных должностных лиц за взаимодействие с межведомственной рабочей группой по проведению анализа соблюдения лесного, градостроительного и земельного законодательства в части размещения объектов туристской индустрии (гостиниц, иных средств размещения, объектов санаторно-курортного лечения) на территориях муниципальных образований Азово-Черноморского побережья Краснодарского края

№ Мероприятие	Ответственный Должность, ФИО	Вид ответственности
1 2	3	4
1. Проведение анализа средств размещения, осуществляющих деятельность с нарушением лесного, градостроительного и земельного законодательства, в соответствии с инвентаризацией.	Заместитель начальника управления курортов и туризма Н.Е. Леонова	За взаимодействие с краевыми органами исполнительной власти
2. Разработка формы реестра средств размещения, осуществляющих деятельность с нарушением лесного, градостроительного и земельного законодательства, и направление в адрес министерства курортов, туризма и олимпийского наследия Краснодарского края.	Заместитель начальника управления курортов и туризма Н.Е. Леонова	За взаимодействие с министерством курортов, туризма и олимпийского наследия Краснодарского края
3. Обеспечение наполнения и актуализация реестра средств размещения, осуществляющих деятельность с нарушением лесного, градостроительного и земельного законодательства, с ранжированной последовательностью расположения объектов по сезонности их функционирования и степени очередности принятия мер по устранению текущих нарушений	Заместитель начальника управления курортов и туризма Леонова Н.Е., И.о. начальника контрольно-ревизионного управления А.Б. Белялов	За взаимодействие с краевыми органами исполнительной власти

Распоряжение

администрации муниципального образования
г. Новоросси́йск

01.04.2024

№ 21-р

О назначении ответственных должностных лиц

В целях реализации распоряжения Губернатора Краснодарского края от 19 января 2024 года № 3-р «Об образовании межведомственной рабочей группы по проведению анализа соблюдения лесного, градостроительного и земельного законодательства в части размещения объектов туристской индустрии (гостиниц, иных средств размещения, объектов санаторно-курортного лечения) на территориях муниципальных образований Азово-Черноморского побережья Краснодарского края», в соответствии со статьей 16 Федерального закона от 6 октября 2003 года № 131-ФЗ «Об общих принципах организации местного самоуправления в Российской Федерации», статьей 34 Устава муниципального образования город **Новоросси́йск**:

1. Назначить ответственных должностных лиц за взаимодействие с межведомственной рабочей группой по проведению анализа соблюдения лесного, градостроительного и земельного законодательства в части размещения объектов туристской индустрии (гостиниц, иных средств размещения, объектов санаторно-курортного лечения) на территориях муниципальных образований Азово-Черноморского побережья Краснодарского края от муниципального образования город Новоросси́йск (прилагается).
2. Отделу информационной политики и средств массовой информации администрации муниципального образования город Новоросси́йск опубликовать настоящее распоряжение в печатном бюллетене «Вестник муниципального образования город Новоросси́йск» и разместить на официальном сайте администрации муниципального образования город Новоросси́йск.
3. Контроль за выполнением распоряжения возложить на заместителя главы муниципального образования Степаненко Е.Н.
4. Настоящее распоряжение вступает в силу со дня его подписания.

И.о. главы муниципального образования
Э.А.Кальченко



законодательства.

4. Направление в управление курортов и туризма информации о судебных процессах в части нарушений градостроительного и земельного законодательства по объектам размещения.

Начальник правового управления
Гребенюк Л.В.

За взаимодействие
со структурными подразделениями

Заместитель главы муниципального образования город Новороссийск
Е.Н. Степаненко

МОИ
НОВОРОССИЙСК

Сервис совместного
управления городом

Скачать приложение

Личный кабинет

Главная Новости Путеводитель Опросы Городские проекты Сообщения Ремонтные работы Городские оповещения Дороги Рейтинг пользователей

Сообщайте о проблемах

Отправьте сообщение о проблеме в доме или на улицах нашего города. Диспетчерская служба направит обращение в нужную организацию. Вы сможете следить за ходом рассмотрения сообщения в личном кабинете.



2 / 5

Подробнее



Добро пожаловать на платформу «Мой-Новороссийск.рф»!

Уважаемые жители! Рад представить новую информационную платформу, которая станет надежным подспорьем в повседневной жизни наших горожан. Актуальные и своевременные уведомления обо всех дорожных и коммунальных работах, оперативная обратная связь от городских служб и многие другие опции заложены в этом «умном» сервисе. Мы работаем для того, чтобы качественно повысить уровень жизни в нашем любимом Новороссийске.

Кравченко Андрей Васильевич

Глава муниципального образования город Новороссийск

gosuslugi.ru

госуслуги

Регистрация

Зарегистрируетесь онлайн через банк или посетив центры обслуживания

Онлайн через интернет-банк

Через центр обслуживания

Другой способ регистрации

Печатный бюллетень муниципального образования город Новороссийск

Учредитель, издатель
и распространитель — администрация
муниципального образования город Новороссийск

ГЛАВНЫЙ РЕДАКТОР — К.З. САНГУЛИЯ

(главный специалист отдела информационной
политики и средств массовой информации)

Постановление администрации муниципального образования город Новороссийск №2707 от 13.07.2018 г. «Об учреждении печатного бюллетеня муниципального образования город Новороссийск «Вестник муниципального образования город Новороссийск» и об утрате силы некоторых постановлений администрации муниципального образования город Новороссийск»



Вестник

муниципального образования
город Новороссийск

Макет изготовлен на оборудовании МКУ «Новороссийский городской общественный центр», г.Новороссийск, ул.Бирюзова, 6, 1-й этаж. Тел. +7 (918) 066-82-10. Бюллетень отпечатан в типографии ООО «Вариант», г.Новороссийск, пр.Дзержинского, 211, корп. 2, т./ф. 689-777, e-mail: info@variant97.ru. Подписано в печать по графику: 12.00, факт.: 19.00. Отпечатано на ризографе. Объем 9,702 п.л. Тираж — 50 экз. Заказ № 000 от 0123456789 г. Возрастные ограничения — для детей старше 16 лет. ПЕЧАТНОЕ ИЗДАНИЕ ОБЩЕДОСТУПНОГО ПОЛЬЗОВАНИЯ. Обязательные экземпляры бюллетеня направляются редакцией в адрес учреждений, определенных действующим законодательством, а также в Центральную городскую библиотеку им. Э.Э. Баллиона и другие муниципальные учреждения. РАСПРОСТРАНЕНИЕ БЮЛЛЕТЕНЯ ОСУЩЕСТВЛЯЕТ РЕДАКЦИЯ.